

GATEFAMISSA

Nr. 5 mai -79

5 kroner

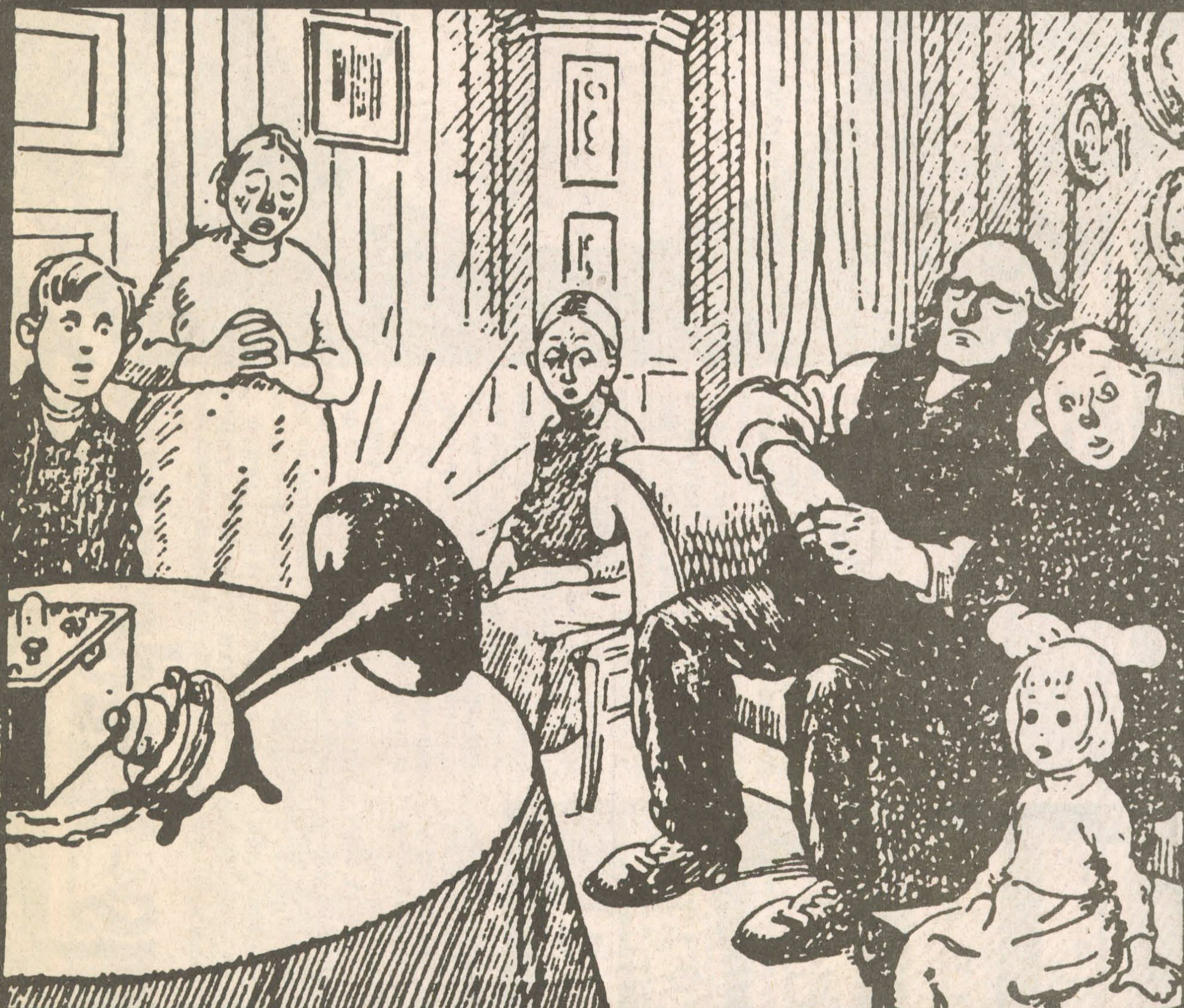

PIRATRADIO

Drikk Solidaritets-øl!

Farvel til Tvind

Rullebrett

Pol'ti på hasj

GATEØVISA

Kjøp tidligere nummere på www.Gateavisa.no



Nr. 174

Valgplakater på vår måte... • Politisk sex • Thomas Hylland Eriksen • Alkopolitikk • Fleinsopp • Voldsromantiske raddiser • Erik Dammann og sønner • Normale gale



Nr. 173

Mørkemenn og terrorister • Kvinneligaen • Dag Solstad • Utdatert copyright • Hurdalsjøen økolandsby • Skylapper? • Kriminell kriminalpolitikk • Lønsslaveri • Snu ryggen til staten!

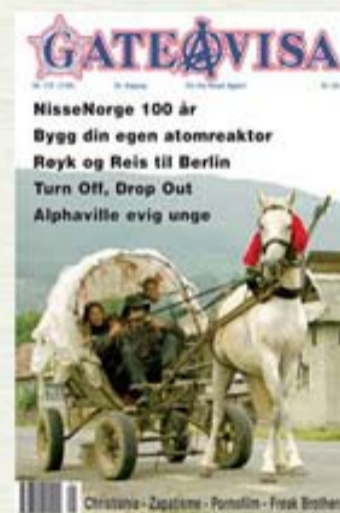

Nr. 172

Bygg din egen atomreaktor • Røyk og Reis til Berlin • Turn Off, Drop Out • Alphaville evig unge • Arild Nyquist • Frosne bestefedre • Zapatister • Frikkbrødrene i Mexico, del 3



Nr. 171

Pomokati • Svart og hvit vold? • Vektervold • Kupp Gateavisa! • Sivilisasjon? Nei takk! • Christiania • Telefonterror • Boligaksjon i Bergen • Frikkbrødrene i Mexico, del 2

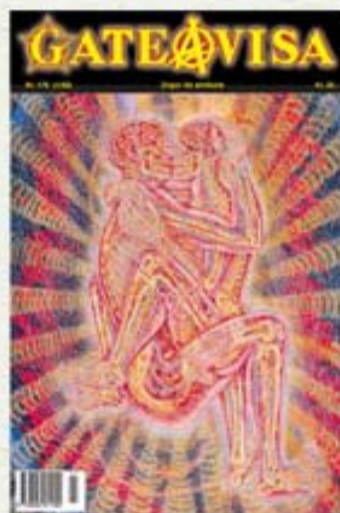

Nr. 170

Märthas verste eventyr • Narkokrigen vunnet? • Røyk & Reis til Kina • Cao-Dai • Karoline Frogner • Okkupasjonsextra • John Zorn • Situasjonistisk teori • Frikkbrødrene i Mexico, del 1



Nr. 169

Terromål: NORGE • Rapport fra virkeligheten • Oljekrig • Opprør i Argentina • Røyk og reis til Portugal • Harald Medbøe: Shit • Christiania 30 år • Atomavfall -- Verdensbanken kommer



Nr. 168

Attac • Hvite Overaller • Black Bloc • Göteborg • Verdensbanken • Genova • Valgets kvalme • Deres Majestet, vi har fått nok • Pepperspray • Okupasjonsnytt • Big Brother ser deg! • Securidass



Nr. 167

Italias frisoner • Dynastiet Bush • USA: Valgfusk og fanteri • Sealand & Ladonia • Røyk og Reis Goa Update • Reisbrev fra Chiapas – Anarkoteori • Smaken er som baken • Sporveishets



Nr. 166

Harry: narkopolitisk flyktning fra USA • Boligaksjonen i Gamlebyen • Alternativmessa • Oslo til kamp for fri hasj • DesPutin: Russlands nye tsar • Piratradio: bryt internett-sensuren.



Nr. 165

Okkupasjoner: Saxeårdsgate og Hausmannsgate • Frikkbrødrene: den store boligokkupasjonen • Er universet levende? • Røyk og Reis: Gateavisas helt egen feriekatalog • Hunter S. Thompson



Nr. 164

Heia politistaten • Ned med terapøytveldet: Christian Beck • Ungdomshuset i Køben • Rapport fra tjallemarsjen 1. mai • La dem spise kake • Kennedy: USAs psykedeliske president • Solfomorkelse '99



Nr. 163

Dommedag er avlyst • Anarkisten i Egner • J. Edgar Hoover • Nå bomber de for NATO igjen • Glor du på teve? – Alternativmessa • GAs Gule sider • Husknusing i Belgia • Anarkoteori



GATEAVISA



Nr. 5 – Mai 1979 – 10. årgang

**ADVARSEL FRA
HELSEDIREKTORATET.
DETTE BLADET
INNEHOLDER BLANT ANNET:**

**SE OPP FOR HASJ-
RØYKENDE POLITIFOLK
I FRIKE-ANTREKK!**
De er provokatører.
Om politiets nye og ikke
heft lovlige metode for å
fange småselgere **SIDE 2**

**2 STK. "FAGLIG 1. MAI-
FRONT-1979"**
Den enes død, den andres glød!
En forhistorisk kinesisk
ideologi gjør forsøk på å
konkurrere med bølgen av
solidaritet som har skyllet
over de arbeidsskys initi-
ativ for å gjenopprette
1. mai som en gledens
og festens dag. **SIDE 4**

**HVA SLAGS ARBEID
KAN VI TÅLE?**
Hvis arbeid er "å skape
verdier", er det ikke da
lønnskuttene som
snylter på tryggede,
husmødre etc.? **SIDE 6**

**KUNSTEN Å STJELE
JOBBER**
Rapport fra arbeidsplassen
Philips. Gripende og lære-
rikt om hvordan to arbeids-
sky stjal tilbake jobben
til sin egen fordel, og
bl.a. Gateavisas. **SIDE 8**

**TVIND-SKOLEN:
SPANSKRØRET PÅ EN
NY MÅTE?**
Den "radikale" skolebevege-
lsen har fått en alvorlig knekk
etter avsløringene omkring
bevegelsens flaggskip, den
danske "Tvind-skolen". **SIDE 12**

ISTEDENFOR SUPERGUTT
Det seksualpolitiske bladet
"Supergutt" sliter med store
økonomiske problemer. I
påvente av et nytt nr. av
bladet har de lånt spalte-
plass i Gateavisas. **SIDE 16**

**BODØS NYE
VÆRKEBYLL?**
Opp av stillheten i Nord
har det reiste seg et nytt
alternativblad:
VÆRK. **SIDE 18**

**Kinesiske rullebrett-
fanatikere starter
piratradio!**

12 SIDERS BILAG!!



"Tørsten og solidariteten kan imøte-
kommes i samme munnfull." Bildet vi-
ser formannen i den danske streike-
støttekomiteen etter 8 måneders bryg-
geristreik.

Drikk Solidaritets-øl!



Det går i retning av bryggeristreik i Danmark i sommer. Striden gjelder den nye teknologien i bryggeribransjen, som kan føre til at flere tusen ølbryggere får sparken.

De danske bryggeriarbeiderne er ikke imot arbeidsbesparende ny teknologi. Men de mener den skal benyttes til å nedsette arbeidstiden for alle – altså et meget radikalt krav.

Ved forrige bryggeristreik i Danmark benyttet spekulanter sjansen til å selge importert øl til blodpris.

Uansett om det blir en varm vår eller en het sommernår den store øl-konflikten bryter ut, vil det være masser av SOLIDARITETS-ØL å få.

De danske bryggeriarbeiderne, Holger Foss. Han er intervjuet i den sosialistiske månedsavisen "København":

"Københavnerne kommer ikke til å tørste, selv om ølproduksjonen stanser opp på Carlsberg og Tuborg. Det garanterer vi for. Det vil være masser av øl, SOLIDARITETS-ØL, til å forsyne alle Københavns arbeidsplasser. Distribusjonen sørger vi selv for."

Når Holger Foss er så sikker i sin sak skyldes det at bryggeriarbeidernes plan om å starte sin egen øl-import i tilfelle storstreik, allerede er langt framskredet.

Åtte seriøse importører har meldt seg til bryggeriarbeiderne med tilbud om å stå for importen.

"Vi har ennå ikke besluttet hvem av de åtte vi skal foretrekke," sier Holger Foss. "Men vi kan opplyse at de leve-

randørland som er på tale er Øst-Tyskland, Tsjekkoslovakia, Holland og Belgia. Alle land med særdeles fine øl-tradisjoner."

Det er erfaringene fra øl-konflikten i 1965 som har fått de københavnske bryggeriarbeiderne til å ta saken i egne hender for å få sving på ølimporten når produksjonen stanser og hovedstaden blir tørrlagt.

"I 1965 var det flere private spekulanter som gjorde store penger på å importere øl til det tørstende kongerike. Det dreide seg om millionbeløp. Slikt synes vi ikke skal skje igjen. Vi synes det er mye bedre at profitten går i vår streikestøttekasse enn i spekulantenes lommer.

På denne måten kan københavnerne også yte oss aktiv støtte, simpelthen ved å drikke noen flere øller. Tørsten og solidariteten kan imøtekommes i samme munnfull."

De vil selv sørge for distribusjon til Københavns arbeidsplasser.

Dermed slår de fire fluer i en smekk:

- 1) Arbeidsgiverne taper inntektene.
- 2) Spekulantene mister sitt marked.
- 3) Overskuddet av salget går i streikekassa.
- 4) Danskene får sitt øl. Derved hindres splittelse i arbeiderklassen.

Fortsettelse:
neste side



De københavnske bryggeriarbeidere har skrevet ut en konkurranse om beste forslag på etikett til Solidaritets-Ølet. Dette er forslaget fra månedsavisen "København".

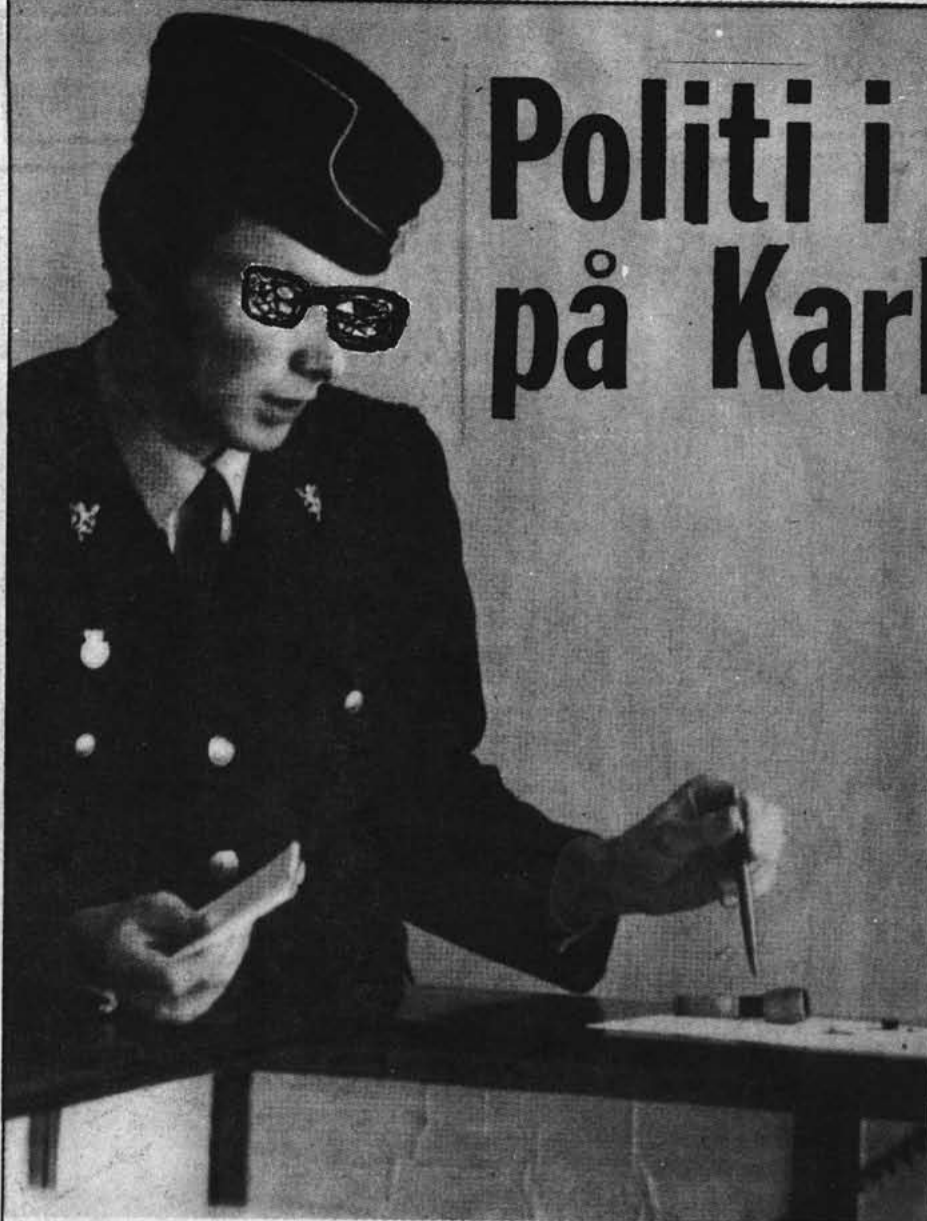

Politi i hasjrus på Karl Johan

Politiprovokasjon er en ny metode politiet har tatt i bruk overfor folk de ikke liker og vil ha bura inn. Disse metodene har vært anvendt i USA og i Europa og andre verdensdeler i lang tid. Nå har de også fått innpass her i Norge.

Noen vil kanskje huske den såkalte "Biggen-saken" som var i pressas synsfelt for en tid siden. Politiet brukte her en *provokator* til aktivt å få i stand innsmugling av amfetamin fra Amsterdam. Det skjedde ved at en soningsfange – som jobbet for politiet – fikk "i stand" en avtale med den omtalte "Biggen". Disse reiste så til Nederland, hentet stoffet, dro hjem, og ble fanget inn av politiet som etter provokator-planen sto klar til å slå til. Beslaget av narkotikaen var et faktum, og saken ble fremmet for retten.

Nå ble imidlertid tiltalepunktene som omhandlet akkurat denne "turen" frafalt, fordi forsvaret i saken klarer å sentrere offentligheten om det sentrale ved *metoden* politiet tok i bruk. *Provokasjon*. Politiet tok ikke denne belastningen, og frafalt som nevnt.

Ifølge norsk lov er provokasjon som etterforskningsmetode forbudt – og man må jo anta at telefonlinjene mellom politiledelsen og departementet etter hvert ble så opphetede etter all presseomtalen, at det rent politisk også kunne bli en slags belastning.

OPPTRER SOM "KUNDER"

Siden denne "Biggen"-saken har det vist seg at politiet, tross deres dårlige resultat i denne saken, fortsetter å bruke provokasjon som metode.

Spaningsavdelingen ved Oslo Politi-kammer lønner atskillige unge politimenn som ofte har i oppdrag å "gå inn i narkotikamiljøet for å avsløre straffbare handlinger". I realiteten framprovoserer de f.eks. salg av narkotika, ved at de opptrer som "kunder" og derfor får småpushere til å gå på lim-pinnen.

Disse politiprovokatørene opptrer som helt vanlige sivilkledd "dopere", og er derfor ikke lette å avsløre. En stor del av gatesalget foregår jo ved at pushere selger til folk som spør seg om etter "dop". Dermed er det lett for provokatører, som opptrer som vanlige kunder, å komme i kontakt med de småsleddene.

EKSEMPEL

Vi skal vise i et eksempel hvordan en provokasjon konkret kan gå for seg.

Per blir spurt av en forbipasserende om han har noe hasj å selge. Denne kunden er en politimann i sivil – en provokator. – Jo, sier Per. De forsvinner rundt noen kvartaler og inn i et portrom. Der tar Per fram et par gram hasj som tilbys. Kunden (provokatøren) vil først "teste" om dette er gode varer, så de lager en pipe og røyker en prøve. Etter dette spør provokatøren om Per kanskje kan skaffe ham litt mer av denne hasjen. Og det kan Per, for han kjenner en fyr som har noen hekto.

Dermed drar de av gårde til denne hekto-fyren. Vi kaller ham Pål. Uten at Per vet om det, blir de nå skygget av andre politispanere. Vel oppe hos Pål blir tilbudet godtatt, men plutselig blir døra sparket opp med et brak. Og inn strømmer narkotikaspanere, som på forhånd har visst hva hensikten med turen til Pål har vært.

Altså: Provokasjonen vil ofte innebære at provokatøren (politimannen) selv foretar straffbare handlinger, som f.eks. å røyke hasj. Metoden blir ikke akkurat mer lovlig av den grunn... Men det skjer, og det er den kommende rutinen til politiets narkotikaspanere å opptre slik. Dette vet vi.

HVEM ER DE EGENTLIGE "BAKMENN"?

Men hvem taper egentlig på denne provokasjonen? Praxisen til nå viser at det

stort sett er "gate-pushere" det går ut over. Ingen virkelige "store" folk faller som offer for provokasjon.

Men det er kanskje heller ikke meningen. Med tanke på at det er fullt mulig at politiet kan være godt korruptert av større kommende narkotikaligaer (f.eks. folk som vil konkurrere ut de "lokale størrelser" innen "dop-bransjen" og skaffe seg monopol på f.eks. heroinsalget her i Norge...), er det skremmende hvilken *funksjon* politiet i denne sammenhengen vil få.

Bestukket politi kan ved hjelp av provokasjonsmetoder "luke ut" hemmende konkurrenter for virkelige *størrelser* som i sitt millionbegjær gjerne skaffer seg enekontroll med heroin-omsetningen.

Dette er ikke bare tankespinn. Erfaringer fra andre land (f.eks. USA) viser hvordan mafiaen har kontroll over politiet og får politiet til å knekke motstandere og konkurrenter som hindrer de helt maksimale gevinstene av denne menneskefiendtlige og råtne geskjeften.

"VARSKO HER!"

I alle fall: Slik det viser seg, er det "småfolka" som er mest utsatt for disse politimetodene her foreløpig. Men hvor langt politiet har kommet i arbeidet "på et litt høyere nivå", det kan vi bare gjette oss til foreløpig.

Et varsko til alle små dop-freaks alikevel: Se opp for ukjente sivilpersoner, som kanskje har walkie-talkie på innerlomma. Det kan bli nok av provokator-fangede folk i luftgården på Bayern framover.

DE JURIDISKE TRIXENE

De juridiske sidene ved politiprovokasjon er de som har vært mest omdiskutert i pressa. Og det viser seg at politiet ikke kjører opp noen rettsak mot folk som er hekta ved provokasjon, uten at de tar i bruk små skitne triks for å unngå at de *reelle* metodene bak arrestasjonen blir bretta fram for åpen rett. Ved et tilfelle som det foran nevnte kan f.eks. politiprovokatøren "være en ukjent person som kom seg unna under arrestasjonen..."

Politiet kan påstå at det f.eks. bare dreide seg om en vanlig razzia, etter tips fra andre personer.

Det finnes nok mange andre metoder også. Formålet er etter alt å dømme hele tida å få en slags presedens – rettspraksis – på at mer eller mindre avdekkede provokasjonsopplegg, som har vært brukt, *godtas* som lovlig etterforskningsmetode.

Om dette utvikler seg, vil politiet kunne drive på med disse metodene på "legalt" vis (fordi de kan vise til tidligere domsfellelser i liknende saker) – på tross av at *politiprovokasjon* formelt juridisk er ulovlig.

Det hele blir da et uthult tolknings-spørsmål, som sikkert ikke gavner den såkalte (og allerede så uthulte) "retts-sikkerheten".

Så derfor: *Vær på vakt!* ■

jw

Drikk Solidaritets-øl

Fortsettelse fra forrige side
ARBEIDSGIVER-ØL?

Men også ledelsen i De Forenede Bryggerier Carlsberg og Tuborg, tumler med planer om å importere øl hvis bryggeriarbeiderne lammer produksjonen.

"De planene tar vi meget kaldt og rolig. DFB's import vil overhodet ikke kunne gi oss konkurranse," sier Holger Foss.

"Jeg tror ikke det er mange københavnerne som vil røre arbeidsgiverølet

under en storstreik. DFB vil antakelig overhodet ikke kunne få ølet inn i landet. Og hvis de får det inn, vil de ikke kunne få det distribuert til forbrukerne. Vi regner nemlig med 100% solidaritet og støtte fra transportarbeiderne. De vil ikke flytte arbeidsgiverølet en meter."

MASSEOPPSIGELSER

Den kommende kamp på øl-fronten dreier seg om hvem den moderne bryggeri-teknologien skal komme til gode – bryggeriarbeiderne eller øl-kapitalen.

DFB's nye super-bryggeri Fredericia er et viktig våpen i denne kampen. Bryggeriet skal være det mest moderne i verden og kan med sin avanserte teknologi produsere over 100 millioner liter øl i året, litt under 20% av

DFB's totale produksjon til det danske marked.

Men bryggeriet i Jylland skal bare bruke fjerdeparten av de arbeidere som Carlsberg og Tuborg i København bruker for å produsere det samme kvantum øl.

"Den langsiktige strategi til DFB går ut på enten å avvike den mindre profittdrivende produksjonen i København helt – eller å innføre den samme mannskapsbesparende teknologi på de gamle bryggeriene i hovedstaden," mener Holger Foss.

Begge deler betyr masseoppsigelser. Tallet 2000 har vært nevnt av DFB selv, men bryggeriarbeiderne tror 4000 er mer realistisk.

"Den moderne teknologi er ensbetydende med bortrasjonalisering av arbeidere. Vi er ikke maskinstormere,

men vi forlanger at den teknologiske utvikling følges opp med en nedsettelse av arbeidstiden.

På den måten kan vi tydeliggjøre vårt krav om at den moderne teknologi skal komme oss arbeidere til gode. Det er jo vårt arbeid som gjennom generasjoner har skapt den teknologiske utvikling.

Ved siden av arbeidstidsnedsettelse har bryggeriarbeiderne i København framført krav om garanti for bevarelse av arbeidsplasser. Med andre ord *mindre arbeid for alle*.

Blir det bryggeristreik i København, kan også nordmenn på Danmarkstur vise sin støtte ved å drikke rikelig med bajere. Men selvsagt ikke flere enn at en hele tiden er i stand til å forvise seg om at det er SOLIDARITETS-ØL som serveres. ■

C'est la vie ? c'est la vie

BEIGENTS
EVE RAMBOZ



SLIK er LIVET



KAMPEN Om 1. MAI 1979

1. mai 1979 står i det historiske skjæringspunktet mellom fortid og framtid. Hvilken fase i opprørets historie vil dominere dagen?

I Oslo avhenger det bl.a. av utfallet i striden mellom de to grupper som begge har dannet Faglig 1. Mai-Front 1979: Henholdsvis AKP(ml) og Sammenslutningen Av Bevisst Arbeidssky Elementer.

SABAE var først ute med å danne Faglig 1. Mai-Front 1979, det skjedde allerede den 15. november 1978.

AKP (Kina) lanserte sitt plagiat først i mars, men påberoper seg tradisjoner fra fortiden.

Og nettopp fortid er det som preger det falske Faglig 1. Mai-Front 1979: Dyrking av lønsslaveriet og de autoritære partiorganisasjoner som en "vei" (blindgate)

Det ekte FFF-79 står med arbeidsskyheten som idealbilde for veien ut av det kapitalistiske system: Opphevingen av lønsslaveriet og klassesamfunnets knugende kjedsomhet.

Striden mellom de to FFF-79 vil bli behandlet i Oslo Namsrett i dagene mellom Gateavisa går i trykken og 1. mai. Det ekte FFF har begjært vedtatt en "midlertidig forføyning" som forbyr AKP å seile under falsk flagg.

Typisk nok vil FFF/SABAE selv tale sin sak, mens "FFF"/AKP møter ved en profesjonell lakei, advokat Stueland.

For den etablerte pressen i Norge og store deler av offentligheten har det nå i en årrekke vært vanskelig å orientere seg i gatelivet 1. mai. Opp til fire arrangementer som dekker skiftende partier og allianser har stått til rådighet for borgere med trang til å markere seg.

Problemet for de radikale krefter har vært at ingen av disse arrangementene har representert noe fundamentalt brudd med det rådende herredømme. De har alle stort sett forkynt varianter av det gamle slagord: "I ditt ansikts sved skal du ete ditt brod."

Derfor representerer det et kvalitativt sprang framover for den opposisjonelle tradisjon i Norge at Sammenslutningen Av Bevisst Arbeidssky Elementer i Norge i år tok initiativet til 1. mai-feiringen i Oslo.

Det skjedde ved at SABAE-N ved et etegilde (uten sved!) den 15/11 med spontan begeistring stiftet "Faglig Første Mai-Front 1979".

Faglig 1. Mai-Front har også tidligere vært et iallfall tallmessig betydningsfullt arrangement i Oslo, men med moderate budskap (Folkebevegelsen mot EEC og ml-bevegelsen/Kina).

KAOS?

Hovedtendensen i 1. mai-feiringen i år vil med Faglig Første Mai-Fronts opplegg bli kaos. Dette kaos er tenkt fremmet på alle plan: Indre, ytre, øvre og nedre. Programmet kan oppsummeres som et flengende angrep på grunnlovens § 100 (rett til arbeid) og hovedavtalen LO/NAF.

Følgende hovedparoler er foreløpig proklamert:

"Rett til dovenskap!"
"Lønnsforhøyelse hver dag!"
"For den evige generalstreik!"
"Vårt fag er å leve. Leve faget. Leve livet!"

DE DØDE VÅKNET

I denne løfterike situasjonen var det med stor forbauselse at Faglig Første

Mai-Front 1979 kunne konstatere at gjengangere stod opp fra sine nylig tilkastede graver.

Personer tilknyttet tidligere års triste varianter av FFF meldte seg på arenaen, omgitt av grå støvskyer. Gjennom avisa "Klassekampen" lanserte herr Terje Skog den 19/3 sitt forsøk på å dra nytte av den spontane goodwill som FFF-79 allerede hadde oppnådd gjennom bl.a. Gateavisa.

Skogs FFF-79 vil re-lansere de tilbaketragte tvangstanker om lønsslaveriet som betingelse for et meningsfylt liv. Deres langsiktige mål med å låse befolkningens liv og bevissthet til kapitalismens utbytting er åpenbart å verve flere tilhengere til det konkurrerende statsapparat, AKP(ml). Dette parti og dets underavdelinger eksisterer kun som en refleks av det rådende system, uten noe reelt alternativ til dette utover et bytte av koster.

I en slik situasjon, der reaksjonen truet, var det dessverre nødvendig for FFF-79 å handle.

SYSTEMETS EGNE PREMISER...

Den 12/3 ble et brev sendt til det uekte FFF-79, der de ble bedt om å trekke seg

De ga seg imidlertid ikke.

Idet vi da forstod at arbeidsfetisjismene som en integrert del av det etablerte system bare reagerer på dette systemets egne harde premisser, så vi oss nødt til å oppsøke Oslo Tinghus den 19/3-79.

Det ble her innlevert en såkalt "begjæring om midlertidig forføyning". Denne vil innebære at den autoritets-tro "FFF-79" av den norske statsautoritet forbyr å bruke navnet.

I skrivende stund har rettsapparatet, i samarbeid med den saksøkte falske "Faglig 1. Mai-Front", lyktes i å trenere saken. □ □ □ □ □

De Arbeidsskys Internasjonale

*Reis deg fra sengens lune varme,
men først når du har sovet ut!
Og høres vekkerklokka larme,
stans den med revolverskudd!
Vi skal slå hver vekkerklokke sønder
så vi har all verdens tid
til morgensex og øl i tønner,
en frokost uten globoid!*

*REFRENG: Så samles vi i dvale,
hver en dag er hviledag!
Og stans de arbeidsgale
før de dør av hjerteslag!
(Gjentas.)*

*Nei, ingen maktsyk ledestjerne
eller pampeklikker godtar vi!
For vi er heldigvis for gjerne
til å tro på no parti!
For å knuse arbeidsmoralismen,
Jante-lovens stramme bånd,
vi hyller stadig anarkismen
med fylte glass i hver en hånd!
REFRENG.*

*De kjeder oss med sine taler
om "Rett til pisk og slaveri".
Ved samlebåndet trives kvaler!
Arbeid er bedrageri!
La oss kaste åket av vår nakke,
la dem stå ved båndet selv!
Da vil de ikke lenger snakke
om arbeidsgledens karamell!
REFRENG.*

*Kom slitere, vi drar av gårde
og fester vilt i mange år!
En evig landtur hele året,
vin og lekre lammelår!
NAF og LO var en slitsom plage
når de ødet våre liv.
Deres makt vil snart bli tatt av dage,
det er vårt siste direktiv!!
REFRENG.*

1. AKT

BREV TIL DEN FALSKE FAGLIG FØRSTE MAI-FRONT.

Idet vi henviser til artikkel i Gateavisa 9-10/79, side 11, vedlagt, gjør vi oppmerksom på at betegnelsen "Faglig Første Mai-Front 1979" allerede er tatt i bruk.

Det vil føre til kaos i den revolusjonære kampen om flere skal bruke samme navn.

Vi forlanger derfor at dere med øyeblikkelig virkning frafaller enhver bruk av "Faglig Første Mai-Front 1979" som betegnelse på deres piratarrangementer, og at dere gir skriftlig bekreftelse på dette.

Med hilsen
Faglig Første Mai-Front 1979,
c/o SABAE, c/o Gateavisa,
Hjelmstgt. 3, Oslo 3.

2. AKT

TIL OSLO NAMSRETT
BEGJÆRING OM MIDLERTIDIG

FORFØYNING

Saksøker: Faglig Første Mai-Front 1979, c/o SABAE, c/o Gateavisa, Hjelmstgt. 3, Oslo 3.

Saksøkte: "Faglig Første Mai-Front 1979", postboks 816 Sentrum, Oslo 1, v/ Terje Skog, c/o Heismontørenes Forening.

Faglig Første Mai-Front 1979 ble dannet den 15. november 1978 under et stiftelsesmøte i Hjelmstgt. 3, Oslo 3. Ni personer var til stede. Stiftelsen ble senere offentliggjort i Gateavisa nr. 9-10/78, desembernummeret.

I begynnelsen av mars tette vi i en notis i Aftenposten en melding om at en annen gruppe har dannet noe som kaller seg "Faglig Første Mai-Front 1979".

Vi antar at man ikke lovlig kan opprette en forening med samme navn som en allerede eksisterende forening.

I brev av 12/3-79, sendt express, henvendte vi oss til denne gruppen i håp om å få en minnlig ordning. Vi fikk imidlertid ikke noe svar på dette brevet.

Fortsettelse: neste side

FLYTT

KONGE

Vi

trenger

ditt

Slott



I anledning 1. mai i år er det dannet en Aksjonsgruppe for bruksendring av Slottet.

De legger fram sine krav i en høytidelig petisjon til Kongen.

PETISJON TIL KONGEN

VÅREN 1979

Kjære snille Olav!

Som du legger merke til fra din flotte utkikkspost midt i Slottsparken, har ennå ikke kapitalismens jernhånd sluppet sitt grep. Derimot ser det ut til, i disse ulvetider, at det er fastere enn noen gang. Og menneskene er kastet ut i en fremmedgjøring overfor sine omgivelser som er uten sidestykke i historien.

Tusener står i boligkø i Oslo. I "Velferdsstaten" Norge har hundrevis av mennesker i natt måttet finne ly under åpen himmel. Et krisesenter for mishandlede kvinner ser ikke vår by seg råd til. Og den fordummende kulturen som tilbys oss, blir mer og mer degenerert i form av bingo, diskotek

og Texburgere. Ganske enkelt fordi vi ikke får noe sted hvor vi kan skape vår egen kultur.

Sett på denne bakgrunn fremstår Slottet som et ypperlig alternativ. I stedet for at en person skal legge beslag på et helt slott, kan det brukes til mer samfunnsnyttige formål. Mulighetene er uendelige. Men nærliggende er bokollektiv for husløse, krisesenter for kvinner, og et folkets "Gledeshus".

Derfor ber vi deg, kjære Olav:

Flytt ut, og slipp folket inn!

Hytta på Hankø er stor nok for deg. Ellers ville du som husløs sikkert fått plass i Regnbue-Slottets Bokollektiv. (Og et krisesenter trenger all den hjelp det kan få.)

Ifølge Statsråd Treschow i hans kongelige proposisjon av 1882 er Slottet "... en passende Bolig for Statens Overhoved, værdig hans opphøiede Rang, og den Nation han styrer".

Som tegningen viser egner denne bolig seg også utmerket til HELT andre formål.



Den 15. mars offentliggjorde derimot avisa "Klassekampen" en invitasjon til åpningsmøte den påfølgende dag, for den andre "Faglig Første Mai-Front 1979". I dag, 19/2-79, har samme avis offentliggjort et referat fra dette møtet og proklamerer at "Faglig Første Mai-Front 1979" er dannet.

Idet vi dermed innser at denne gruppen kun reagerer på henvendelser av rettslig karakter, ser vi oss nødsaget til å begjære midlertidig forføyning iverksatt, i henhold til lov om tvangsfullbyrdelse av 13. august 1975, § 262.

Faglig Første Mai-Front 1979 planlegger omfattende arrangementer den 1. mai. Vi ser det som viktig å fastslå fem som har retten til bruk av navnet "Faglig Første Mai-Front 1979", slik at forvirring og konfrontasjoner unngås. Da denne gruppen står meget fjernt fra de idealer som Faglig Første Mai-Front står for, frykter vi at de ved å bruke betegnelsen vil påføre oss vesentlig skade og ulempe, ved at de under vårt navn fremmer synspunkter som er oss svært fremmede.

PÅSTAND:

Følgende midlertidig forføyning begjæres iverksatt: Den gruppering som i mars 1979 framstår som "Faglig Første Mai-Front 1979", forbyes å bruke denne betegnelsen i forbindelse med feiringen av 1. mai. Saksøkte ilegges saksomkostninger.

19/3-79

Faglig Første Mai-Front

編後語

勞社革命雖已過去了四十四年的歲月，但勞社革命先烈依然無法獲得應受人們尊敬與懷念的權利。先烈們的英靈漂泊不寧，將匪三番五次地要消滅先烈們的偉大事跡，雖

3. AKT

PROSESSKRIFT FRA SAKSØKTE
Jeg viser til telefonsamtale med retten i dag. Jeg fikk saka først i dag. Før saksøkte kan gi uttalelse, må det innhentes en del opplysninger, bl.a. for å påvise at saksøkte har eksistert sammenhengende siden 1975. Derfor ber jeg om frist-forlengelse til 17. april d.å.

Med hilsen
Einar Stueland, advokat.

4. AKT

PROSESSKRIFT FRA SAKSØKER
Saksøker erklærer seg dypt uenig i at retten har gått med på motpartens urmelige bønn om utsettelse, idet saken åpenbart krever øyeblikkelig behandling.

Vi vil derfor be Namsretten beramme behandling av saken til 1 dag etter at vi har mottatt saksøktes uttalelse.

Med hilsen
Faglig Første Mai-Front 1979

5. AKT -?

1. mai-fest i Oslo!

i Venstres Hus, ved Youngstorget i Oslo,
1. mai kl. 19.30!

ØL, VIN OG KANSKJE LITT MAT.

PUNK-DISKOTEK M.M. Sannsynligvis også INNSLAG I CONCERT STYLE
bl.a. trolig bandet HÆRVERK.

For å dekke leien etc. må vi ta litt inngangspenger, trolig 15 kroner.

Arr.. SABAE-N og Gateavisa.

Annet program 1. mai i Oslo

kl. 10.00. OPPMØTE PÅ ABELHAUGEN, SLOTTSPARKEN.

Frokost i det grønne. Ta med frokostmaten din! Ta også med deg. -Musikkinstrumenter, -paroler (hvis du har noen), -flagg (flagg i ulike farger fås også kjøpt for en tier), - og ellers alt du vil utruste deg med på en dag som denne.

kl. 13.00 DELEGASJON TIL SLOTTET.

Overlevering av et forslag til bruksendring av Slottet. (Se øverst på denne siden.)

UNDER FROKOSTEN PLANLEGGES ULIKE AKTIVITETER senere på dagen. Folk som har ideer til aksjoner, forener seg med folk som vil være med på dem...

MULIGE AKTIVITETER:

- Planting av trær i sentrum.
- Gateteater, gateorkester, gatekor.
- Et mobilt, alternativt gatekjøkken fra Spisestedet i Hjelmsgt. 3. vil selge mat

KVELDEN FØR 1. MAI:
MIDNATTSMESSE kl. 22.00 i Hjelmsgate 3.

Alle som har lyst til å forberede dagen, lage flagg og paroler e.l. er velkommen!

Hva slags arbeid kan vi tåle?

"De arbeidssky må jo forstå at et samfunn ikke kan eksistere uten produksjon. Hva i all verden skal vi leve av? Norge er ingen sydhavsøy der maten kan plukkes rett fra trærne. Noen er nødt til å arbeide!"

Dette er innvendinger som stadig rettes mot Sammenslutningen Av Bevisst Arbeidssky Elementer (SABAE). Men – sies det i denne artikkelen – innvendingen bygger på en alt for snever oppfatning av hva arbeid er. Og så lenge denne oppfatningen råder, må de arbeidssky kjempe for å boikotte det lønsslaveriet som går under dekknavnet "arbeidslivet".

For hva er egentlig arbeid?

En brukbar definisjon kan være: "Opprettholdelse og skaping av ønskelige verdier."

Dette fører til mange merkelige og oppmuntrende konsekvenser.



Av Christian Vennerød

Sammenslutningen Av Bevisst Arbeidssky Elementer (SABAE) har i det siste halvannet år gått hardt ut mot retten til arbeid, og i stedet satt opp retten til arbeidsfrihet som et ideal.

Venstresidas reaksjoner på SABAEs opplysningskampanje har variert fra henrykt jubel, via måpende vantro, til forbitret utskjelling for klassesvik.

HVA ER ARBEID?

At fornuftige mennesker som står for relativt like standpunkter ellers, skal reagere så forskjellig på de arbeidsskys budskap, er merkelig. Jeg tror at en del av forklaringen er at vi snakker om forskjellige ting. Vi er rett og slett ikke enige om hva arbeid er. Derfor er vi også uenige om paroler som "Hele folket i arbeid" eller "Et menneske uten arbeid er som en fugl uten bur".

For hva er egentlig arbeid?

La oss begynne med et eksempel:

Er det arbeid å skrive denne artikkelen for Gateavisa?

Jeg tror ikke det er så lett å bli enige om svaret. Økonomene vil si at det ikke er arbeid, fordi det ikke blir betalt. Siden Gateavisa ikke gir sine skribenter honorar, og siden økonomene kun er interessert i de aktivitetene som omsettes på arbeidsmarkedet, er deres svar altså et klart "nei".

HUSARBEID ER OGSÅ ARBEID

De fleste mennesker vil si at økonomene utvilsomt opererer med et for snevert arbeidsbegrep. For økonomene er ikke engang storrengjøring arbeid, med mindre det er en leiet hushjelp e.l. som utfører det. I og med at det legges ned flere ulønnede arbeidstimer i husarbeid enn den samlede arbeidstid i industrien, er det klart at økonomenes definisjon av arbeid er ubrukkelig.

Det er likevel ikke sikkert at folk flest vil si at denne artikkelen er resultatet av arbeid. Mange har vanskelig for å se på frivillige aktiviteter som ikke foregår i faste former, som arbeid. De vil kanskje heller kalle skriverier som dette for hobby.

"Det er arbeid å lese Gateavisa for å skaffe seg informasjon eller for å le."

Men grensen mellom hobby og arbeid er temmelig flytende. De færreste vil synes det er rart om jeg sa: "Jeg kan dessverre ikke være med på kino i kveld, for jeg må jobbe med en artikkel for Gateavisa."

NAPALM

En del sosiologer og samfunnsforskere har prøvd å avklare dette. De sier at arbeid er samfunnsmessige ønskelige aktiviteter. Spørsmålet er ikke om det er nødvendig for den enkelte arbeider å gå på fabrikken for å tjene penger til å overleve. Det dreier seg om er

hvorvidt vedkommende utfører noe som gavner samfunnet. At en arbeider produserer napalmbomber, blir altså kun arbeid hvis samfunnet ønsker slike bomber.

Denne måten å se arbeid på åpner for en politisering av arbeidsbegrepet. For hvem skal bestemme hva som er samfunnsmessig ønskelig?

Med en slik definisjon av arbeid er det klart at man ikke objektivt kan fastslå om det er arbeid å skrive denne artikkelen. Det kan bare fastslås ut fra subjektive politiske og verdimeslige kriterier. Selv synes jeg det må være ønskelig at artikkelen blir både skrevet og trykt. Ergo er dette da arbeid for meg.

HVA SKYR DE ARBEIDSSKY?

La oss se litt nærmere på hvilke konsekvenser det har å definere arbeid som samfunnsmessig ønskelig virksomhet. De la oss like gjerne ta for oss konsekvensene for Sammenslutningen Av Bevisst Arbeidssky Elementer med en gang, ettersom det var SABAEs utspill som startet uenigheten.

Det er klart at dersom man definerer arbeid som "samfunnsmessig ønskelige aktiviteter" blir det vanskeligere å være arbeidssky. Man vil jo normalt ikke sky de aktivitetene som fører til noe man synes er ønskelig. Det man vil sky er de aktivitetene som leder til uønskede resultater.

"Når SABAEister skyr arbeid, så gjelder det kapitalistenes og byråkratenes slaveversjon."

Det er ens politiske motstanders "arbeid" man skyr. Og ingenting er vel mer naturlig enn det. Derfor kan man godt sky lønnsarbeidet i et kapitalistisk samfunn, samtidig som man har lyst til å arbeide under helt andre betingelser.

Når SABAEister skyr arbeid, gjelder det derfor kapitalistenes og byråkratenes slaveversjon.

Det vi har gjort ved å innføre definisjonen "samfunnsmessig ønskelige aktiviteter", er å si at arbeid er det samme som å skape verdier.

Det betyr ikke nødvendigvis verdiskaping i form av produkter. Det kan like gjerne dreie seg om å skape innsikt, glede, samhørighet eller mer politisk ladede verdier, som opposisjonslyst, tro på seg selv og lyst til å bekjempe autoritetene.

Dermed vil en rekke nye aktiviteter bli tatt med i begrepet arbeid. Det blir arbeid å lese Gateavisa for å skaffe seg informasjon eller for å le. Det blir arbeid å trøste en kamerat som er lei seg, eller å besøke venner.

Kort sagt, det blir arbeid å styrke og holde vedlike det verdifulle i ens sosiale sammenhenger.



Eksempel på arbeid.

HYGGE SOM ARBEID?

Ved første øyeblikk kan dette kanskje virke merkelig, ja bent fram litt for lettvinnt. Skal det være arbeid å ha det hyggelig?

Men hvis vi ser litt nærmere på hva slags samfunn vi lever i, skal det ikke mye til for å se at det er alt annet enn lettvinnt å skape et godt og sosialt miljø. Vårt samfunn er i stand til å gjøre omtrent hva det skal være – det er nesten ikke de problemer det ikke kan løse, bortsett fra de sosiale problemene. Og det ser ut til at vi blir mindre og mindre i stand til å gjøre noe ved dem.

En tredjedel av pasientene på våre sykehus er psykiatriske tilfeller. Antall mennesker med slike problemer øker med ca. 5% i året. Men vi behøver for såvidt ikke gå til institusjonene for å finne eksempler. Ta deg selv – hvor mange skikkelige venner har du? Eller ta din omgangskrets: Hvor mange av dem har et kjærlighetsliv de er fornøyd med?

Overfladisk sett kan vi si at forklaringen ligger i et dårlig sosialt miljø. Men dypere sett er forklaringen den at vi lever i et livsfiendtlig samfunn, som pgs. både sin materielle og sin organisasjonsmessige struktur må drive folk til fortvilelse eller apati.

Ikke desto mindre er det viktig å styrke det sosiale liv. Det er den personlige kontakt som er hovedkilden til at folk tross alt orker å gå på tvers av systemet.

KJÆRTEGN ER ARBEID!

Vanligvis aksepterer vi at psykologer og miljøterapeuter utfører arbeid når de hjelper et menneske på beina igjen.

I og med at venner og bekjente ofte kan utføre det samme arbeidet mye mer virkningsfullt og på et tidspunkt da problemene ikke er blitt så store, er det merkelig at det skal være så vanskelig å akseptere at det er arbeid å gi trøst, kjærtegn og menneskelig varme. Det er vanskelig selv om vi har kvittet oss med økonomenes definisjon av arbeid som noe som blir betalt.

Vår motvilje mot å kalle sosial verdiskapning for arbeid, viser hvordan betalingen har ødelagt vår vurderings-evne. Vi vil helst at ingen skal kalle vår omsorg for andre for arbeid. Det blir et negativt ladet begrep.

På en måte er det forståelig. Det er en sunn forsvarsmekanisme mot at alt blir et spørsmål om kroner og øre. Men i og med at verdiskapning kan skje helt uavhengig av om man får penger for det eller ikke, er det klart at opprett-holdelsen av gode mellommenneskelige

forhold er arbeid. Og det er et arbeid som er alt for viktig og alt for interessant til å overlates til ekspertene.

Faktisk er det, som jeg var inne på ovenfor, større behov for denne slags arbeid enn for mye av den produksjonen av ting som skjer i samfunnet vårt i dag.

Aksepterer vi denne tankegangen, er det også lett å se hvor urettferdig fordelingen av samfunnets goder er.

”De menneskene som hever lønn, gir almisser til de øvrige i form av ukepenger, trygd, husholdningspenger og pensjon. Som om de som mottar disse ”almisene” ikke arbeider...”

De menneskene som hever lønn, anser den materielle velferden for egentlig å tilhøre dem. De deler den mellom seg (riktignok på en urettferdig måte), og så gir de almisser til de øvrige i form av ukepenger, studielån, trygd, husholdningspenger eller pensjon. Det er akkurat som om den delen av befolkningen som ikke deltar i det som vanligvis kalles ”arbeidslivet”, ikke arbeider.

Vi vet nå at det kanskje snarere er omvendt. Vi vet at f.eks. husmørens arbeid vanligvis er meget viktig, både på det materielle og det sosiale plan, mens industriarbeiderens aktiviteter kanskje er alt annet enn samfunnsmessig ønskelig. Vi vet at de fleste tenker tilbake på skoledagene med glede, ikke fordi skolen lærte dem så meget vesentlig, men på grunn av kameratskapet. På samme måte vet vi at det å være arbeidsfri gir muligheter for en rekke livsbejænde aktiviteter.

Likevel aksepterer de fleste i dag uten videre at det er lønnsarbeiderne og deres oppassere vi egentlig har å takke for det meste og at de derfor bør disponere samfunnets rikdom.

I virkeligheten skulle det nå være lett å se at det er lønnsarbeiderne som snylter på resten av befolkningen. (Kapitalistene snylter enda mer, men det er en selvfølge.)

At man skyr lønnsarbeidet er derfor en hederlig sak. Det bør man gjøre for ikke å snylte for mye på sine medmennesker.

ER ALT ARBEID?

Å si at arbeid er det samme som verdiskapning, har enda større konsekvenser.

Ta for eksempel et menneske som går til legen. Vanligvis regner vi ikke med at dette er å utføre noe arbeid. Ikke desto mindre er vedkommendes innsats og samarbeid nødvendig for å skape et friskt individ. Det samme gjelder andre klienter i helsevesenet, det gjelder ham som søker trøst hos sin beste venn, – det gjelder elever som stiller sin lærer et spørsmål, det gjelder guttene som spiller på fotballbanen... ja, det gjelder til og med ham som spiser kjøttkaker for å få ny energi.

Alt dette blir arbeid. Hvis det skaper ønskelige verdier.

Blir da alt mulig arbeid – bare det ikke skaper flere nedbrytende enn oppbyggende verdier? Ja, nesten. Det eneste ”nøytrale” som jeg ikke vil karakterisere som arbeid, er forbruk utover det nivå som tilfredsstillers behov.



Eksempel på arbeid.



Eksempel på arbeid.

Jeg tenker f.eks. på det å se det TV-stykket du egentlig visste var kjedelig.

Konsekvensen av dette blir selvfølgelig at det blir latterlig å snakke om ”rett til arbeid”. Hele folket er i arbeid. Det er umulig ikke å utføre noe som helst arbeid.

TRE FORMER FOR ARBEID

”Men stopp litt” sier du vel nå. ”Alt arbeid er slett ikke like morsomt. Det går ikke an å sidestille oppvaskhjelpen på Grand med den som ligger hjemme i senga og elsker.”

Det er naturligvis helt riktig. Men det går heller ikke an å bruke dette som noe forsvar for dagens system. For i dag sidestilles jo lystbetont og ulystbetont arbeid i høy grad – ja, ikke bare sidestilles: Det lystbetonte er stort sett mye bedre betalt!

For eksempel er det opplest og vedtatt at en forsker kan drive med det han er aller mest interessert i her i livet, mens kontordamen hans godt kan ødelegge ryggen sin på å skrive manuskriptene hans på maskin.

Nei – dette er bare enda et argument for å sky dagens urettferdige arbeidsmarked.

Hvordan bør så arbeidet fordeles? Vi kan dele opp arbeidet i tre: Slit, nødvendighet og fornøyelse.

Slitet er det arbeidet som nesten alle er enige om er en plage, og som de prøver å unngå.

Nødvendighet er det som vi godtar at vi må gjøre og som vi utfører uten særlig glede, men også uten for stor motvilje.

Fornøyelse blir da det som er igjen, det som folk har vanskelig for å la være å gjøre.

Det fins ingen klare objektive grenser mellom disse tre formene for arbeid. Grovt sett kan man nok likevel plassere søppelkjøreren, regnskapsføreren og forfatteren i hver sin kategori.

Dette viser tydelig nok hvor sinnssyk parolen ”retten til arbeid” er. For noen betyr det retten til slit, mens det for andre betyr retten til fornøyelse.

HVA MED SLITET?

Siden det fornøyelige arbeidet neppe behøver å fordeles, blir problemet hva som skal gjøres med slitet og nødvendighetsarbeidet.

Til en viss grad kan vi redusere det ved å la maskinene gjøre jobben, eller ved å forandre eller rett og slett sløyfe mange av disse arbeidsoppgavene.

I den grad slitet og nødvendigheten er forbundet med fornøyelesarbeidet, bør samme person utføre alt sammen. Det betyr f.eks. at forskeren bør maskinskrive sine egne rapporter, at skuespillere og publikum bør rydde opp etter teaterforestillingene, osv.

Men det blir likevel en del igjen, og det er kanskje også et menneskelig behov å overvinne noen av de vanskelighetene naturen har stilt opp for oss her på jorda.

I begrenset omfang kan derfor både slitet og nødvendighetsarbeidet innebære en kilde til meningsfylt arbeid. (For eksempel ser mange bymennesker i dag sjarmen i det å hente vann et par hundre meter fra hytta si.) Det er derfor naturlig at alle påtar seg sin del av dette arbeidet. Det behøver neppe bli særlig mye på hver.

Hvordan går det så med de bevisst arbeidssky i et samfunn som går ut fra at nesten alt er arbeid, og som fordeler det nødvendige og slitet på en slik måte?

De forsvinner selvfølgelig. Hensikten med å være bevisst arbeidssky er nettopp å skape et slikt samfunn.

Når det eksisterer, har SABAE oppfylt sin misjon. • *Christian Vennerød*

Denne artikkelen er inspirert av to vitenskapelige arbeider:

– Cato Wadel: Hva er arbeid. Tidsskrift for samfunnsforskning nr. 6/77.

– Gunnar Adler-Karlsson: Tankar om den fulla sysselsætningen, Prisma 1977. Særlig Wadel vil formodentlig reservere seg sterkt overfor mine konklusjoner.

Christian

Pennsylvania: Vår tids Transylvania!

I anledning ulykken ved atomkraftverket i Pennsylvania i slutten av mars sendte Sammenslutningen Av Bevisst Arbeidssky Elementer dette fest-telegrammet til de pennsylvaniske kjernekravteringeniører, c/o den amerikanske ambassaden i Oslo:

”Sammenslutningen Av Bevisst Arbeidssky Elementer i Norge og Sverige, samlet til kongress i Oslo lørdag 31/3–79, uttrykker, under fortæringen av et bedre måltid (ragout sauvage med hvitløksbrød), sine dypeste gratulasjoner overfor de pennsylvaniske kjernekravteringeniører.

Disse heltemodige arbeidere har, ved sine forsømmelser i tjenesten med livsfarlige lekkasjer som resultat, spart venstresiden i tallrike land over hele verden for millioner av arbeidstimer som ellers måtte ha vært brukt til aktivisme for å overbevise opinionen om kjernekravterens forbannelse.

Pennsylvania – vår tids Transylvania!”



Kort om Philips

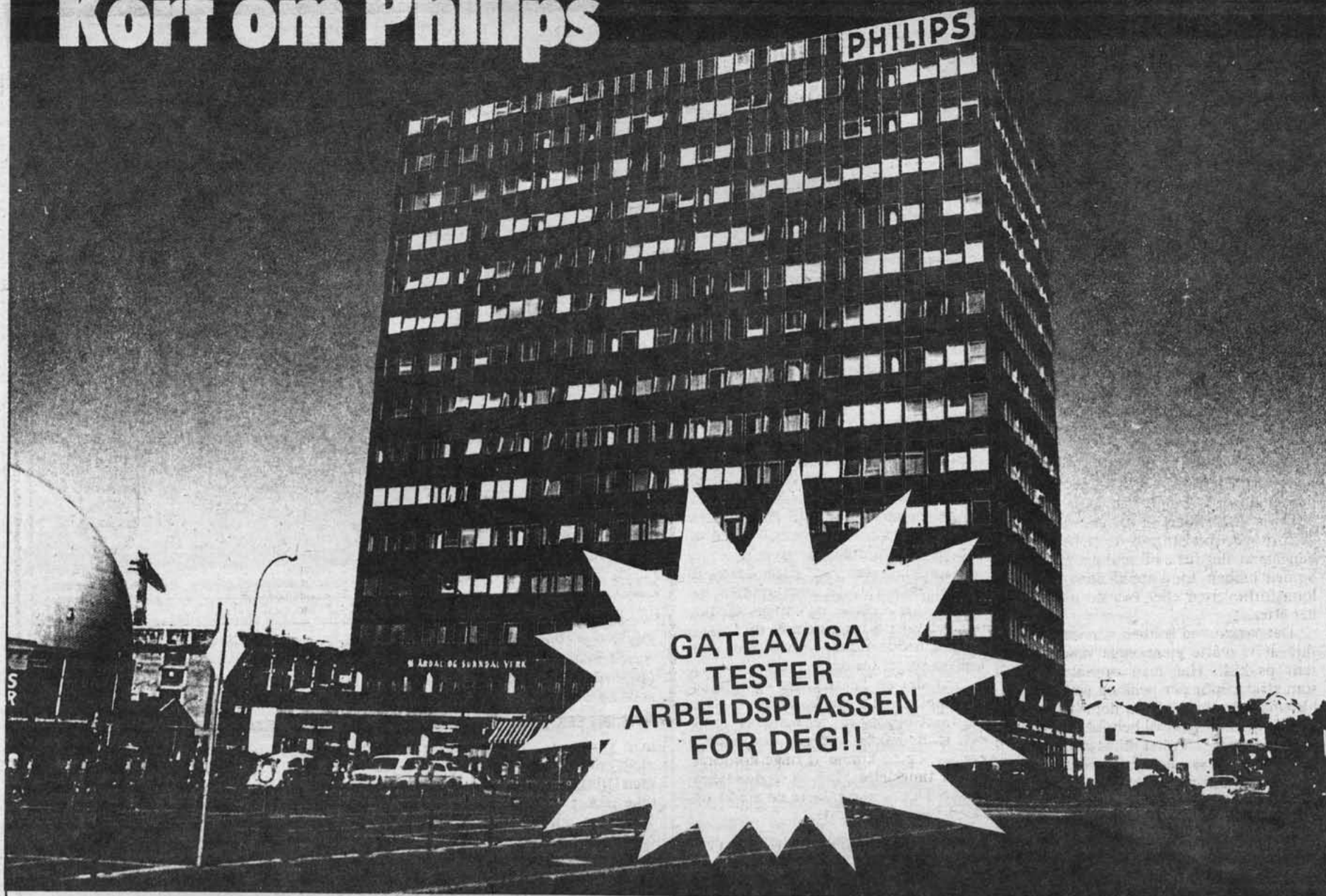

Kunsten å stjele jobben

I halvannet år hadde Gateavisa deler av sin tekniske avdeling plassert i hovedkontoret til Norsk A/S Philips på Majorstua.

Med tarifflønn betalt av dette multinasjonale konsern kunne et redaksjonsmedlem sette hele avisa gratis, skrive artikler og dels fungere som avisas sentralbord.

Nå kan dette rystende eksempel på infiltrasjon og misbruk avsløres. Vedkommende frekke arbeidstids-tyv har nemlig oppgitt lønsslaveriet for godt.

Gateavisas slu medarbeider var ikke alene! Denne bekjennelsen er skrevet sammen med nok en dyrker av den edle kunst å stjele tilbake arbeidstid (med lønn).

Våre to utsendte medarbeidere har med dette testet et av de største og mest betente multinasjonale konserner. Deres konklusjon er at den provinsielle desentraliseringspolitikken hvor bedriftene på liv og død skal være små og hyggelige, må ta slutt. Norge bør nå ta eksempel av Kina og i langt større grad åpne slusene for multinasjonale konserner. Her er ledelsen i Beidsjing langt mer framsynte enn våre hjemlige provins-marionetter!

De multinasjonale konserner er bedre enn sitt rykte. Iallfall dersom man ser dem som en arbeidsplass og fra en arbeidssky synsvinkel.

For en som ikke ønsker å bruke opp livet sitt som slave, kan det være interessant å se på disse gigant-selskapene som et aktuelt sted å henslepe sin tid mot betaling.

I mindre bedrifter er ofte overvåkingen total, fordi alle er avhengige av hverandre. De store konsernerne er imidlertid så uoversiktlige at de gir forholdsvis fritt spillerom for den som vil bruke arbeidstida på mer interessante ting enn å tjene arbeidsgiveren. Enten det dreier seg om hobbyer, politisk virksomhet eller annet.

Av Røyfrid Fjos og Bernt Opgaard

PRELUDIUM

Philips-huset rager stolt mot himmelen og etterlater alle andre hus på Majorstua i ydmyk skygge.

På toppen lyser navnet PHILIPS i neon og forteller om et hollandsk konsern som har vokst til en verdensomspennende organisasjon med grener i Brasil, i det sydlige Afrika og i størstedelen av Den Frie Verden...

Inngangen er etter vår smak noe spartansk. Men bak skranken sitter en gasjert mann i uniform og spør vennlig hvor vi skal.

Vi skal i konferanse med reklamesjefen. Vi har siktet oss inn på en 2-spalters annonse i Aftenposten, hvor konsernet har søkt en medarbeider på grunnplanen i reklameavdelingen. Det gjelder å stile høyt.

Oppe hos reklamesjefen — i et nydelig utsiktskontor i 12. etasje — blir vi stilt en del hyggelige, og en del mer inngående, spørsmål. På spørsmål om hvordan man stiller seg til *politikk* kan vi f.eks. svare: "Jeg skjønner meg ikke på sånt, men vi lever da i Europa?" I dette øyeblikk er jobben besatt.

TO OM BEINET

Vi var to som delte en jobb. Dette innebar mange fordeler. Man kan mikse med arbeidstiden seg imellom, etter begges økonomi- og frihetsbehov. Man kan støtte opp om hverandre overfor sjefene, backe hverandre opp, skryte av hverandre og skjule hverandres taber, — og man har hele tiden oversikten over jobben, sjefene, klatresystemet etc.

Lønnen man får hos Philips er lav. Men derfor er det heller ingen grunn til å slite.

Dessverre satt vi på et tomannsrom, og det var bare en liten lettvegg som skilte oss fra vår nærmeste sjef,

som vi i all hemmelighet ga kjælenavnet Donald. Donald hadde imidlertid sine særegenheter som det var lett å utnytte.

DE MULTINASJONALE OG VI ARBEIDSSKY

Hvis man trenger en inntekt, men er fast bestemt på ikke å bli noen slave, kan det være en fordel å oppsøke de helt store firmaene, f.eks. de multinasjonale, som gjerne har et enormt administrasjonsapparat og mange gode kontorjobber med muligheter for å være i fred for den mest intime overvåkingen.

I tillegg til vår generelle avsky overfor sjef-slave-forhold, hadde vi en annen hensikt med jobben. Det er for ille å la seg stenge inne åtte timer om dagen, når man har mer enn nok av viktigere ting å gjøre. Vi ville ikke først og fremst drive dank, men bruke tiden på mer viktige og interessante ting enn å utføre meningsløse jobber for tilfeldige slavedrivere. Vi ville, om mulig, stjele tilbake vår arbeidstid og bruke den til formål som vi fant viktige.

Våre sjefer ville f.eks. ikke ha satt særlig stor pris på å være klar over at tallrikt interessant forfatningsfiendtlig materiale i denne perioden faktisk ble til med hjelp av Philips' utmerkede settemaskin og annet kontorutstyr. På den annen side sørget vi for at de ikke fikk sjanser til å bli klar over det. Driver man med slikt, og særlig hvis firmaet er blant de mest mørkeblå — er det spesielt viktig at ikke sjefene får noe å utsette på en "rent faglig" — at de ikke går en etter i sømmene, og at en "passer jobben" når det innimellom faktisk dukker opp oppdrag for arbeidsgiveren. Uten at man skal la seg kue på noen måte, må man være oppmerksom på at det er en ganske avan-

set linedans, systematisk å stjele tilbake sin arbeidstid.

DAGLIGLIV PÅ PHILIPS

Selve "jobben" vår var ganske lett. Den bestod i å passe en død-lekker settemaskin, og produsere små reklamebrosjyrer, Personal-Nytt og andre trykksaker. Fordi ingen andre enn oss mestret maskinen, hadde vi forholdsvis stor frihet f.eks. med hensyn til hvor lang tid det tok å gjøre de enkelte jobbene.

Innimellom ble vi riktignok belemet med noen ekle prislister som tok forferdelig lang tid. Disse oppdragene dannet det absolutte bunnsjiktet, men de kom sjelden. Under slike ak kunne det hende at vi ble plaget av noen underordnede sjefer fra lavere etasjer, unge fremadstrebbende menn hvis eneste tilfredsstillelse var å mobbe nedover.

I slike situasjoner lærte vi å holde oss iskalde. Stort sett sørget vi for å holde oss akkurat et lite hakk innenfor urimelighetens grense. Det skal forholdsvis lite hykleri til før alle sjefene er fornøyd, spesielt hvis de er helt avhengige av deg for å bli ferdig med den og den jobben, for å oppnå den og den lønnsforhøyelsen eller hva de nå streber etter...

Det verste ved jobben vår var kanskje at vi måtte gjennomgå visse ting rent psykisk. Har man oppfatninger som strider mot det pene og godtatte, bør man absolutt ikke la dem komme til uttrykk om man vil beholde jobben på et slikt sted. Vi har ikke tall på alle de meningsløse konversasjonene vi måtte gjennomgå, oftest med sjefer som forsøkte å være hyggelige og betrodde oss sine tanker om forskjellige ting. Disse tankene var som oftest av en slik karakter at det var en ren lidelse å la være å si hva man selv mente.

Men disse små torturstundene kunne også ses på som krydder i en ellers kjedelig hverdag. Dagene var vanligvis lange og tomme, hvis vi av en eller annen grunn var tvunget til å bli sittende på kontoret, og Donald forstyrret oss slik at vi ikke kunne holde på med våre egne, interessante ting. Det kunne bli vanskelig å fylle dagene med livsinnhold.

Vi brukte imidlertid aldri mer enn ca. 1/4 av arbeidstiden til oppdrag av Philips-karakter. Derimot utførte vi sats o.l. på utallige undergrunnspublikasjoner, redigerte dem delvis, skrev alle våre private brev, og fant ellers på de utroligste ting for å få tiden til å gå.

TIDSFORDRIV

Kantinen lå i 14. etasje, to etasjer over oss. Den var særdeles billig, og man kunne stikke opp og kjøpe seg et smørbrød. Det fløt av Philips-kaffetraktere i alle kontorer, og ble vi for sure i magen av all kaffen kunne vi f.eks. bruke tiden til å ommøblere lettveggen mel-

lom oss og Donald med nye og festlige kontordekorasjoner.

Men det beste av alt var at vi faktisk slapp å sitte på kontoret hele dage og stirre ut i lufta.

Oftest skinte solen over Frognerparken... Det var livlig på Majorstua, hvor trikker og busser går i alle retninger, og det var ingen grunn til å holde seg inne i den usunne kontorlufta.

Man går altså ut. Idet man passerer sjefens dør sier man lett henslengt: "Jeg går en tur i banken." Eller: "Jeg stikker ned og kjøper VG." Er man riktig dreven kan man uten å blunke bare si: "Jeg går ut en tur, jeg."

Hvor lenge bør man bli borte? På en helt vanlig arbeidsdag hvor alle er på plass – det vil på Philips si nærmest en stressdag – bør ikke turen overskride en time.

På dager hvor situasjonen er litt uoversiktlig – og det er de fleste – kan man være borte i flere timer. Det er imidlertid en fordel om man iallfall et par dager i uken blir sett i kantinen. Vi kunne gjerne løpe opp til Philipshuset bare for å rekke lunsjpausen – det å se andpusten ut gjorde bare godt.

På eksepsjonelt gode dager kunne vi stemple inn, rote til kontorpuhlen, gå ut et viktig ærende, og komme tilbake når det var tid for å stemple ut, hvis vi da ikke hadde ordnet det slik at en god kollega sørget for det.

Var det en hektisk dag og vi ikke var opplagt på å jobbe, kunne vi reise oss raskt opp og si "jeg må ut en tur", evt. si at det var noe galt med maskinen, – og så kunne vi ringe kontoret et par timer etter, hvis vi på den tiden hadde klart å komponere en sterkt og tåredryppende historie.

KUNSTEN Å OPPLIVE OSLO – I ARBEIDSTIDEN

Samsons Conditori ligger midt på Majorstuhuset og er et pent, men litt dyrt sted. Tvers overfor gata ligger Vinkelcafeen, som er av mer folkelig karakter. Det aller beste er dog kantinen på Menighetsfakultetet, hvor vi i tillegg til god kristen mat kunne forlyste oss med Den Hellige And.

Vi kunne gå på supermarkedet CC og få smaksprøver, eller til Frelsesarmeens butikk på Majorstua og fornye garderoben. Alle slags butikker ligger like rundt hjørnet.

Hvis man har trang økonomi, kunne man ganske sikkert kombinere en deltidsjobb i Philips med en stilling som guide i Frognerparken. Ingen vil merke at man er borte!!

Det er bare 10 minutters spasertur fra Philips og ned til Hjelmsgate, hvor man kan slå av en prat med Gateavisas ensomme redaksjonssekretær, eller kjøpe spennende blader i bokcafeen, – evt. nyte en bakt potet i Spisestedet.

Om sommeren kan man reise til Hovedøya og bade naken. På Hovedøya er det nå kommet telefonkiosk, slik at

Ta en jobb i Philips! Men la ikke jobben ta deg!

Fordeler ved å arbeide i Philips:

- Pen og meget billig kantine. (Man kan imidlertid være ille ute dersom man kommer i skade for å sette seg ved sjefens faste bord...)
- Kiosk i 1. etasje. Man slipper å gå ut for å få røyk, sjokolade, aviser og blader.
- Flexi-tid. (Man kan sitte og utrette alle sine private ting ut over ettermiddagene når ingen sjef er til stede.)
- Kan sjonglere med stemplingsurene.
- Pen utsikt fra 12. etasje og oppover.
- Hyppige brannøvelser som byr på mye moro, og dessuten med gode muligheter for byturer.
- Sentral beliggenhet. Man kan rekke det utroligste i arbeidstiden.
- Meget god fotostatmaskin i 13. etasje.
- Man kan stikke av rett som det er.

- Usedvanlig underholdende internorgan, "Personal-Nytt", med vekt på Philips-familie-psykosen og på hva selskapet utretter multinasjonalt.
- Personalfester på Grand en gang i året, gratis. (Hvis man holder det ut.)
- Man kan uten vanskeligheter ta to timers lunsj, eller mer, daglig.
- Man risikerer aldri å måtte hilse på administrerende direktør, da toppsjefene ikke menger seg med hopen.
- Alle sjefene tenker bare på sin egen karriere, derfor bryr de seg mindre om å piske sine underordnede.

Ulemper ved å arbeide i Philips:

- Det er en vaktmann i resepsjonen.
- Telefonen for vanlige ansatt er sperret for fjernvalg.

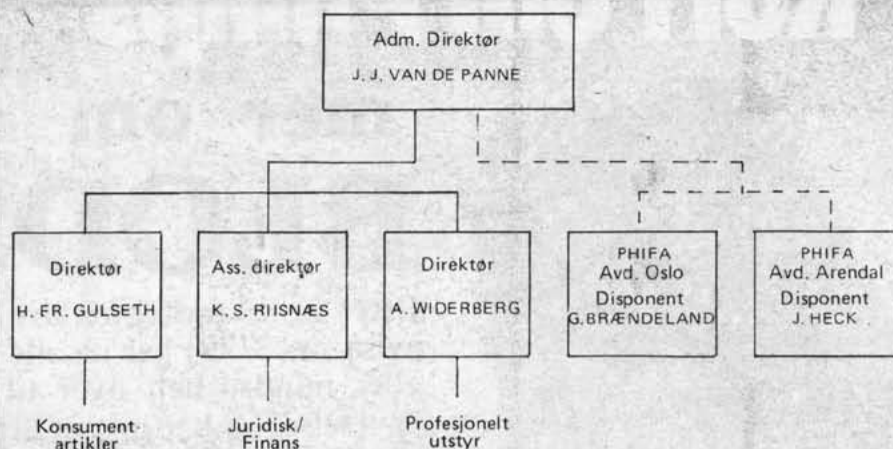

Philips' organisasjon. Administrerende direktør J.J. van de Panne er dessverre gått fra oss. Den nye sjefen er en fyr som heter Kloster.

Philips-merkets symbolikk



Det å lage lyspærer, radioer og kjøkkenutstyr kan ses på som ren forretning. Men man kan også legge andre kriterier til grunn, f.eks. samfunnsmessig eller filosofisk. Ovenstående er et forsøk på det siste. Det er ikke noen flipp fra vår side, men er sakset fra brosjyren "Kort om Philips"...

man kan ringe til kontoret og fortelle med gråt i røsten at man sitter fast med trikkestans et sted i sentrum og ikke rekker til kontoret igjen.

Det er forøvrig ingen som merker om man er edru eller ikke når man kommer tilbake.

En av oss deltok flere ganger i trykkingen av Gateavisa i Grønlandsleiret, mens stemplingsuret tikket og gikk på Majorstua.

TYVERI AV ARBEIDSTID

Når man gjør alt dette, tar man i virkeligheten bare tilbake en del av sin egen arbeidstid, som man har solgt alt for billig til svina. Det er fordelen med slike gigantfirmaer: Man har større frihet til å gjøre en masse av de tingene man virkelig interesserer seg for, i "arbeidstiden".

Svært ofte har de ansatte på grunnplanet langt større spillerom i en slik diger og uoversiktlig bedrift, enn folk med "bedre" jobber: De selger ofte ikke bare tiden sin, men også sjela si til arbeidsgiveren.

PRØV, MEN IKKE FEIL

Man bør være litt forsiktig i begynnelsen. Prøve seg fram, og finne ut hvor mulighetene ligger. Man løper jo f.eks. ikke til Hovedøya den første dagen på en ny jobb...

Mange av sjefene går omkring og er bitre på skjebnen fordi de ikke er blitt forfremmet. Lytter man andektig til det de sier, kan det hende de ser på en som en betrodd, og man vil få stor frihet. Er man spesielt heldig med sjefen vil han kanskje til og med stemple ut for en av og til...

Det sjefene setter minst pris på, er åpenbar latskap. Når det gjaldt oss, var vi oftest svært travle, – men grunnen til vår travelhet var naturligvis ikke vår fordykelse i store og viktige Philipsoppdrag, – tvert imot var det langt større, viktigere, og morsommere, oppdrag av enten personlig eller forfatningsfiendtlig karakter som opptok oss. Men fordi vi virket så effektive, lot det til at ingen av sjefene våre stilte seg spørsmålsteget med hva vi egentlig gjorde.

PHILIPS-FAMILIEN

Det største problemet oppstod for oss da vi syntes vi hadde gjort jobben vår og skulle slutte i Philips. Denne bedriften har, foruten å være en av de aller mest betente multinasjonale konser-

ner, en personalpolitikk som går ut på at alle de ansatte skal føle seg som "familiemedlemmer" i den store Philips-familien. Dette har naturligvis å gjøre med at når lønnen er dårlig og arbeidet innholdsløst, må de finne på et eller annet for å holde folk på jobben.

I tråd med denne "familie"-tankegangen er det nærmest utenkelig at noen slutter. Det virker rett og slett forferdelig mistenkelig!

Den ene av oss, som er av hankjønn, rorte sammen en passende historie om "personlige problemer" eller noe i den retning. Den andre bare sa opp uten å gi noen grunn, fordi hun på det tidspunkt var så lei av Philipsånden at hun ga helt faen. Dette ble da også sett på som noe uhyrlig, og hun fikk aldri sin attest...

Selv med gode nerver, stort skuespillertalent og store evner som tyv av egen arbeidstid, ble det litt hardt for oss i lengden. Vi holdt ut i ca. halvannet år med deltidsjobb i Philips. Men når sant skal sies utrettet vi særdeles mye der – om ikke for firmaet.

Lykke til med ditt multinasjonale konsern! ●

Røyfrid og Bernt

Krigsårene

Også for Philips ble krigens år 1940–1945 vanskelige. Med beslaglegging av alle radioapparater og minimal import fra Holland var salgsmulighetene små. Vi skal ikke dvele ved denne tiden. Men mange vil med takknemlighet huske den annonseserie Philips under krigen hadde gående i pressen over hele landet med populærvitenskapelige orienteringer om elektronets fremtid og hvor betegnelsen elektronikk ble lansert for første gang i Norge. Midt under krig og mørklegging var det for mange oppmuntrende å bli minnet om at det innen Philips tross alt ble arbeidet ufortrødent videre med tanke på fremtiden for å bringe lys, nye gleder, sunnhet, skjønnhet og fremgang til menneskene.

I brosjyren "Kort om Philips", som vi forresten har stjålet forsidebildet fra (øverst til venstre på oppslaget her), forekommer det en oversikt over firmaets lange og samfunnsnyttige historie. Dette avsnittet om krigens dager overlater unektelig en del til fantasien...

mer om BLODSVAMP

Etter at vi trykte en artikkel om BLODSVAMP (Gateavisa nr. 3/79) har nå alle jentene i redaksjonen gått mer eller mindre helt over til svamp som menstruasjonsbeskyttelse. Vi har høstet litt erfaringer, og kommet i snakk med andre jenter som også har prøvd. Derfor litt utfylde opplysninger:

Natursvamp er et ypperlig alternativ til industriens kompliserte komponenter bind med mange lag og til bomullsdotter med innføringshylse.

Natursvamp kan fås kjøpt i fargehandler og parfymier. Du fukter den først opp, og så klipper du den til i en passelig størrelse (noe bredere enn en tampong). Tantråd kan gjøre nytten som utdrags-snor.

For å holde svampen ren, vasker du den innimellom med såpe, og skyller den godt i rent vann. På grunn av såpen kan det være godt om du etterpå vrir svampen opp i eddikvann.

Eddikvann lages av vanlig 7% sylte-eddik eller gjæringseddik, som du får i vanlige kolonialforretninger. Epleeddik er også ypperlig, men noe dyrere. Ca. 1 spiseskje eddik til 1 liter vann.

Det er forskjellige meninger om hvor ofte man bør skylle svampen i eddikvann, — noen mener hver dag, andre mener det er nok å skylle den i eddikvann etter hver mensesperiode, for den henges til tork. Andre igjen bruker ikke eddikvann i det hele tatt. Dette må du avgjøre selv.

Grunnen til at man bruker eddik

som skyllemiddel er at dette stoffet har den samme surhetsgraden som skjeden. Det er ikke svampen i seg selv, men såpen som kan gjøre eddik nødvendig. Kvinner er fra naturens side utstyrt med et surt miljø i skjeden, for å drepe eventuelle bakterier som måtte forville seg dit. Hvis vi putter en svamp med såperester inn i skjeden kan den nøytralisere syren og dermed gjøre skjeden mindre motstandsdyktig mot smitte.

Det kan altså være uheldig å bruke såpe hvis man ikke sørger for at den blir godt utskylt og evt. forsikrer seg ekstra med eddikvann.

Det er jo bl.a. en utbredt misforståelse at bare man vasker seg grundig med såpe i underlivet så er man sikret. Tvert imot skal man være forsiktig med såpe. Såpen bør i alle fall være uparfymert.

Det får bli opp til den enkelte om man vil ta bryet med å skylle svampen i eddikvann. Konklusjonen får vel bli at man bruker svampen med "vett" uten at det blir for tungvint...

God svamp!

Jentene i GA-redaksjonen.

COMMUNITY ACTION

"COMMUNITY ACTION" er et nett av personlige kontakter i europeiske grasrotorganisasjoner, som hver sommer samles et eller annet sted i Europa for å utveksle erfaringer og strategier. I de nordiske landene er et samarbeid mellom alternativgrupper begynt.

Det første nordiske møtet ble holdt i København i november 76, hvor 60 personer deltok, fra kollektiver, alternative blader, miljøvernorganisasjoner, boligkuppasjoner og andre ting. Møtet resulterte dels i at vi bestemte oss for å lage et alternativt nordisk "tingmøte", og blant de andre sakene som ble diskutert bestemte en gruppe seg for å lage et nordisk nyhetsblad for bedre kommunikasjon.

NORDISK TINGMØTE fra 24. mai til 3. juni

Hensikten med dette møtet er å innlede til årlige nordiske stormøter eller "ting" for folk fra alternativrørsla eller "gressrøttene". Det vil si: Kollektivbevegelse, boligkuppanter, beboerforeninger, atomkraftmotstandere, motstandere av autoritære, sentraliserende og høyteknologiske organisasjoner og produksjonsformer, og grupper som arbeider med økologisk tilpassede energiformer, lokale selv-organiseringsprosjekter og alternative livsformer. Kort sagt, et slags "nordisk råd" på grasrotnivå.

Det nordiske stormøtet vil bli holdt i Thy i Nord-Jylland i mai-juni og skal finne sted i Frøstrupleiren. Det er et stykke jord som er kjøpt opp av Det Ny Samfund og er permanent bebodd.

Det skal foregå diskusjoner og utvekslinger av erfaringer om nordisk kommunikasjon og samarbeid på "grasrotplan", det skal bli bygget et økologisk og energirik langhus med møtesal og verksteder av gjenbruksmaterialer, og det blir andre "workshops" på konkrete ting (gateteater, musikk, økologisk landbruk). Det vil bli dyrket bio-organiske grønnsaker på en gård i nærheten. Parallelt med mø-

NORDSAMLEREN

Nordsamleren er det foreløpige navnet på det nordiske nyhetsbrevet. Det skal ikke fungere som noe nytt blad, men er et bidrag til en bedring av informasjonsutvekslingen mellom de nordiske alternative avisene og bladene. Det lages derfor i få eksemplarer, og sendes bare til de stedene hvor informasjonen kan viderefremmes.



tet vil en alternativ musikkforening i Thy koordinere en musikkfestival. Indirekte vil dette tingmøtet være en sterk støtte til Frøstrupleiren, som er i vanskeligheter med myndighetene.

Et forberedelsesmøte vil være avholdt i Haga ved Göteborg innen denne Gateavisa kommer ut. Det siste forberedelsesmøtet for det nordiske stormøtet er antakelig holdt i midten av april, i Oslo.

Nordsamleren vil senere forsøke å utvikle seg til et alternativt nyhetsbyrå. For å unngå sentralisering skal det redigeres og trykkes skiftevis av forskjellige grupper i Norden.

UNCSTD — ALTERNATIV KONFERANSE

FN arrangerer en stor verdenskonferanse om vitenskap og teknologi til utviklingslandene — UNCSTD som blir

avholdt i Wien fra 20.—31. august i år. Konferansen har provosert en lang rekke aktiviteter blant europeiske gressrøtter. Konferansens egentlige mål er å "selge" de rike landenes teknologi til den 3. verden: Atomkraft, industri-landbruk, motorveier, kjempehospita-ler og lignende idiotier fra industri-landene.

Community Action har sett konferansen som en mulighet til å samle alternative prosjekter i Wien og komme til orde i verdenspressen.

Community Action har lagt sitt årlige møte til Wien fra 15.—23. august. Her skal man som vanlig utveksle ideer om mål og midler i det lokale grasrotarbeidet, og parallelt organisere et alternativt forum.

Et landbruksprosjekt vil begynne fra midten av mars, og det skal også bygges en alternativ landsby av gjenbruksmaterialer. Folk kan reise nedover allerede nå — det vil bli organisert losji og lommepenger av forberedelses-gruppa i Wien. Landbruksprosjektet skal levere grønnsaker til møtet i august.

Det nordiske stormøtet vil bli en forberedelse til det alternative UNCSTD-møtet, samtidig som det skal samle krefter til et spirende, nordisk alternativ-samarbeid. ●

Jacob

Kontakt adresse:
Nordisk Sam-aktion
Postboks 196
7700 Thisted

SKUESPILLERSTREIKESTØTTEMØTE

SOLIDARITET SOM SÅPEOPERA



Wenche Foss. Dekadent klasseforræder

Påstander om Marx' liv etter døden vil vi i denne anmeldelsen ikke ta stilling til, men vi undres nå litt på om Kalle, sammen med et fullsatt "Store Auditorium" på Studententret i Bergen fredag 16. mars hadde reist seg i beundring for støttespillerne for de dessverre nokså velkjente borgerlige kunstnerutfoldelser.

Formannen i Skuespillerforbundet, Per Theodor Haugen, for anledningen myka opp med tweedslacks i fiskebeinsmønster og skjodesløst oppkneppa flanellskjorte, trollbandt publikum fra første stund med sin naturlig innøvd følsomhet, mens han med auditoriets fulle velsignelse påberopte seg "hjertelag, anstendighet, verdighet" på vegne av de til sammen 11 oppsagte skuespillere.

Store bølger av kampglede og sympati skyllet opp mot Theodor, som nærmest brakte tilhørerne mot felles orgasmisk gråt da han nonchalant fingret med utløserknappen *solidaritet*.

Det skal øyensynlig minimale bevelser til for å sette et kritisk sosialist-sinn i affekt. Om Laffen i fylla hadde snovlet noe om å streike hvis apanasjen ikke ble økt med 1/2 million årlig, samtidig med at han i massemedia forkynte: "Det samhold vårt kongehus har næret overfor det norske folk..." osv., hadde Studentersamfundet i Bergen, under dekke av streikemøte, sporenstrets rigget til "Husker Du"-kveld med Odd Gryhte som konferansier og Laffen som appellholder.

Tilbake til skuespillerstreikestøttemøtet. Bearbeidelsen av intellektene var ordnet. Siden strømmet plattheten ned over oss.

Kjendisene danset og brasket seg rundt på scenen, alt mens de fremførte mer eller mindre vellykte studenttilpassa tablauer. Temaer som Bergenssjavinismen utkledd som Bergenssjä-

Skuespillerne har streiket. Teatret som utspilte seg på gater og under støttearrangementer i den anledning var en fengslende forestilling for utallige solidaritetshungrige borgere.

Vi bringer her et engasjert referat fra et streikestøttemøte i Bergen.

vinisme, lüftig parodiering på italiensk såpekokeropera, folklorisk snadder som tannlause Nordfjord- og Jær-soger, kjærlighetsanger fra henholdsvis Shakespeare og sommerfuglens leting etter en blomst å gifte seg med, gled ned som gele - fullstendig friksjonsfritt.

Andre emnevalg, sannsynligvis prioritert med tanke på studentpsyken, var: En eller annen luguber forfatters notater om blæretømmingens besværligheter i hybelhus uten bekvemmeligheter og hvordan disse vansker - etter mislykte løsningsforsøk med såvel rødvinflaske som potte - fant sin lykkelige løsning i Aftenposten (som avløpsrør gjennom føynteret).

Vill jubel fulgte. Ble kanskje litt søtladent romantisk i sted. Lurt å sprite opp stemningen med litt fyllesjuka, vin og piss i Aftenposten.

Ellers høstet den alltid jomfrutragiske Elsa Lystad stor ovasjon (jentene heiv ovariene opp til henne) for sitt identifikasjonsspill med den alminnelige, ubevisste, akk så fornuftige og jordnære rekkehus-husmor som itte skjønner noe av verken Arne Nordheims musikk eller Høvikoddens bildende kunst. Byrå/teknokratenes intetsigende floskleri er henne like uforståelig. Selv dilter og dalter hun med etter beste evne og glorifiserer sin egen talentføshet.

Et revy-nummer i Einar Rose-stil var det eneste opptrinn som overhodet *nevnte* streiken og Maurstad-politikken. Når sant skal sies klappet vi også hendene sammen etter dette, selv om det pinlige preget forestillingen hadde, også hadde preget oss.

"Ode til kunsten" deklamert av evig-unge / grønne Per Aabel hadde vært til befesting av den estetiske nerve som gjennomløp aftenen, men uteble.

Istedenfor ble en av Andre Bjerkes kunstnerforherligelser sluppet løs på oss. Salen forble trollbundet.

Vi hadde benket oss på første rad, og mens skuespillerne grådig slukte de avsluttende klappsalver, satt vi og skrapte føttene mot gulvet for å få vekk pinligheten som klodde og stakk mellom tærne. Så opptatt var vi av dette prosjektet at vi ikke enset øyepresset bakfra som prøvde å glane oss opp i stående stilling. Tilfeldigvis vregte vi litt på øynene allikevel og fikk et glimt

av en helfrelst *l'art pour l'art*-forsamling som stående hyllet kunstnerne.

I denne affæren opptrer det to typer støttespillere - nemlig skuestøttespillerne og støtte-støttespillerne.

Hvem var til stede under dette møtet? (Bortsett fra oss?) Vanligvis er det de aktive ml'erne/SV-erne, kulturinteresserte uavhengige sosialister og gåseøyne som dukker opp i Studentersamfundets fredagsarrangementer. Den harde kjerne av progressive studenter (hermetegn kan du selv sette) fordeler sin fritid mellom oppslagstavlelesing / skrivning, filmklubb og jazzklubb-besøk, Hule-sjeking og avantgardeteaterbeskuelser.

Beskrivelsen er selvsagt vel skjematisk, men slett ikke fiktiv. Det kan altså tenkes at de samme personer som på fredag applauderte de etablerte sentrumsteatrets kulturpresentasjon et par dager i forveien applauderte amatørteateret Haugens Allmøtes frie versjon av Brecht-stykket "Krittirkelen". Uten sjelekval. Ved å vitte med ordparet *streik og solidaritet* oppnådde skuespillerne fra Nationaltheatret og Den Nationale Scene å legitimere, og attpåtil få støtte for sin fortsatte eksistens. Det er pinadø for drøyt at støtte-støttespillerne skal være selvutnevnte sosialister!

Hvem er skue-støttespillerne? Driver de gateateater, politisk teater, kri-



Henny Moan: Lidende proletar.

tisk teater?

Nei, de er kunstnere, edlere vesener som legger sin sjel i tolkning av rumpekomedier, middelklassens psykiske konflikter à la Bergman, eller dramatiske galmannsverdener.

Per Th. Haugen mente det var hjeretskjærende umenneskelig at de oppsagte skuespillerne fikk lønn for ett år, men ikke arbeid.

De får ikke lov til å arbeide!!!

Om de kunne vrikket seg løs fra de dekadente kulissene på statsteatrene og ut i verden, hadde de muligens fått øye på "arbeid" i tonnevis. Grei løsning, det: Få penger av Toralv og kunne drive oppsøkende gateateater på Karl Johan (supert som snus).

Disse skuespillerne er ikke interessert i å revolusjonere *noe som helst*. De synes bare det er lumpent gjort av Maurstad å ikke la alle skuespillerne få velte seg i diggestykker av det skønne og ufarlige. ●

Flau

Flau.

&

Usikker

Usikker.

ONANITIPS FOR VIDEREKOMNE

I Gatevisa for non månter sia sto det en artikkel som oppfordret, sorry oppfordra, folk til å slutte med vanemasturbering og å prøve nye veier i den eldgamle kunsten. Artikkelen førte til en tildels heftig og svært usaklig debatt om og av folk som burde bruke briller, f.eks. de nærsynte (som ikke ser lenger enn sin egen pikk), de langsynte (som ikke ser så kort) og de med skjeve hornhinner (som har en behagelig tendens til å se utenom ting).

Nåvel, så mye kom det ikke ut av det hele. Personlig derimot har jeg tatt artikkelforfatteren på ordet og latt fantasien blomstre. Av mange meget interesserte og andre kanskje ikke fullt så spennende ideer og prosjekter er det imidlertid ett jeg gjerne vil fortelle Gateavisas lesere om. Nemlig *strøm*.

Alt man trenger er en strømkilde, et par ledningsstumper og kanskje et par elektroder, f.eks. et par krokodille-remer. Det hele er såre enkelt. Man bare fester ledningsstumpene til hver sin pol på strømkilden og eventuelt krokodilleklemmene til den andre enden av ledningene. Deretter er det bare å sette i gang.

Kroppsdeler som det er av særlig interesse å pirre er f.eks. kjønnsorganer, brystvorter, øreflipper og tunge, men også andre deler av kroppen kan komme på tale, i hvert fall hvis en går litt opp i spenning. Av strømkilder er det kanskje best å begynne med et 4,5 V batteri, men man vil raskt oppdage at

dette gir en nokså flau følelse. Da er det imidlertid bare å parallellkoble flere batterier.

Andre strømkilder er også aktuelle. Skru løs mikrofonen (evt. høyttaleren) på telefonrør og fest ledningene her. Telefonnettet har en spenning på ca. 60 V, og er således svært velegnet (men kanskje ikke for de helt grønne). Når man er kommet enda litt lenger, kan det være moro å prøve seg på nettspenningen. Her er det, foruten 220 V, dessuten *vekselstrøm*, noe som gir en helt ubeskrivelig følelse.

Jeg kunne kanskje fortsette å legge ut om både de tekniske detaljene og virkningene de gir, men det vil antakelig leserne ha mest glede av å finne ut sjøl.

Så sett i gang folkens. Dette gir virkelig vibrasjoner!!!

S.O.S.

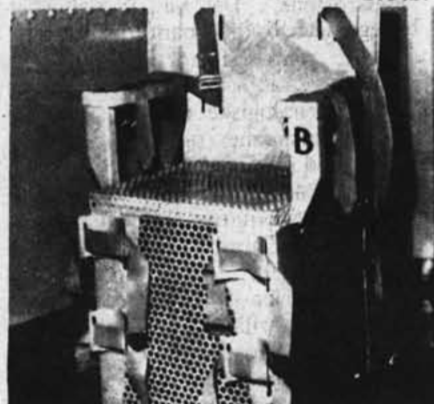

Streiken krever nok sine oppofrelser, men det hjelper når hele familien står sammen.



FARVEL TIL

Med saksa: Christian Vennerød



TVIND — selve stikkordet for solidaritet og samarbeid mellom lærere og elever!

TVIND — symbolet på at det går an å gjøre opprør mot autoritære samværs-, samlivs- og bo-former!

TVIND — skolen hvor elevene lærer gjennom praksis: Gjennom å lage sin egen mat, bygge sine egne hus, organisere sine egne reiser til Afrika og Asia, og gjennom å lage Europas største vindmølle!

TVIND — eksemplet på at intet er umulig bare sosialismen får råde!

Et av de grunnleggende problemene er arbeidsmengden. To lærerstudenter som dro til Tvind for å få pedagogisk praksis, uttrykker det slik:

"Parolen er jo at det ikke er noe som heter personlig tid på noe tidspunkt av døgnet. Man blir vekket ved 6-tiden, og så kjører man igjennom, i hvert fall for lærernes vedkommende, til kl. 24. Og elevene er vel i aktivitet til 22-tiden. Hvis det finnes noen fritid blir den besatt med forskjellige former for foredrag og film. Det er noe man faktisk har plikt til å delta i. Det blir spurt hvorfor de ikke kommer, og det er navneopprop. Kort sagt frivillig tvang. Man skal ha en forbannet god grunn til å være borte. Man svikter fellesskapet hvis man ikke møter opp.

ARBEIDE SOM MASKINER

Det aksepteres simpelthen ikke at man er trøtt. Fysisk trøtt. Man får ikke lov til å hvile i fred og ro i ti minutter en gang. Da isolerer man seg fra fellesskapet.

Noen dager kunne vare fra kl. 5 om morgenen til ut på natta. Det betydde at noen av lærerne lå halvsovende langs veggen ved morgenmøtene, mens andre forsøkte å holde balansen på en stol.

Alle var både fysisk og psykisk overanstrengte. Man blir kjørt helt ned. I landbruksgruppa ble vi f.eks. vekket klokka fire om morgenen, og man slet godt ute på jordet, for man ville ikke høre til dem som ikke kunne holde tritt. Da klokka ble 12 og vi var godt sultne og akkurat hadde fått øst opp litt mat, lød det plutselig over telefonen at det var berammet ekstraordinært allmøte med det samme.

Vi tenkte, og sa også, at det kunne være rimelig å få spise litt når maten likevel var satt fram, men nei, vi skulle av sted og det med det samme. Så kastet alle det de hadde i hendene og gikk til fellesmøte. Helt manisk og fantastisk påfallende.

Igjén en gjensidig undertrykkelse, som virker helt pervers. Det var ingen som våget å si: Vi skal jamen ha maten vår. Vi har jobbet siden fire i morges. Og alle var pissesultne."

Den Rejsende Højskole var den første Tvind-skolen. Den ble opprettet i 1970 av fem lærere som var lei den vanlige skolen. Begeistringen var stor hos mange unge som i stedet for å gå på en vanlig folkehøyskole kunne ta en 4 måneders studiereise til et u-land.

I 1972 startet Tvind sin egen lærerskole, som e kaller "Det nødvendige Seminarium". Den tar fire år og leder til vanlig dansk lærereksamen.

Siden den gang har Tvind kjøpt 6 såkalte Efterskoler, det vil si skoler som fører til eksamen i det vi vil kalle 9. og 10. klasse i ungdomsskolen. I tillegg har Tvind laget skoler for arbeidsløse ungdom.

TREDJEGRADS FORHØR

Allmøtene blir ofte arrangert for å straffe dem som har overtrådt skole-reglene. Det er siste punkt på dagsorden — og det punktet som alle venter på. Det er som de to lærerstudentene sier: "Gladiatorenes fest. Man venter på et offer."

17-årige Jakob Holst forteller:

"På et allmøte kan man starte fra en ende og si: Du! Vet du noe om noen som har gjort noe? Og hvis man trekker litt på det, så er det simpelthen forferdelig det som skjer: "Du vet noe! Men så kom med det da! Si det!"

Så blir det helt stille i salen. Alle 140 mennesker sitter, og ingen sier et ord. Gjør de det, blir det ropt: Hold kjæft der nede! Eller så må vedkommende selv reise seg opp og si hva han har gjort.

Fire elever som kom for sent til et allmøte en dag, ble kommandert opp mot veggen. Lærerne ropte: Dere der! Opp til veggen! Si hva dere har gjort! Du begynner!

Det ligner mye på Hitler-tida, det der med å hisse opp massene. Det er fantastisk uhyggelig å oppleve det. Man ser plutselig sine beste venner vende seg mot en og mot det de sa for et minutt siden."

SYSTEMATISK ANGIVERI

Svært ofte tar man opp at noe er blitt borte. Dette kan utvikle seg på følgende måte:

Læreren begynner å spørre ut alle elevene, omtrent som i et politiforhør. Man spør de enkelte hvor de har vært i løpet av dagen. Etter hvert finner man fram til de elevene som har oppholdt seg i den bygningen som f.eks. kassettbåndet er forsvunnet fra. Så prøver man å kretse det inn tidsmessig. Ja, man går helt ned i minutter. Det er den rene politietterforskningen.

På dette tidspunkt appellerer man til hele forsamlingen. Om det er noen som kan bidra med noe mer? Ja — det er et regulært angiveri, men i lærernes øyne gjør elevene bare hverandre en

Hva er

Det er lærerne som eier Tvind. De får 85% av sin lønn betalt av staten, men hele lønnen går inn i Tvindskolens felles pot. Selv får de bare kost, lommepenger og losji.

Til sammen er verdien av alle skolene anslått til knappe 100 millioner kroner. Og Tvind-imperiet vokser stadig. Også utenfor sine landegrenser. Da Den reisende folkehøyskole i Øst-

TVIND?

Alle disse positive assosiasjonene til Tvind-skolen har i løpet av det siste året fått en alvorlig knekk. Det er blitt tydelig at også den vakre Tvind-medaljen har fått sin bakside. Ifølge kritikere beherskes Tvind av en stenhård arbeidsdisiplin, puritanisme, lærermanipulering, innbyrdes mistenkeliggjøring, forelskelses-forbud og underernæring. Noen av de tidligere frelste mener nå at skolen bør legges ned.

Gateavisa bringer her utdrag av kritikken. Den er stort sett framsatt av tidligere elever og lærere.



Klage - tavle:

Vi får ikke lov til å foulske oss!
 Vi må arbeide døgnet rundt!
 Vi blir lært opp til å angi hverandre!
 Vi blir terrorisert på allmøtene!
 Vi blir manipulert av lærerne!

stor tjeneste i fellesskapets ånd.

Under disse forholdene kommer det ofte helt fortrolige ting fram. Nå består jo oftest kameratskap i at man betror seg til hverandre. Man har kanskje ikke det ringeste ønske om å betro seg til noe plenum. Men allmøtene betyr at når man har betrodd seg til en kamerat, så blir det skreket ut for resten av forsamlingen.

Dekker man over en venn, er man medskyldig. Det er en viktig del av metoden. Hvis f.eks. den som er tiltalt, innrømmer et eller annet, og samtidig forteller, at det har han også fortalt til Klaus, - så blir Klaus anklaget fordi han ikke har sagt det han visste.

PSYKISK TERROR

Lærerne kan også finne fram en enkelt person som har en belastet fortid. Vi så et eksempel med en gutt som på en hjemtur en gang hadde fortalt at han i sin tid hadde gjort et lite brekk sam-

men med noen andre gutter på et lager i København. De hadde visst fått rappa en flaske sprit eller noe sånt. Altså helt likegyldige ting.

Dette blir så fortalt, og en annen elev kan deretter reise seg opp og si at han har vært med denne gutten ute til onkelen hans, hvor han hadde tatt et par sigaretter uten å spørre. Han hadde tatt tre sigaretter fra et bord. Dette måtte han også innrømme.

Og så legger man to og to sammen. Stjale i København og ta sigaretter fra onkel - da kan han nok også kvarte et kassettbånd.

Prinsippet er kort sagt at man ikke stopper før han har innrømmet det han er anklaget for.

Men lykkes det likevel ikke, så kan saken ende med at man sier: Ja, vi kan ikke bevise at du har gjort det, men vi tror at det er du som har gjort det. Det ender ofte sånn.

Så sier man: Nå skal du være klar

over at hele forsamlingen har blikket rettet på deg, og alle har plikt til å fortelle alt de ser.

Dette er direkte isolasjon. Man må

gå helt alene, med alle andres øyne i nakken. Det må være en forferdelig opplevelse. Hvis man i tillegg er psykisk svak, er det fullstendig umenneskelig.

ELEVENE LÅSES INNE

De forsvarer dette med at det skulle herske så mye åpenhet at dette ikke burde være noen belastning. Alle vet hva alle gjør. Det er mulig at dette ville vært en ideell situasjon, men der hvor det skulle vært åpenhet, blir situasjonen til de rene prosesser.

Hvis man f.eks. har et allmøte en tilfeldig torsdag, så suspenderer man resten av arbeidsuken. Så sier man: Vi holder på, torsdag kveld, vi starter igjen fredag morgen, fredag kveld og weekenden med hvis det er nødvendig. De kan suspendere en hel uke. Dette har ledergruppen makt til. De har rost seg av en gang å ha kjørt en sak som varte i over en uke. De isolerte de anklagede i rom slik at de ikke kunne snakke med hverandre.

De driver faktisk med frihetsberøvelse i stor stil. Elevene blir låst inne, hentet ut enkeltvis, og deretter låst inne igjen, hvis det er en vanskelig sak og man ikke kan tale at de snakker sammen.

Fortsettelse neste side



TVIND?

fold hadde problemer med finansene under oppstartingen i fjor, sto Tvind klar med penger.

Forklaringen bak Tvinds suksess ligger ikke bare i den fantastiske arbeidsiveren alle legger for dagen. Den ligger først og fremst i de pedagogiske ideene som Tvind forfekter.

Det viktigste prinsippet er at elevene skal lære gjennom praksis. Når

de skal lage mat, må de kunne regne. En gruppe som skal kjøpe inn og tilberede føden for 100 personer på et stramt budsjett, er nødt til å kunne mer enn å legge sammen og trekke fra. Fysikkens lover kommer man inn på når man skal bygge hus, vindmøller eller reparere skolens busser. Gruppen som lager informasjonsmaterialet til de 100 000 som besøker Tvind hvert år, må lære seg å skrive brukbart dansk. Og så videre.

Tvind er også kjent for sine økologiske prinsipper. Mest kjent er deres enorme vindmølle. Men de har også satset på solenergi, organisk jordbruk og resirkulasjon av avfallet. ●

TVIND og Lære for livet

Den norske opposisjonelle skoleorganisasjonen "Lære for livet" har helt fra starten vært sterkt inspirert av Tvind-skolene. På både stiftelsesmøtet og det første åpne møtet var en av hovedattraksjonene foredrag og lysbilder fra Tvind. På organisasjonens sommerleir i fjor var en stor gruppe Tvind-lærere invitert til å delta.

Den reisende folkehøyskolen i Østfold, som er "Lære for livet"s flaggskip i Norge, er blitt til i samarbeid med Tvind.

Og for et år siden foretok Samordningsgruppa, som er "Lære for livet"s sentrale organ, et pedagogisk-politisk linjeskifte i tråd med Tvinds prinsipper. De opplyste at de ikke lenger stod for den ekstreme frihetlige/demokratiske linjen som f.eks. eksisterer på Forsøksgymnaset i Oslo. De mente at skolens allmøte ikke lenger burde være skolens høyeste organ. Skolens faste personale bør legge rammene for virksomheten, og allmøtet kan bare fatte beslutninger på de områder der lærerne overlater myndighet til allmøtet. ●

TVIND



Fortsettelse
fra
forrige
side

Formålet med alt dette skulle være at uskyldige kunne bli renskilt. Men det skjer ikke. Er man først stemplet, er det ikke noe å gjøre med det. Det hele er basert på at alle har noe på noen andre. Ingen går fri. Det ekte, varme kameratskapet man snakker så mye om, det ser man ikke. Det er en utrygg følelse hos alle."

INGEN PROBLEMER

Men er det da ingen elever som protesterer mot denne måten de og vennene deres blir behandlet på? Det skjer nok ikke så ofte. Noe av grunnen forstår man når man leser følgende fra et intervju Information hadde med tre elever som går på en av Tvind-skolene og har tenkt å fortsette med det:

Information: -Er dere redde for å stille et spørsmål hvis dere ikke er sikre på å ha flertallet bak dere?

Judith: -Noen ganger.

-Hvorfor?

Judith: Det vet jeg ikke.

Michael: -Man tenker på om det er egoistisk, det man mener. Og om det er en riktig mening å ha.

Niels: -Det kan godt hende man blir kalt dum.

Judith: -Det er nok fordi det er så mange på skolen. Jeg har aldri turdet si noe, fordi det er så mange mennesker.

-Tør dere andre heller ikke si noe?

Niels: -Jeg har iallfall ikke sagt noe.

-Hvorfor ikke?

Niels: -Gidder ikke.

-Hva er da de felles beslutningene verdt, hvis dere ikke tør å si noe?

Niels: -Hvis man skulle si noe galt, får man vite at man er dum.

Michael: -Du har da aldri prøvd å si noe.

Niels: -Nei, men det er det andre som har.

RUSFORBUD

Elevene får ikke drikke øl medmindre de er hjemme på ferie.

Grethe Bjerregaard, en av lærerne som støtter Tvind-skolene av fullt hjerte, ble spurt om man ikke i stedet kunne lære elevene opp til å få et mer avslappet forhold til rusmidler. Hun svarte: "Den liberalistiske holdningen kan vi ikke bruke til noe. Du kan tro det er mange elever på denne skolen som vet

hvilke problemer rusmidler kan føre med seg. Som kort og godt har vokst opp med alt for mye liberalisme. På skolen må vi bli enige om hvordan vi vil forholde oss til alkohol. Om vi vil ha det eller ikke. Noe vi kan ta og føle på. Den derre la-la-holdningen er helt fjollete og ubrukkelig.

Det er totalforbud mot hasj, også i ferien.

Information ville gjerne vite om ikke lærerne syntes de gjorde seg til formyndere over elevenes privatliv utenfor skolen. Grethe Bjerregaard ga avisa og leserne følgende svar:

"Forhåpentligvis består deres privatliv av annet enn hasjrøyking."

Debatten om TVIND

Debatten om Tvind begynte for alvor 12. mai i fjor og pågår fremdeles med skarpe utfall fra alle kanter.

Det var en gruppe elever som startet det hele. De orket ikke lenger å være på Tvind pga. det lærermanipulerte gruppepresset som etter deres mening gjorde skolen verre enn de autoritære oppdragelsesanstaltene de tidligere hadde vært gjennom.

Da det først var gått hull på ballongen, sto den ene etter den andre som hadde sluttet - både lærere og elever - fram og vitnet om hårreisende forhold.

Dette var glimrende stoff for den borgerlige pressen som mot sin vilje hadde måttet akseptere at Tvinds pedagogiske prinsipper utvilsomt så utmerket ut på papiret og at de førte til resultater for mange ungdommer som den tradisjonelle skolen hadde gitt opp.

Da den venstreorienterte avisen Information trykte et internt dokument som var skrevet av Tvinds karismatiske og ubestridte leder, Amdi Petersen, - forsvant også de radikales siste illusjoner. I dokumentet sto det nemlig at skolens mål var "forberedelsen og gjennomføringen av en samfunnsomveltning som representerer begynnelsen på et samfunn der arbeiderklassen og dens allierte stikker ut retningslinjene for produksjon og kultur."

Selv om Information kunne sympatisere med målet, så avisen på hemmeligholdelsen av skolens mål som "uttrykk for en elitær og totalitær politisk holdning".

Dagen etter dementerte Amdi Petersen at dokumentet uttrykte skolens mål. Det var bare et gammelt arbeidsnotat som bare sto for hans egen regning, hevdet han.

Tvind-skolen har hatt som prinsipp ikke å svare på kritikk i avisene. Ja, kritikken har knapt blitt tillatt diskutert på skolene. De få lærerne som likevel har latt seg intervjuer, har markert seg med arrogant å avfeie elevenes problemer som "borgerlig og psykisk piss", ved byråkratisk å henvise til skolens regler og idealer om fellesskap, samarbeid osv., eller ved rett og slett å si: "Jeg forstår ikke spørsmålet."

Men nå har Tvind besluttet å kaste seg inn i debatten. Skolen har også åpnet et eget opplysningskontor hvor folk kan ringe inn og diskutere Tvind.



Amdi Petersen, Tvind-skolens karismatiske øverstkommanderende.
"Ingen kommentarer."

(For ordens skyld. Intervjuet var gjennomlest og godtatt av den intervjuede.)

En elev som ble utvist for å ha røkt hasj utenfor skolen, fikk et brev med hjem der læreren blant annet skrev:

"Nå må det bli slutt på regelbruddene her på skolen... Undervisningen skal gjennomføres uten skrik og skrål... Det kan ikke være meningen at de som vil frem, skal kjøres i senk."

DEN DEMOKRATISKE SENTRALISMEN

Er alle lærerne og alle Tvind-skolene slik? Det er i hvert fall ingen som har pekt seg ut som unntak.

Universitetspedagogen Holger Henriksen mener at mye av forklaringen ligger i Tvinds hierarkiske oppbygning. Som han sier:

"Det eksisterer en lederstruktur som gjør det mulig med et fast grep om beslutningsprosessen. Lærere med stigende ansiennitet har stigende adgang til besluttsende organer (undervisningsgrupps møter og koordineringsutvalget).

Et sterkt hierarkisk apparat, lukkede møter med referatforbud, krav om enstemmig oppslutning og lojalitet, manglende fraksjoner, og ingen rett til organisert opposisjon. Det er nøyaktig disse elementer som inngår i begrepet "demokratisk sentralisme" i de kommunistiske partiene."

De kritiske elevene hevder at lærerne har bestemt på forhånd i alle viktige saker. De har blitt enige seg imellom på de lukkede lærermøtene. Men dette sier de ikke noe om når de kommer på allmøtene, hvor de så manipulerer forsamlingen.

SEKSUELL UNDERTRYKKELSE

Fra den autoritære struktur er det ikke lange veien til puritanismen. Som de to lærerpraktikantene sa:

"Det foregår også en følelsesmessig og seksuell undertrykkelse av elevene.

Det som slo oss mest var nok hvor kaldt lærerne selv fungerer. Uten å være alt for diskriminerende kan man godt si at lærerne er fullstendig kjønnslose. Det er nesten tabu. Man har på følelsen at seksuell avholdenhet er et ledd i ideologien. Det går igjen i alt, også i deres innbyrdes forhold. Vi kan sverge på at det iallfall ikke foregår noe seksuelt mellom lærerne. Det kunne overhodet ikke tenkes noe i den retning.

Når det gjelder deres holdning til elevenes innbyrdes forhold, er det ifølge programmet forbudt at elevene har regulære seksuelle forhold.

Det som ikke er forbudt, men som man på et vis får forbudt, er alminnelige forelskelsesforhold. Ja, selv følelsesmessige forhold mellom elevene er forbudt.

Forbudt blir det ved at man tar det opp på allmøtene hver gang noe slikt oppstår. Man kan kanskje ikke bevise at det er noe seksuelt forhold mellom to elever, men hvis to begynner å være mer sammen enn det som godt er, tar man det opp, også på allmøtene.

Ja, det er faktisk et problem hvis to er for mye sammen. For da svikter de fellesskapet. Det er hele tiden det standardsvaret man får.

ØDELEGGETHVERT FORHOLD

De har hele tiden noe å henge seg opp i. Parforhold undertrykker fellesskapet. Dvs. som par har man ikke lov til å isolere seg. Man har ikke lov til å sitte og snakke sammen, hvis man får sympati for hverandre. Man får heller ikke kjæle med hverandre, for det kan virke undertrykkende. Derfor ser man praktisk talt ikke slikt.

Hvis en gutt f.eks. skulle være mye inne på rommet til ei jente, så går de andre inn på rommet for å se om det skjer noe. Og hvis de sitter for tett sammen, og man kan se at de har det mistenkelig hyggelig, blir det et problem - som blir tatt opp på allmøtet.

På et sånt møte blir forholdet snudd og vendt opp ned og dissekert til de minste detaljer: "Hva er det med ham som du liker så godt" og i den durten. Det fungerer som en hel ukebladroman. De to må tømme seg fullstendig, og så... Ja, på den måten har man naturligvis klart å ødelegge de beste forhold. For det kan f.eks. ende med at lærerne sier: "Jøss, er det ikke noe annet? Jamen da kan dere vel like godt la være med å være så mye sammen?" Det virker uhyggelig undertrykkende.

FORELSKELSE ER SVINERI

Når man er ferdig med å plukke et sånt forhold i stykker, føler alltid begge parter seg skyldige. De føler begge at de har brutt fellesskapets normer. Det er dermed en forbrytelse å ha et forhold til et annet menneske.

Dette blir også hele tiden koblet sammen med det faglige. Man er kommet hit på skolen for å lære noe - ikke for å more seg. Man er ikke kommet hit for en simpel kjærlighetshistorie. Ordet kjærlighet blir forresten ikke brukt av elevene. Men altså, forbindelser, det er noe man kan dyrke ute i det store samfunnet. Noe man

DIKT FRA FUTURUM



Poesitidsskrift med bidrag fra Gate-avisens lesere. Motkulturelle vitamin-innsprøytninger av bl.a. Ragnar Myklebust, Geir Andersen, Mongo Lloyd, Jan Wilsberg.

Redigert av Terje Amundsen og Ingebjørg Vik.

Fridikt fås i bokcafeer i Oslo fra ca. 1. mai/79. Kan også fås ved å sende kr. 6,- til Futurum Forlag, postgiro 2 04 93 28. Merk av på blanketten hva innbetalingen gjelder!

Linjer mellom sten og stjerner



Poetiske / politiske / surrealistiske ord av Terje Amundsen. Bilder av Inger Marie Berg og Tor A. Erichsen. Heftet er på 32 sider, format A5.

Til salgs i bokcafeer i Oslo. Du kan også få det ved å sende kr. 6,- pr. postanvisning til Terje Amundsen, boks 63, 2401 Elverum.

godt kan ødelegge livet sitt med, men ikke her. Sånn blir det lagt fram. Forelskelse er noe svineri, får man følelsen av. Ja, det er kort sagt en pervers gjensidig undertrykkelse..."

DEN KOLLEKTIVE MARE

At fellesskapet bestemmer alt, oppfatter mange som terror. I blant virker det nærmest uforståelig. Jakob forteller:

"Da jeg lå i senga en uke med feber og følte det som om det var massevis av glasskår rundt i magen på meg, så krevde jeg å få komme til en lege.

Men da sa de: Jammen, det må vi forsørge ut av i gruppa. Altså om jeg skulle til lege. For det kunne jo være at det var noe psykisk. Dette kjørte de på hele tiden. Vi skulle altså finne ut i gruppa om det var riktig av meg å oppsøke lege.

Jeg kunne ha skjont det hvis de hadde sagt: Send ham til legen, og hvis han finner ut at det er noe psykisk, så tar vi det opp i gruppa. Det kunne jeg synes var rimelig. Men ikke dette..."

UTEN MAT

Om Jakob ble syk pga. maten han fikk på skolen, sa han ikke noe om. Men den får gjennomgå av de to lærerpraktikantene:

"Maten er svært usunn. Ja, de unge kan faktisk ikke leve av den. Det er nok riktig å si at de blir feilernært.

Maten blir servert i plastspann og det kunne f.eks. være bønner, gule erter, risengrynsgrøt eller eplegrød i dagvis. Man kunne ganske enkelt ikke leve av det. Så også på den måten blir man fysisk nedkjørt.

Forøvrig er det hele svært rasjonert. Det kan naturligvis være nødvendig å spare på matbudsjettet, men på denne skolen er det skrevet opp nøyaktig

hva som skal brukes i løpet av en uke og hvis det glipper litt rundt omkring i gruppene, kan man ikke få noe mer. Vi var i den situasjonen en gang at vi ikke kunne få mer rugbrød. Vi hadde brukt opp rasjonen vår."

Jakob legger til:

"Mange av kameratene mine og jeg, vi var simpelthen tvunget til raids. Om natten brøt vi oss inn i matlageret og stjal med armer og ben for å få noe skikkelig å spise. Og et hus hvor helmelken var oppbevart, det ble brutt opp syv ganger. Den maten vi fikk var simpelthen ikke tilstrekkelig. Og det var aldri mat i kjøleskapene. Derfor var man tvunget til å stjele."

BØR SMADRES

Så Tvind står tilbake. Ribbet for sin glorie. Men enkelte hevder likevel at vi må være oppmerksom på at Tvind kanskje er den eneste realistiske vei å gå for å frigjøre elevene. Spørsmålet er, sier skolepsykolog Tove Hvid ved Danmarks Lærerhøjskole, om:

"den autoritære pedagogikk er nødvendig når forsøket på frigjøring skjer i et kapitalistisk land, hvor elevenes forutsetninger er folkeskolens laissez faire-pedagogikk – eller om frigjøringen nødvendigvis må komme nedenfra, anti-autoritært med utspring i den direkte, erfarte undertrykkelse, slik som tilfellet er med f.eks. kvinnebevegelsen."

Jakob har sitt svar på rede hånd til dette akademiske spørsmålet. Han sier:

"Jeg vil holde på at ideen med skolen er fantastisk god. Men så lenge det ikke er noen lærere som kan gjennomføre det på en skikkelig måte – så lenge elevene blir psykisk smadret og det eneste som kommer ut av det er kapital og flere Tvind-skoler – så lenge vil jeg ikke se det eksistere. Da vil jeg heller smadre det. Det vil jeg." ●

Til forsvar for TVIND

Tvind-skolene har først den 28. mars i år bestemt å gå offentlig ut mot kritikken som har bombardert dette fantastiske pedagogiske eksperimentet i snart ett år.

Det eneste forsvar som foreligger idet Gateavisa går i trykken er en helside i Information den 2. april. Forsvaret er skrevet av lærerne på samtlige seks Efterskoler.

Lærerne innrømmer at store deler av kritikken er korrekt fremstilt, men de avviser den likevel i det store og hele. Deres begrunnelser er dels rene flokler, dels at det er urealistisk å kreve forandringer, og dels gode forklaringer på hvorfor de ønsker å ha det som det er.

Vi bringer nedenfor noen av de mest interessante begrunnelsene.

Lærerne fatsholder at det er nødvendig å håndheve reglene strengt. De sier:

"Vår mening og erfaring er at de unge (ja, alle mennesker) gjerne vil merke noen grenser og en konsekvent holdning fra andre (voksne) mennesker, og at de i høy grad er underernært med dette i skolen og hjemmefra pga. den alminnelige oppløsningsdansen i produksjon, sosiale forhold og kultur, og de derav følgende ideologier om individets rett til utfoldelse av alt mulig."

SEKSUALFORBUDET

Når det gjelder forbudet mot at jenter og gutter kan sove på samme rom.

"Hvem av dere vil ta ansvaret for at 120 unge mellom 14 og 17 (18) år fritt kan gå i seng med hverandre, om de vil, eller blir presset til det? (Det blir de nemlig.) Vi vet utmerket at med den oppdragelse som vi er blitt utsatt for av kjønnsdiskriminerende karakter, har elevene rikelig å lære med overhodet å omgås hverandre på kameratslig måte i undervisningen og i fritiden."

HASJ ØDELEGGES KONSENTRASJONSEVNER

Lærerne er ikke i tvil om at hasjforbudet må opprettholdes:

"Konsentrasjonen om undervisningen kan ikke forenes med rus, og klikkdannelse, sosialt press o.l. vil splitte skolen opp fra ende til annen, hvis fritiden var preget av disse stoffene."

De benekter også at allmotene hovedsaklig brukes til å straffe hasjbrukere og naskere:

"De seks Efterskoler har i gjennomsnitt siden september 1974 hatt 8 fellesmøter samt et lignende antall møter i hver av de tre klassene. En tredjedel av møtene har handlet om skolens budsjett og økonomi. En tredjedel om planlegging i forbindelse med undervisningen og andre arrangementer, og en tredjedel om tyveri, vold og hærverk, overgrep og andre lignende problemer. Møtene har gjennomsnittlig vart i to timer. Forøvrig er det sjelden flere fellesmøter for hele skolen, fordi de tre klassene nå har hvert sitt program og egne klassemøter."

ALLMØTETS HENSIKT

Lærerne hevder at de er åpne for kritikk og protester. De benekter at elevene blir presset til å være enige:

"Det er ikke korrekt at elevene bryter sammen under presset om enighet. I så fall er det noe annet i veien."

Det nitidige forhold som mistenkte kan bli utsatt for når det gjelder selv små tyverier, forsvares med at det ikke nytter å snakke med synderen i en-rom. Det som nytter, er å

"konfrontere ham/henne med den sammenheng det er foregått i, nemlig dem som er på skolen, som er blitt bestjålet eller hvis ting er ødelagt. Av denne konfrontasjonen lærer man noe, selv om det gjør vondt – i øyeblikket." ●

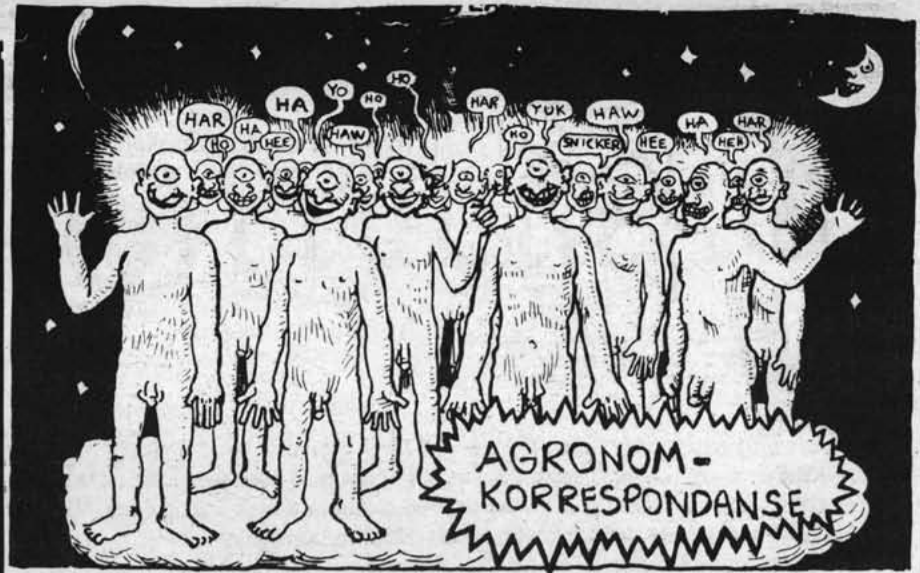

Hjemmedyrking av marijuana

Hallo Gateavisa!

Gateavis nr. 9/10–78 brakte mye bra praktisk informasjon om hjemmedyrking av marijuana. Derimot ble det ikke nevnt noe om FRØ.

Om det er vanskelig å få tak i hasj i Norge, er det enda verre å få tak i marijuana. Imidlertid er marijuana et langt bedre rusmiddel enn hasj, som jo kan ses på som en kunstig "forbedring" og forsterkning av naturens eget gode, marijuana.

Mens hasj er et ekstrakt, er marijuana de rene bladene fra cannabis-planten. Det er derfor bare i marijuanaen man har sjanser til å få tak i frø. Mesteparten av den marijuanaen som blir solgt inneholder en del frø. I utlandet, f.eks. Danmark og Amsterdam, er det lettere å få tak i marijuana, og dermed frø.

Frø er langt fornuftigere å smugle enn "utvokst" vare, idet de lett kan stikkes bort som "rusk".

Cannabis-frø er store og litt ruglete, ofte marmorerte.

Får du tak i frø, lønner det seg å bevare dem til våren. Mars til mai er regnet for å være den ideelle så-tid for cannabis her i Norge.

Det er mange teorier om hvordan man skal behandle frøene, og de varierer i omsorgs- og vanskelighetsgrad. Personlig tror jeg en bare trenger å bruke sunt vett og det en måtte ha av erfaring med andre urter.

En gunstig måte å så plantene på er å gå til anskaffelse av såkalte "Jiffy-pots" eller små klosser av sammenpresset moldjord. På disse legger du frøene, med spiren ned. (Det er alltid en liten sprekk i frøet slik at du ser hvilken vei spiren kommer ut. Det er altså denne som skal vende ned.) Så vanner du kraftig. Når Jiffy-pot'en får tilstrekkelig vann eser den ut og blir til en liten

potte. Du bør vanne kraftig, helt til spiren har kommet opp. Deretter vanner du etter sunn fornuft.

Planten skal ha så mye lys som overhodet mulig. Enkelte sper på med kunstig lys (12 timer daglys og 12 timer nattlys), men det krever et relativt stort apparat. Det skulle holde med det naturlige lyset dersom du bare er påpasselig med at det blir så mye som mulig av det.

De første to bladene som kommer opp er vanlige spireblader. Det neste bladparet kan det være en fordel å klippe av, fordi de ofte tar svært mye energi som bør spares. Deretter kommer bladene i nydelige rekker oppover.

Når planten har vokst litt, skifter du over til en vanlig potte. Du kan la moldjorda fra Jiffy-pot'en fremdeles ligge rundt rota, men spe på med ytterligere god dyrkejord.

Mens planten gror, kan det lønne seg å ta toppskuddet en gang i blant. Planten vil da "formere" seg ut over sidene og bære mange flere blader. Dersom man bare lar den vokse & gro uten å ta noen skudd, kan den lett bli til en lang tynn stilk med noen få fattigslige blader på.

Å dyrke marijuana som stueplante er vel egentlig en "nødløsning" for dem som ikke har hage. Man kan imidlertid, hvis man bor sånn til, sette ut unge planter på et velegnet sted ute i den frie naturen. Man kan da, når man går på sine ukentlige (?) "turer i skog & mark", passe på at de har det godt.

Framfor alt har plantene godt av mye sol – spesielt før innhøsting.

Til slutt vil jeg minne om at det er ulovlig å besitte cannabis i Norge – det gjelder om de er aldri så mye stueplanter. ●

"Hageentusiast"

"TVING-skolen"

Tvinds regler er kanskje ikke så strenge i forhold til det vi er vant til fra den norske skolen. Men pga. den fantastiske måten de blir håndhevet på, har mange døpt Tvind-skolene om til Tving-skolene. Her er reglene:

1. Du skal delta i undervisningen.
2. Du får ikke innta noen former for stoffer med henblikk på å bli "skæv". Dette gjelder også for hjemreise og weekender.
3. Du skal ikke ha brukt harde stoffer ett år før du begynner på skolen.
4. Du får ikke drikke alkohol på skolen, eller på reise til og fra skolen.
5. Jenter og gutter får ikke bo og sove sammen på rommene.
6. Alle skal være inne på skolens område kl. 22.00.
7. Ved overtredelse av skolens rammer er det lærermøtet som avgjør hva som skal skje. ●

SUPERGUTT

ET SEKSUALPOLITISK TIDSSKRIFT - OM MENN - AV MENN - FOR MENN & KVINNER

Ansvarlig: Stein Fossli

Kjære venner!

Det er ingen nekrolog, snarere tvert om. 10 lange måneder har det riktignok gått siden vi sist kom ut, men det betyr ikke at vi i likhet med veldig mange andre alternative blader og tidsskrifter har avgått ved økonomidøden, riktig ennå. Vi velger å kjempe videre selv om det objektivt sett ikke ser særlig lyst ut.

Som de blåøyde idealistene vi har vært har vi gjort mange tabber, tabber som har kostet oss mange norske kroner. Restopplaget på de to siste nr. av bladet overgår alle anstendige grenser, og de ubetalte regningene - ja, de våger vi nesten ikke snakke om.

Men som sagt, vi gir oss ikke ennå. I disse dager har vi sendt ut brev med oppfordring om økonomisk støtte til fortsatt drift av SUPERGUTT til en rekke mer eller mindre velsituerte organisasjoner/grupper og enkeltpersoner. Målet vårt er minimum 10 000 kr. før 15. juni, et mål vi ikke ser bort fra å nå.

Mange vil kanskje synes vårt opplivningsforsøk virker noe søkt, og at blad som ikke klarer seg økonomisk heller ikke kan ha livets rett. Til det kan vi bare si at årsakene til SUPERGUTTs økonomiske problemer som igjen henger sammen med en kraftig tilbakegang i salget, i motsetning til andre alternative blader ikke ene og alene skyldes manglende interesse for det stoffet vi har formidlet. Uten at vi med 100% sikkerhet kan fastslå noen konkret grunn for salgssvikten, tror vi allikevel det til en viss grad henger sammen med lesernes noe tabubelagte forhold til det stoffet vi bringer. Homo-stemplet har blitt flittig brukt i karakteristikkene av bladet, noe vi i redaksjonen ikke ser på som noe negativt, men som dessverre svært mange progressive ikke kan godta. "Jeg er da ikke sänn", og "det har ingen interesse for meg" osv. i det uendelige, er argumenter vi ofte blir møtt med.

Etter lederen i Supergutt nr. 2-78, hvor vi tok opp bisperådets behandling og entydige fordømmelse av homoseksualitet, skrev vi følgende: "Når skal landets biskoper forstå at det å elske er noe annet enn det å lage barn? Og at en kvinne best kan tilfredsstillende en annen kvinne og at en mann best elsker med en annen mann?" utløste vi et kjempeskred av sinte reaksjoner fra en rekke ellers svært så progressive lesere. Dersom det ikke hadde vært for at vi var idealister, hadde vi nok tatt lærdom av kritikken og beklaget uttalelsen i neste nr., samtidig som vi la om kursen og i stedet for å skrive positivt om homoseksualitet gjøre som bisperådet - fordømme det. For det var nemlig ingen av de som kritiserte vår uttalelse som reagerte på bisperådets fordømmelse, en fordømmelse som hvert år tar livet av en rekke kristne homoseksuelle.

Homoseksualitet er dessverre fremdeles noe en helst ikke skal skrive om, i hvert fall ikke for positivt og for ofte. Homoseksuelles personlige tragedier og lidelser har derimot langt større salgappell hos den jevne heterofile leser, på samme måte som underprivilegerte lesere av ukebladene koser seg med historier om mennesker som har opplevd mer motgang enn dem selv. Det gir liksom en form for trygghet og tilfredsstillelse.

Men - det er selvfølgelig ikke bare de heterofile leserne av bladet som har sviktet oss. I takt med bladets økte publisitet som homoblad fant en rekke homoseksuelle lesere det tryggest å la være å kjøpe bladet. Selv om det faktisk ikke lenger er kriminelt å være homoseksuell i Norge (§ 213 ble opphevet i 1972) er det fremdeles vanskelig og tildels farlig enkelte steder å bli oppdaget som "unormal". Og ettersom vi i SUPERGUTT ikke har sett noen grunn til å forsøke å skjule noe som helst, ved f.eks. å tilby SUPERGUTT tilsendt i lukket konvolutt, har en rekke homser land og strand rundt ikke våget å bestille abonnement.

Det er selvfølgelig noe vi kommer til å rette på i neste nr., ikke fordi vi mener det vi skriver er farlig og derfor nødvendig å skjule, men fordi en rekke mennesker kan gå til handlinger som er farlige dersom en av våre lesere blir "oppdaget".

Vel vel, dette var et forsøk på å forklare vårt lille forsvinningsnummer. Vi håper som sagt å komme tilbake etter sommerferien en gang, til ergrelse for noen og til glede for de mange. Dersom du som leser dette tilhører den siste gruppen og økonomien strekker til, er det ingenting i veien for at du kan sende oss et økonomisk støttebidrag. Adressen er: SUPERGUTT, boks 8363 Hammersborg, Oslo 1, og postgironummeret er 2 30 35 76. NB! Merk talongen hvorvidt det er støttebidrag eller vanlig abonnement.

På gjensyn

klem fra stein

kjære mann.



Ville så gjerne skrive litt om mine inntrykk fra manneleir-oppholdet i sommer i Danmark. Har rikelig erfaring om å skrive om ting, er faktisk jobben min.

Denne gangen får jeg det liksom ikke helt til.

Gir jeg et referat av ytre hendelser og en analyse av disse, blir bildet du får, kjære mann, farge- og formløst. Prøver jeg så å formulere egne følelser, oppstått gjennom opplevelse med fellesskapet, blir jeg fattig på ord, banal, sjablongaktig.

Ville så meddele deg noe av den nærhet, varme, åpenhet, trygghet jeg opplever sammen med noen av de de menn som deltok på leiren.

Barna interesserte meg lite. Som far borde jeg vel fått dårlig samvittighet. Ser forresten ingen vits i å stikke under en stol hvor herlig jeg syntes det var å kunne si til andre fedre: "På denne leiren vil jeg prioritere voksne menn som jeg vil komme tettere inn på." Med et slikt mål er barn en hindring, en kilde til uro, irritasjon, avbrudd i konsentrasjonen.

kjøpe katta i sekken ?

En katt har som kjent hele 9 liv, og foreløpig har vi bare brukt ett av dem. Med 8 liv i bakhånd skulle det derfor ikke være så farlig i tegne et abonnement på SUPERGUTT. Send 25 kr. til SUPERGUTT, boks 8363 Hammersborg, Oslo 1. Postgiro 2 30 35 76. NB! Merk talongen: "Abonnement-79."

GAMLE NUMMER AV SUPERGUTT TIL NY PRIS!!

Har du ikke lest Supergutt ennå? Nå har du sjansen til å kjøpe bladet til redusert pris.

Send kr. 15,- til postgirokonto 2 30 35 76, og du vil få tilsendt de 4 siste nr. av bladet. (Vanlig pris: 22,-.)



SV, AKP & pedofili

NAFP - BULLETIN er navnet på et lite uskyldig blad i A-5 format. Bladet, hvis målsetning er å belyse følelsesmessige og seksuelle bånd mellom barn og voksne, utgis av Norsk Pedofil Arbeidsgruppe - en bevegelse som ble behørlig omtalt i Supergutt nr. 1-78.

Har så ikke dette bladet noen politisk relevans til den norske venstresida, er spørsmålet utgiverne må gruble på for tiden etter at i alt 6 bokcafeer med tilknytning til SV har sagt nei til å selge bladet.

-NEI, sier Anne Skranefjeld, daglig leder av Rosenkrantz Bokkafe, og hun støtter seg da til bokcafeens styre som har vurdert hvorvidt det var forsvarlig å selge dette bladet. De 5 andre bokcafeene som også har sagt nei, er: Bokstua Marcus (Lillehammer), Nøstegaten Bokkafe (Bergen), Probuva (Arendal), Våland Bokkafe (Stavanger) og Tranes Konditori (Oslo).

Noe mindre oppsiktsvekkende er det kanskje at samtlige Oktober-bokhandlere også har sagt nei til salg av bladet.

Informasjon om pedofili er tydeligvis uønsket i SV- og AKP-kretser, noe som ganske sikkert er et fornuftig standpunkt taktisk sett. Støtte til kriminaliserte seksuelle minoriteter, enten den nå er in- eller direkte er såvisst ikke noe brukbart agn i den politiske fiskedammen, snarere tvert om. Spørsmålet dukker uvilkårlig opp: Hvordan ville disse progressive gruppene forholdt seg til homoseksuelle og homoseksualitet dersom ikke § 213 som forbød homoseksuelle handlinger mellom menn ble opphevet for 7 år siden og at homoseksualitet fortsatt var kriminelt?

The answer my friend is blowing in the wind...

Er jeg en typisk mann, uten bløte verdier?

Hvorfor skal jeg også bruke ferien ti å arbeide sammen med vilt fremmede unger i en uke, når jeg gjør det resten av året med min egen gutt og andres barn? Mine følelser overfor min egen gutt spiller jeg hemningsløst ut på både godt og vondt. Mens med voksne menn holder jeg et arsenal av behov, ønsker, følelser tilbake. Føler meg til daglig tvungen til å spille roller som jeg forventer er godtatte, men som i meg selv ikke finner den samme gjenklang. Skulle jeg så fornekte dette ønske i meg selv og atter en gang "late som om"?

Situasjonen innbød til mellommenneskelig erfaring.

Grip sjansen!

Jeg grep den.

Resultatet?

Ja, kjære mann, nå kommer problemene.

Hvordan i huleste skal jeg få sagt på en begripelig måte at sjelden har jeg i løpet av en uke fått oppleve samspillet mellom hode, hjerte, kjønn. (Ligger ingen prioritet i rekkefølgen, bare høflig vane.) Splitter jeg opp treenigheten kan jeg titt vise til bedre resultat, hver for seg, og med lengre utviklingstid. Men tenk deg. Her treffer du ferske fjes, for deg har de ingen historie, ingen tradisjon. Etter timer, dager avdekkes og utvikles mellommenneskelige forhold som det "normalt" tar år å få til.

Er det liv i ghetto, på en øy, fjernt fra daglige gjøremål, som muligjgør en

kraftig framskynding av direkte mellom mennesker? Er hele mannssamfunnet kunstig? Selvsagt er det kunstig at menn alene skal holde det gående slik i all evighet. Det ville forresten sprekket for den tid! Men det er pokker ta meg ikke kunstig at menn griper tak i hverandre med krav om å gi uttrykk for ens innerste ønsker, drømmer, lengsler - og viktigst - at det skjer menn imellom.

Kan du forestille deg menn som har levd heterofilt hele sitt voksne liv, ber om fullstendig seksuell opplevelse med andre menn de føler nærhet med, uten å oppdage i seg selv annet enn trygghet, glede - velvære. Tenk deg menn som koser kroppslig uten å få ståpikk?

Er du fremdeles med meg, kjære mann?

Vil så nødig bruke ordet bevisst. Det gir så høytidelige tankerekker. Vil bare ha fram enkeltheten i dette at menn finner glede i å gi uttrykk for sine behov. Ingen original tanke, med andre ord. Men hvorfor skal det være så vanskelig ellers om året? Hvorfor er det slik at så mange lager bøker om frigjøring fra roller, frigjøring av erotikk, følelser og tanker, men så lite gjennomlevs her og nå? Jeg akter ikke selv å falle i samme felle ved å skrive noen bok. Vil faktisk prøve å dra meg ned på jobben, i mitt politiske og organisatoriske arbeid mest mulig av de erfaringene jeg har høstet. Sjansen for å mislykkes er stor.

Skal vi prøve å gjøre den mindre sammen, kjære mann?

Johannes Jaastad

Den danske forfatteren Carsten Nagel har i disse dager kommet med en ny roman. "Passionsfrugter & al slags vejr" har han satt som tittel på verket, som til nå har blitt refusert av hele 3 norske forlag. Supergutt bringer her med forfatterens tillatelse et lite utdrag.

Passionsfrugter & al slags vejr

Suzanne var så forudseende at give mig nogle gode adresser før jeg mellemlandede. Udover natlige trapezhoppende nøgendansere har hun henvist meg til noget mere åndeligt: Marco Vissi — "Americas most forward erotic writer".

Marco tager mig med op på taget af et hus og fortæller om New York — og sig selv. Informerer blandt andet om at han kategorisk nægter at have nogen form for venner i sin omgangskreds, hvis han ikke kan elske/bolle/udforske med dem allersenest fra deres tredje møde, hvilket får mig til at spekulere på venner & grændser — gælder det også avissælgeren og pølsemanden — amerikanerne spiser så meget pølser, i hot dogs ganske vist, at et enkelt års forbrug kan nå flere gange til månen og tilbavs igen, hvis man binder alle pølseenderne sammen.

For øvrigt har jeg — indtil videre — lige netop mødt Marco tre gange, men da har jeg også været glubsk og slukt ham og hans bøger, og det var hjerne-gymnastik. Han gider ikke skrive mere, hvilket kan ærge mig. Nu skal han være diktator af New York — og har i den anledning udformet et storslået manifest: *The Party Party*.

Lou kommer til skade med foden. I Danmark stak vi af fra regninger på mad. Nu løber vi fra regningen "på et nyt ben".

Mit liv er forandret. Jeg er et par oliven i en extra dry martini.

På Fifth Avenue føler jeg mig mere som en presset citron, der sidder fast i Jorcks Passage, Boring Copenhagen, end som et frit menneske i New York. En enorm chokoladefarvet limousine sejler pludselig imod mig, og jeg kaster mig ind på fortovet, hvor jeg havner ved siden af en ældre sort kvinde der står og roder i en affaldsbunke med et lille barn. Jeg når at se chokoladebilens bagparti, og gennem ruden skimter jeg en smuk mand der vist nok telefonerer. Barnet tuder.

— I like wrestling, siger den fremmede pludselig i mørket bag Christopher Street.

— Det gør jeg også, lyver jeg. For jeg aner ikke hvad "wrestling" betyder. Manden laver et hurtigt brydetag på mig, jeg tror han overfalder mig, måske er jeg ved at dø! Og så er det bare begyndelsen til en måde at elske på.

Noget af det jeg sådan elsker ved New York er at man kan gå ud på tagene eller tage elevatoren ned i kælder.

Den dag Lou kysser mig farvel, fordi jeg føler jeg må prøve at bo lidt i San Francisco, holder Jimmy Carters mor indisk fest på Lous nye "stamværtshus" Studio 54, fordi konen engang for hundresynten år siden har været sygepleierske i Indien og tilfældigvis har fået en jordnøddesøn der er blevet præsident. Alle kommer i indisk tøj, alle — undtagen alle indere — spiser indisk mad og alle er special guest stars. I byen har Liza Minelli stor succes med at synges "Don't say why, say why not?" — Alle rige er nogen svin! råber en ægte punk-digter der bor nedenunder det lille fattige kollektiv jeg (forelsket i en deltidsansat boghandler) havner i på Bush Street, San Francisco.

Han tager mig med på oplæsningsturne og viser mig den sande levende punk der er sprunget ud af kød og blod og følelser.

— Alle rige er ikke nogen svin, proklamerer jeg alligevel stædigt i fire uger, før jeg endelig får lov at synes sådan uden at blive beskyldt for at tilhøre "fjenden".

"De rige svin" er begyndt at sælge iturevne T-shirts med hårde slangudtryk fra deres mondæne modebutikker. Til en punk-concert spytter sangeren kunstigt bræk efter mig, mens han gurgler på omkvædet: Suck your mother, kill the Father, fuck the bloody world! Jeg modtager indtrykkene som en handicapet, for jeg kan ikke bruge dem hvilket jeg — oprørsk til det sidste — højlydt proklamerer for min punk-digter.

— Det kan jeg heller ikke, siger han — it's not real.

— Kunne man ikke organisere oprøret lidt, forsøger



En kollega sa en gang til meg at han hadde fått like mye pikk som det var vannrør i London. Han hadde reist land og strand rundt, besøkt Paris, New York, Amsterdam, San Francisco, Madrid, Berlin osv., men han måtte ha mer — mer. For tiden oppholder han seg i Tokyo...

jeg forsigtigt.

— Disse *svulstige* systemer af nytteløse enheder og organismer, disse grupper og deres nytteløse flokler... de har ikke en chance!

På et hotel der ikke har opfyldt visse krav om ændring i arbejdsforholdene springer en bombe. Det er et af de hundredeniogtrede vellykkede angreb ud af hundredefyre, forklarer han.

To dager senere kaper en fyr fra "Gay Lib." et fly og forlanger sin ven frigivet — det har intet med min gruppe at gøre, forklarer min terroristiske punk-digter.

Jeg inviteres op i bjergene til et kollektiv på mere end hundrede mennesker. Jeg opdager at der er krig i verden.

Natten før jeg vender tilbage til New York elsker jeg en halv kineser og halvt noget andet i "The Liberty Bath". I China Town er der demonstration mod et eller andet, men jeg er hverken halv eller hel kineser og når slet ikke at interessere mig for nogen som helst demonstration.

Men jeg vil have *mer!* og så sker det. Halvkineseren er gået, og jeg ligger og roder rundt i et eller andet mørkt rum i den enorme sauna, og pludselig kaster to macho-men sig over mig. De rører mig på en ret god måde, og pludselig bærer de mig uden videre ud af saunaaen og sætter mig i en skøn sportsvogn og giver mig et dejligt stof, og så kører vi over Golden Bridge, mine vinger er *helt* udsprede.

Vi havner i et voluminøst glaspalæ på en velbevokset bjergskræning, og så er jeg pludselig bundet til en seng, og jeg ligger i håndjern og bliver bollet. Stofet virker fint, og selvom det er nat, kan jeg se ud gennem glasmurerne, der er en meget smuk udsigt.

Mændene er også, ligesom alt andet på bjerget, ret lækre, selv om jeg naturligvis føler mig lidt "bundet" af situationen.

— Hvad vil du have? spørger den stærkeste og rigeste generøst efter knaldene og låser håndjernene op og fjerner klæderstropperne.

Nu gælder det altså om *ikke* at være snæversynt eller puritansk siger jeg i mit stille indre og tænker så det brager.

Og så er det jeg får øje på de to slatne pikke der lie har udfyldt mig så grundig — *alle* de amerikanere jeg har bollet med har brugt cock-rings, pik-ringe der skubbes hele vejen ned over pik og nosser, ned til roden hvor blodet holdes tilbage i det erigerede lem og således virker "potensforstærkende".

— I want *nothing* but a diamond cock-ring, siger jeg sofistikeret og i fuldt alvor.

Den mindst stærke kører mig hele vejen tilbage over Golden Bridge, de vil vist ikke have mig til at sove i palæet efter det med diamanterne.

Men alle velbeslæede amerikanere giver jo hinanden diamanter, havde jeg fundet ud af! Og nu var ønsket pludselig, og ret tilfældigt, opstået, og det så fast: jeg *ville* partout have min diamond cock-ring!

At det først skulle lykkes at få gjort et ordentlig design i en passende størrelse adskillige *måneder* senere, og så i København, det anede jeg ikke, og havde jeg vidst det, ville tanken ikke have huet mig. Men så passede ringen også perfekt!

Jeg ville have *mer*, fordi det var min sidste aften i San Francisco, så jeg forlangte at blive kørt tilbage til The Liberty Bath.

Egentlig burde jeg have været træt, men den gik ikke Granberg, for jeg havde nemlig ligget fire dager i sengen.

Det skete efter det eneste og mest terrible Halloween jeg i mit liv har oplevet. *Hele* San Francisco var klædt ut som en stor Queen, hvilket jeg naturligvis bifaldt, men da *hele* byen på et tidspunkt befandt sig på mit overlæder, sagde jeg altså Amen, og lidt efter var der da også en masse andre der blev trampet ned.

Mens brandvæsenet arrangerede en flot katastrofealarm, for at "redde" en drag der stippede på taget af en fem etagers ejendom, flygtede jeg ind på en bar.

Og så var der gudhjælpemig en der blev skudt — men der kom ikke blod på mit hvide tøj, og jeg skyndte mig at flygte ud sammen med nogle grønne Berkley studenter der i dagens anledning var kommet ti byen.

Jeg bollede med alle fem på deres hotelværelse, og det var så kedeligt... til og med stjal de mine europæiske underbukser, bare som "souvenir" sagde de, og da jeg var en og de var fem, gik jeg med uforrettet sag.

Så var det jeg trængte til trøst: på vej hjem til Bush Street blev jeg budt på en styrkende Tequila Sunrise af en lille Dustin Hoffman lignende type, der ikke så ud til at ville krumme et hår på mit stakkels hoved.

— Du skal slet ikke være ked af det med trusserne, sagde han og gav mig en joint som jeg strax vold-røg.

Og så vågnede jeg op i et Uhyggens Tempel, jeg anede ikke hvordan jeg var kommet der, og jeg var blevet *lam*, kunne overhovedet ikke røre mig.

— Du er så smuk, sagde den uskyldige så hele verden ragede af jordskælv og katastrofe, og så lod han sine hænder løbe henover min nøgne døde krop.

Jeg kunne ikke engang *tale*, jeg kunne ikke blinke så meget som en enkelt øjenvippe, intet.

Før jeg pludselig bevægede mig helt ufrivilligt og en hel masse, jeg fik nemlig kramper og var ikke spor smuk, fråden væltede ud af minnen på mig som ved rabies, og brækket flød.

Det var "Angels Dust" jeg havde vold-røget, Angels Dust som man også bruger til at bedøve heste og større kreaturer med, jeg var død i mange timer, og da jeg endelig var i stand til at stikke af og ryste mig igen — det halve San Francisco, gjorde det ondt over det hele, og jeg græd og kaldte hele tiden på politi og ambulance, der var bare ingen der hørte mig før jeg nåede hjem til min boghandler på Bush Street.

Der gik fire døgn før jeg turde stige ud af sengen, og lægen og hele det fattige kollektiv og punk-digteren måtte tvinge mig til at turde gå på gaden — ustandselig var jeg bane for at himlen uden videre ville åbne sig og drysse Angels Dust ned i hovedet på mig.

Men nu var det altså sidste aften, frygten var forsvundet, jeg stod foran The Liberty Bath, og jeg *ville* have *mer!*

Jeg lod mig indfange af en sydamerikansk student der udgjorde det bedste af det bedste blandt mine erotiske eskapader.

Vi tog hjem til ham og løb direkte inn i et *enormt* forelskelses-flip, hvis eneste problem-sus var, at vi kun havde nogle timer tilovers.

Men udover den spontane nydelse kom der alligevel noget positivt ud af det. Mens vi bollede for jeg ved ikke hvad gang den nat — jeg havde sat mig ovenpå ham — fik jeg pludselig øje på os selv inde i et spejl der dækkede hele den ene væg: vi var så smukke, og min røv — som altid har indtaget pladsen som en af mine største bagdele — forvandlede med et til et dejligt fortrin, en legemsdel jeg kom til at være helt vild med. Angående røven fik jeg simpelthen — via spejlet — kneppet enhver neurose ud! Måske kunne resultatet være lig med to års intenst psyko-analytisk arbejde.

VÆRK

Smittebærende
organ i Bodø

Makkværk eller mesterværk — det værker iallfall nordpå. VÆRK har presentert seg med sitt femte nummer. Bladet kommer ut i Bodø.

Trykkinga har hittil vært gjort på redaktørens soveværelse (gulvteppet er nå fullt av trykksverte), mens det

øvrige redaksjonelle arbeid har funnet sted på kjøkkenet.

VÆRK består av en rekke folk over hele landet som skriver og selger Nord-Norges eneste alternative tidsskrift.

—Alt er mulig. Det umulige tar bare litt lengre tid.

Så lød et av slagordene fra revolten i Paris, mai 68, men det er ikke det vi skal henge oss opp i denne gangen, derimot et annet opprør som forsiktig så dagens lys i en av mai-dagene i 1978. Da kom det ut et lite hefte som kalte seg for VÆRK og omgivelsene var Bodø.

Og Bodø ligger nord for Saltfjellet og ute ved kysten, fullstendig voldtatt av vind, storm og høyrekrefter. Alle har sitt å stri med, og i Bodø har militæret satt sin kvalme hånd over byen. Forøvrig tas konservative normer og kvasi-verdier hånd om i byens to aviser.

Mer enn nok til å bli deprimert av. Men under overflata av stål, kristendom og faenskap lurer alternativene. I all beskjedenhet dukker VÆRK opp og krever sin eksistens. Og ikke bare det. Sammen med bladfilla oppsto et trykkeri/forlag...

Men egentlig var det visst omvendt. Så slå dere til rette. Her kommer historien om VÆRK-STEDET FORLAG, — eller hva som skjer hvis man tar i bruk litt spontanitet.

FRA FORLAG TIL AVIS

Det var en gang en arbeidsløs pianospiller som fikk høre om en elektrostensilmaskin som var til salgs. Sammen med en kompis spyttet de opp den nødvendige sum av 5000 kroner, uten helt å vite hva de gjorde. De var i alle fall blitt eiere av et lite trykkeri, skjønt det slo dem jo at de manglet penger til papir og sverte.

Noe fulgte heldigvis med på kjøpet, og med ungdommelig mot og fullstendig blank på området startet de VÆRK-STEDET FORLAG.

Fra forlag til avis var ikke veien lang. Etter en stund med svette og forbannelser kom et lite hefte ut. En gammel sannhet sier at fra toppen er det bare en veg å gå, nemlig nedover! Følgelig startet VÆRK-STEDET fra bunnen.

VÆRK 1 hadde et opplag på 150, størrelse A5 og 32 sider. Det mest spennende var forsida, trykt i rødt og svart. For øyeblikket nekter redaksjonen å påta seg ansvaret for dette nummeret. Bare ti eksemplarer er igjen og forøvrig ikke til salgs før samleverdien har steget til slike atmosfæriske høyder at selve innholdet blir uvesentlig.

Men VÆRK! For et navn! Hvor kommer det fra?

Sikre kilder mener å fortelle at i en annen bladfille, som går under det beskjedne navnet *Ny Alternativ Fille* (forkortet til NAF) skrev det nordnorske motkultur-fantom Arne Johansen:

"Folk kan være døde eller sodomitter, kristne eller nekrofile, etc., men så lenge de gjør et skikkelig hånd-VÆRK er alt i orden!"

OPPLAGSØKNING OG ØKONOMIKRISE

Her kom den geniale ide. Hvilken

klang! Hvilken styrke! Og dette ordet kan ha grenseløse betydninger og bli deler av mange forskjellige ord. Alt fra makkværk til kunstværk, for ikke å snakke om tannværk, symfonisk værk og samlede værker. Listen er lang. Tenk på hvilke slagord man kan skape ut fra et slikt navn: Eks. "Få ut værken, kjøp VÆRK, et skikkelig ånds-værk." Og hverken Dagbla eller VG kan rose seg av et slikt slagord: "Vår frigjøring kan bare være vårt eget VÆRK!"

Så sant, så sant. Redaksjonen satte i gang med VÆRK 2. Opplaget ble fordoblet til den enestående tallrekke av 300. Denne gangen med bedre papir og litt mer trykke-erfaring. Men på grunn av hastværk vil ikke redaksjonen lenger bekjenne seg til dette nummeret heller.

Men ut av begeistringens glød av å skape et eget produkt, er det ikke til å legge skjul på at arbeidet er hardt. Det å lage en egen avis for å gi uttrykk for meninger som ellers vanskelig vil bli trykt, er meget givende og tildels morsomt arbeid. Under en slik prosess begynner man etter hvert å få et forhold til det man produserer. Man får helt rettferdige ambisjoner om å skape et bedre og bedre produkt. Jeg tror at redaksjonen har følt et ansvar i denne retningen.

Det økonomiske utbyttet av første nr. var langt under pari, og gjør sjølsagt arbeidet mer anstrengt.

Bedre var det heller ikke da salget av neste nummer skar seg. Festivaler er imidlertid som regel et godt marked, og TRÅILLTAMPEN reddet VÆRK-STEDET så vidt fra fullstendig ruin. Det var her at jeg stiftet bekjentskap med redaksjonen for første gang, og siden er jeg blitt uløselig tilknyttet den.

Det viste seg å være verdens mest PR-skye folk. Det var nesten umulig for meg å oppnå dette intervjuet for Gateavisa. De mumlet noe om Gateavisas høye opplagstall og ble bleke om ansiktene. Men siden jeg spurte forsiktig, så gikk det så vidt.

—Hva hendte etter Tråilltampen da?
—Jo, sukker en av dem. —Sommeren var fin den. Hele redaksjonen på tre mann drev dank i Europas barer og ved fortidsminnesmerker en hel måneds tid. Foruten et par dager i København og "Reading-festivalen" oppdaget vi lite som vi kunne skrive om i

VÆRK.

Men så ville skjebnen at ingen av oss husket noe særlig av det som skjedde i Reading, ikke i Danmark heller, men derimot mottok vi et kjemperev som fortalte om Knebworth-festivalen, og da ble vi glade. Siden da har det ryddt inn med innlegg.

—Og så kom et nytt VÆRK?

—VÆRK 3 ja. Det kom ut på høsten. Vi la om formatet til A4 etter en del oppfordringer og økte litt i opplag igjen. VÆRK øker mest, hva? Nei, det er langt dit. 450 eksemplarer denne gangen, og det ble et ganske pent nummer. Andre syntes riktignok at de to første virket mer spontane, men nå kunne vi gå litt dypere i stoffet og trykke lengre innlegg uten at folk besvimte.

—Og det ble solgt?

—Vel, vi sendte det ut til en del personer. Lag, tidsskrifter, julenisser og sjarlataner. Vi fikk til og med svar tilbake. Etter hvert begynte folk også å abonnere.

—Gjennombruddet, kom det med VÆRK 4?

—Erru gærn, det får stå for ditt eget værk. Men nr. 4 var jo bedre. Etter at vi jobba på spreng var vi ferdige den 20. desember og vi kunne sende det ut som julepresang. Hele 700 stk. og en masse illustrasjoner.

—I disse ulvetider er det bare å ekspandere eller dø har jeg hørt. Hvordan skulle dere klare å øke nå?

—Vel, vi gikk over til offset. Siste nummer gikk i 1000 stk. og på et annet trykkeri. Nå kan vi kjøre proff layout, gi bildene bedre gjengivelse. Det er morsommere å jobbe når man blir mer fornøyd med produktet. Dessuten makter vi ikke å stå og hefte sammen 20 000 ark. Det blir litt mye når man bare har idealisme å gå på. Derfor gidder vi ikke å gjøre det sjøl...

Men VÆRK 5, andre årgang (he-he) er vi ganske fornøyd med. Jo for folk kjøper opp hele opplaget, jo før kan vi sette i gang med et nytt, enda bedre nummer.

VÆRK! OG HVA SÅ?

Rundt 1970 var det en voldsom blomstring av alternativ/undergrunnsblader i Norge, en utvikling og et mangfold som bare økte og økte i årene fram-

over for det kulminerte rundt 1976/77 og det nesten bare var Gateavisa igjen.

For øyeblikket har jeg følelsen av at vi er inne i 1970 igjen. Blader spretter opp overalt. Både Bergen og Trondheim har flere hver, men nord for Namsos har det tradisjonelt aldri vært noe. Vannbæren, som ble utgitt på Karlsøy i Troms, kunne ha vært unntaket. Men heller ikke dette en gang så spennende bladet hadde noen spesiell tilknytning til Nord-Norge.

Nå har vi VÆRK, som gjerne vil være et alternativblad for hele Nord-Norge, samtidig som folk i hele Norge bør ha like stort utbytte av det.

Redaksjonen vil strebe etter en slags nord-norsk profil. Det er langt til Oslo eller Bergen herifra, det er lite stoff nordfra som blir trykt i de andre alternativ- eller profitt-avisene, — vi trenger et organ hvor vi lettere slipper til, og hvor vi har følelsen av å ha skapt noe sjøl. Er det for mye forlangt?

Vi har allerede noe som kalles for "Nordnorsk Magasin" her oppe, som egentlig burde ha fylt den rollen som VÆRK nå forsøker å fylle. NM er et kulturblad på fint papir og vakre farvefotos, og er meget sobert, — og har sjølsagt like stort eksistensbehov som VÆRK. Personlig synes jeg at NM satser alt for mye på nostalgi og opprettholdelse av myter om Nord-Norge med midnattssol og det hele. Stoffet vandrer ellers rundt på århundreskiftet, men sjøl om jeg ikke kjenner igjen Nord-Norge i dette magasinet, er det OK. VÆRK utfyller etter min mening Nordnorsk Magasin, eller omvendt.

VÆRK har kommet med fem numre, og vi kan nå begynne å ane en profil for bladet. Stikkord eller temaer som går igjen er ikke-vold, religionskritikk og mer straite politiske artikler. Siste nummer hadde historier om pinaken i Narvik og miljøaktivister i Bodø (Rønvik Vel-aksjonen). Slike ting burde være av interesse for hele landet. Ellers har vi vært vant til at hvis det sleppes en fis i Oslo, så vet hele landet det, men eksploderer det i Kirkenes så driter Oslo i det. Noen som trur på den lignelsen?

Iallfall. Nordlendinger og venner sør for Namsos, gakk hen og gjør VÆRK til ditt blad. Redaksjonen trenger alle de venner og bidragsytere de kan få! ●

Finn B. Steingrønn

Abonner på VÆRK

Ved å abonnere på VÆRK, hjelper du oss å få en stabil økonomi, som sikrer hyppigere utgivelser og bedre kvalitet på bladet. Abonnementsprisen er nå 40 kroner pr. 5 nummer. Betal helst over vår postgiro; 3 59 16 59 til VÆRK-STEDET FORLAG, 8000 Bodø. Merk talongen: Abo. fra nr.....



vår frigjøring kan bare være vårt eget værk

VÆRK-STEDET
Nøstgata 6 A
8000 BODØ

**Bli dus
din med
din kropp!**

Jeg kjøpte sjelden tyggegummi da jeg gikk på folkeskolen. Frøken sa det var no' svineri med alle de tyggegymmi-klumpene som blei klint oppunder pultane. Jeg skjønnte aldri helt poenget, og tok for meg a' det som var. Ingenting huser jeg så godt som de store tyggekumpene jeg hadde liggande klint oppunder pulten. Fleire under hver pult i hvert klasserom vi var i. Systemet gikk a' seg sjøl: det var bestandig flere elever som var innom en og samme pult i løpet a' en skoledag. Forsyningane var gode...

Det var så mye vi ikke måtte gjørra. Vi måtte aldri bytte luer, vi fikk ikke lov te å byttelåne klær og vi fikk ikke lov te å gjemme oss bort på loftet i storefri og ronke hverandre. Små svette guttefingerar rundt små stive gutte-pikker. Jeg huser'e lukta både salami og nøkkelost a' pikken etter vellykka ekspedisjoner opp på loftet. Loftet hette "Hur". Vi fikk inn svensketev og spurte hverandre: Ska vi, eller hur?

Vi skjønnte aldri poenget. Vi bytta luer og klær. Gjorde faenskap i lånt kostyme og leverte glisande jakka og lua tebake te det intetanende offeret. Inspiserande lærer tok aldri feil. Det visste vi. Donn sikkert.

Vi måtte ikke stjele åsså måtte vi ikke skrive a' hjemmeleksa a' andre. Det var forbudt å sende lapper i timen. Stol på egne krefter. Ensom gjør sterk.

Opphovna a' tebakeholdt kåthet og faenskap, satt vi med stiv rapær og vip-pa te hverandre med pikken klint fast mellom låret, stillongsen og strekk-buksa. Da blei storefri en eksplosjon — en orgie ingen kunne tru var mulig i norsk skoleverk. Nei, vi fatta aldri poenget.

Selvfølgelig. Etter snart 15 år forstår vi mer. Vi veit at det skolen forberedte oss så grundig te, var evnen te å holde ut ensomhet og den grenseløse respekten for det som hører and-

Arken bærer

Det som mange (kanskje de fleste) trodde ville være en utopi, er nå gått i oppfyllelse. ARKEN nr. 2 er her. Etter at opplaget på 3000 av nr. 1 formelig ble revet bort er det liten tvil om at bladet er kommet for å bli.

Av innholdet i nr. 2 kan vi nevne: "På vei mot år 2000", en nyhetskaval-kade. Tove Lies dikt "Bli lys!". "Et intervju i fengsel" av Hans-Jørgen Høinæs. Walter Buhler: "Fjernsyn i barn-dommen", om fjernsynets vold på barnefantasi. "Anarkisme og vold", en brevveksling mellom John Mackay og Rudolf Steiner. Og Stein Jarving har skrevet en filosofisk artikkel med titte-len "Frihet er ikke nok".

Leserinnlegg har samtidig fått god plass. Det er i det hele tatt blitt et all-sidig verk med såvel lange teoretiske artikler som dikt og noveller. (Innfallsvinkelen til mye av stoffet er klart antroposofisk, og dermed er de som ikke setter særlig pris på det, advart.)

Arken-suksessen burde få noen og enhver inn på tanken om å starte eget blad. Ikke la Gateavisas monopolistiske og kommersialiserte glupskhet og fordømmende og perverse holdninger ta fra deg all tro og lyst! "La oss utfylle hverandre" som Jonas sa det så treffende i hvalens buk.

Bjørn

Denne måned:

DET SOM HØRER ANDRE TIL

re til. Ikke røre bare se... Ja til og med de små stive gutte-pikkene skulle vi li-de med donn aleine, i skam og anger. Ikke faen!

Nei vel. Åssen har'e gått da, med oss som sleit oss gjennom 7 års folke-skole en gang tidlig i 60-åra og som bare fikk et glimt a' det som blei kalt 9-årig skole? Fatta vi noen gang poenget — den gang, eller noen gang seinere?

Jeg trur det — dessverre. Poenget er nærmast uimotstæelig med sin for-lokkande ordlyd:

jeg > ja
meg > ja
du > nei
deg > nei
meg mitt
deg ditt
(svart hvitt)

Klart vi ikke kunne motstå et sånt

enormt press. Kråvet om eiendomsrett og råderett over egen kropp. Vi har lært oss rollespillet og parfymeringas edle kunst.

Og våre kropper skal dekkes til, et-ter de krav den offentlige moral te ei hver tid framsetter. Berøring a' andres kropp blir bare akseptert i de tilfeller det foreligger en avtale som er inngått på forhånd. Uansett hvor frie vi er og hvor utsvevende vi lever i forhold te den herskande moral, må vi bestandig spørre om lov på en eller annen måte, for vi gir kjærtegn — berører — nyter — individuelt. Tjenester og gjentjenester. Tap og vinning. "Jeg tok imot ham." "Jeg gav henne. Alt." Det er viktig for at utbytte skal bli maksimalt.

Vi lærer et språk der intuisjon trekas ut som ved et dårlig utført kjemisk eksperiment. Det blir alltid såpass mye intuisjon tebake i preparatet, at vi føler den hapløse avgrunn mellom ord og

ord. Matematisk lærer vi å kalkulere og summere språket te ett einaste skrikan-de uttrykk: MEG—MITT.

Det som hører andre til, er hellig ukrenkelig enten det er bilen, kroppen, huset eller deres personlige mening det gjelder.

La oss bytte klær og luer, gjemme oss bort på loft og i kjeller og komme fram fulle av ro, visshet og fortrolighet te hverandre.

Når'u blei ropt opp te tavla og måt-te gå Kanossagang opp gjennom klas-serommet med kul på buksa, og det satt 25 småjævler som lo rått og hadde sine gutte-pikker klemt fast mellom buksa og låret — minst like trangt, og lot som ingenting. Og lærer'n som overvåka det hele med skarpt blikk og pedagogisk sans i "læra om det som hører andre til..."

Anar Kvist



Jonny Larsen



Tina Sydhagen



Bjarte Røvmark



Lene Drager



Tom Tollerud



Trond M. Vendshol

Fusk i skolen

Ved Karin E. Svendsen

Jukser du når dere har skriftlige prøver på skolen? Eller vet du om andre som gjør det? Har du forslag til å bli kvitt det uvesenet som fusk egentlig er? Spørsmålene blir besvart av sju skoleelever i Oslo og Hakadal.

Jonny Larsen, 15 år, Aneby:
— Jeg fusker ikke selv på skolen, og vet heller ikke om andre som gjør det. Det må være ubehagelig å få igjen prøver og vite at du egentlig ikke fortjener den karakteren du har fått. En annen grunn til at fusk er en uting, er at du i arbeidslivet ikke kan jukse deg til bedre resultater enn dem du fortjener. Hvis du er vant til å jukse på skolen, kan det bli vanskelig å holde mål når du begynner å jobbe.
Men hvis det likevel forekommer fusk under skriftlige prøver, synes jeg det er greit.

Tina Sydhagen, 13 år, Oslo:
— Hvis du fusker på en prøve, går det bare ut over deg selv om du blir oppdaget av læreren. Du får du selvsagt en veldig dårlig karakter, og du ville kanskje klart deg bedre om du ikke hadde forsøkt deg med juks. Jeg fusker derfor ikke selv, men vet

Bjarte Røvmark, 15 år, Oslo:
— Jeg synes selvfølgelig det er fryktelig dumt å fuske på prøver, men det hender likevel at jeg gjør det.
Jeg fusker fordi jeg vil ha bedre karakterer enn det jeg fortjener, og tror nok at en stor del av årsaken til juks ligger i prestisjefaget. Kunne vi fått bort prestisjefaget på skolen, ville nok også problemet med fusking falle bort. En annen ting som

Lene Drager, 13 år, Oslo:
— Det kunne ikke falle meg inn å jukse meg til en bedre karakter enn den jeg fortjener. Jeg ville ikke kunne glede meg over en karakter som jeg ikke hadde fått på ærlig vis. Jeg synes dessuten at det er dumt å fuske på prøver fordi jeg kan ikke gjøre det samme under eksamen. Til eksamen får en den karakteren en er god for, og da lønner det seg å ha lest jevnt gjennom hele skoleåret.
Jeg blir derfor irritert om noen til-stadighet sitter og titter på det jeg selv har skrevet når vi har prøver, og det irriterer meg.

Tom Tollerud, 15 år, Aneby:
— Jeg synes det er noe tull å fuske under skriftlige prøver. Du lærer jo ingenting hvis du ikke selv leser til prøvene og følger med i timene.
Det er vanskelig å vite hvordan man skal bli kvitt utingen, kanskje det ville ha hjulpet om de som jukset fikk straff for det. Jeg tror ikke at gruppearbeid f.eks. er noe som kan hjelpe. Hvis vi fikk

Trond M. Vendshol, 15 år, Oslo:
— Jeg er ikke for en karakterfri skole, men synes vi bør bli kvitt karakterpresset som er i dagens skole. Alle ønsker gode karakterer, og noen må fuske for å få dem. Jeg har selv gjort det et par ganger, selv om jeg har fått bra karakterer på den måten.
Hvis vi slapp karakterjaget som vi har i dag, ville nok det meste av oss ha fått

DET NYE

LA EINAR GERHARDSSEN LEVE



"Hvis Jesus kom til jorden. Ville han velge de røde eller de brune?"

Jesus er død. Døde organismer bidrar kun med næring. Valgmuligheten opphører.

I fall Gerhardsen fikk en ny sjanse, valgte han da NATO eller Warszawa-pakten? Ville en reinkarnert Einar ha andre synspunkter? Kanskje han foretrakk anarkismen?

Men "Herr Landsfaderen" puster videre. Flere bøker skal skrives. Nye smil skal smiles. Verdsetter vi ham til døden eller livet? Skjenker "reformatoren" noen år til. Gir ham en mulighet til å endre standpunkt før naturen innhenter ham.

Naturligvis kunne vi straks domme Einar til døden. Fru Brundtland er ifølge Gatevisa allerede eliminert. Skulle vi kanskje ta Gerhardsen i samme slengen? Vende tommelfingeren ned.

Min bestefar, direktøren, hevdet at tradisjoner alltid er til det gode. Samtidig som vi en gang for alle blir kvitt anklagen om å være ukonvensjonelle. Hitler gjorde det, Stalin gjorde det og Nixon gjorde det. La oss som de mange andre, gjøre det! Til helvete eller himmelen med drittstøvle!

Fordelen i dag ligger naturligvis i avstandsdrøping. Eksekusjon er muligens et mer humant uttrykk. Et lite rykk med pekefingeren, et par opphissende smell, og det var den saken.

Slike utflukter skulle etterfølges av koselige sammenkomster. Utveksle erfaringer med bekjente. Blinkskyting i vennskapelige former så lenge man var enig om blinken. Det hele kunne avrundes med en studiesirkel om hva man gjør med potensielle fiender. Selvsagt fungerte redaksjonen i Gatevisa som instruktører. De synes allerede å ha kjennskap til hvor enkelt det hele er. Eller har de virkelig det?

Hvilken side ville du ha foretrukket etter en eventuell gjenfødelse? Anarkismen eller kapitalismen?

Hittilertyskland kunne velge og vrake blant tidens "bevisste" ungdom. Alle er vi vel i stand til å stå under fanene med et "Zieg Heil" på tungen. Likevel skyter de gule på de røde, de røde på de svarte og de hvite på faen vet hvem. Men skyte gjør de. Grupperingenes form avhenger av hvem man skyter på, og av hvem man blir beskutt.

Anarkister som skyter på hverandre forblir fiender inntil døden skiller dem ad. De tvinges til det. Kraftige smell overdoer ønsket om fredelig sameksistens. En gjensidig forståelse utslettes i ingenmannsland. Folks tanker om medmenneskelighet og toleranse viker uunngåelig for svermen av varmt bly. Slik skal man altså skape et nytt og bedre samfunn.

Sikt på et menneske med gevær, og det sikter straks tilbake. Besvar kapitalismens soldater med mere krutt. For

alltid vil de være kapitalister.

Undersøkelser i USA viser høyest mordprosent i stater med legalisert dødsstraff. Et gammelt, men relevant ordtak om at vold avler vold.

Bruk av vold under revolusjonens velsignelse er en direkte godkjenning av dødsstraff. Motstanderne av mine eller dine tanker blir fjernet for bestandig. Og hvilken side du stod på etter en eventuell gjenfødelse. En rød som bør skyte på de brune. Eller muligens brun.

Målet vil aldri kunne hellige midlene. Til det blir målet for mye preget av disse metoder. Vi må gå nye veier. Se på mennesker som potensielle anarkister. Blodveien fører ikke til det forjettede land.

Drep Gerhardsen og du har en fiende i hans sønn. Han dreper siden deg, og dine barn dreper... Slik starter den syvende verdenskrig. Derfor: La Einar Gerhardsen leve! •

Trond

PURKEN SLÅR,
PURKEN SLÅR,
PURKEN SLÅR,
HVER JÆVLA VÅR!

B.W.

MILITÆRNEKTING

Som de fleste vet er det bare to lovlige måter å reagere på når man blir innkalt til førstegangstjeneste. De fleste velger minste motstands veg og går inn til 12 eller 15 måneders militærtjeneste. Motivene, eller mangelen på slike, for å gjøre dette, skal jeg ikke gå inn på her.

Om lag 2000 hvert år velger den andre lovlige, varianten, de søker fritaking av overbevisningsgrunner. Det store flertallet av disse nekter på et helt eller delvis pasifistisk grunnlag. Dette er nødvendig dersom man skal ha håp om å få søknaden godkjent.

I praksis må du love å holde disse synspunktene uforandret i all framtid. Du må stå på det absurde standpunktet at ingen tenkelige eller utenkelige situasjoner kan få deg til å skifte mening. Dersom du lover dette, får du 16 måneders siviltjeneste.

Et lite antall (60-70) nekter å godta avslaget de får når de nekter på et situasjonsbetinget grunnlag. Dersom de ikke møter når de blir innkalt til førstegangstjeneste, blir de domt etter den militære straffelov.

Domsrammen ved første gangs forseelse er fra 3 måneder til 2 år. Det er i dag vanlig å gi 3 måneder. Etter soninga risikerer man å bli innkalt igjen, og dette fortsetter teoretisk til man blir fradømt retten til å tjene i rikets forsvar. Vanlig praksis ved 2. gangs dom er at man får ett år, hvorav 3 måneder ubetingt. Samtidig mister man den før nevnte "retten". Mulighetene til å få "benådning" ved annen gangs dom er forøvrig betydelig større.

I alle fall er man da ferdig med militæret, bortsett fra at man sannsynligvis vil bli internert eller avretta som femtekolonist i en krigssituasjon. Men i dag, i vårt fredelige demokrati, slipper vi med fra 3 til 7 måneders fengsel.

Dette er ikke så jævlig som noen vil ha det til. I hvert fall ikke om du soner i en åpen anstalt, slik jeg gjør nå.

Noen av de som blir fritatt for militærtjeneste ved å nekte på et pasifistisk grunnlag, møter ikke til siviltjeneste. De kaller seg totalnektere.

Grunnen til totalnekting deler seg i to hovedgrupper. For det første driver man en form for beredskapsarbeid ved å fylle 1300-1500 plasser i helse- og sosialsektoren. Samtidig dekker man over det skrikende behovet for personell i denne sektoren.

Dette gjør at myndighetene har bruk for sivilarbeiderne for å dekke over sin manglende evne til å skaffe kvalifiserte folk. Utdanningskapasiteten kan holdes nede og staten sparer penger. Dette er spesielt viktig i dag, da det er mange ungdommer som gjerne vil ha utdanning og arbeid innen denne sektoren.

De andre grunnene bygger på nekting av statens rett til å disponere over individets tid med tvangsmidler.

Nekting av siviltjeneste fører til en tvangsavtjening enten i leirene på Dillingøy og Hustad, eller i fengsel. Jeg har ikke tall på hvor mange dette gjelder. Men i hvert fall en har sittet i opp-til 9 måneder på Bayern (Oslo krets-fengsel), - store deler av dette som va-

rekteksfange. Hittil har den eneste muligheten til å slippe denne soninga vært å stikke av. Gatevisa har allerede omtalt ett tilfelle.

En som nekter å møte til siviltjeneste, nekter å utføre en tjeneste han har søkt seg til. Dette kan virke litt bakvendt. En person kan ha like sterke standpunkter om siviltjenestens funksjon selv om han ikke møter til militærtjeneste. Rent praktisk krever og tar staten minst tid av individet dersom man unnlater å møte til militærtjeneste. 3-6 måneder framfor 16 måneder som "offisiell" totalnekter. Dette gir en nettogevinst på 10-13 måneder ute. Her kan en gjøre mye mer i kampen mot vernepliktsystemet. Det gjelder både motstandere av militær-systemet og folk som mener at siviltjenesten fungerer galt i dag.

BO
Postboks 2
2040 Kløfta

Sunn, norsk ungdom må ikke bare passe på hva de gjør, for å kunne bevege seg noenlunde fritt rundt i samfunnet. De må også passe på hva de ikke gjør. Unnlater de å oppføre seg slik som myndighetene bestemmer, blir de tvunget til måneders lediggang i et fengsel med gratis kost og losji.

Totalnekting vil vi komme tilbake til. Det arbeides med en pamflett om totalnektingens historie og motiver, nasjonalt såvel internasjonalt. Den vil bli presentert her i bladet når den er ferdig. •

Kjell

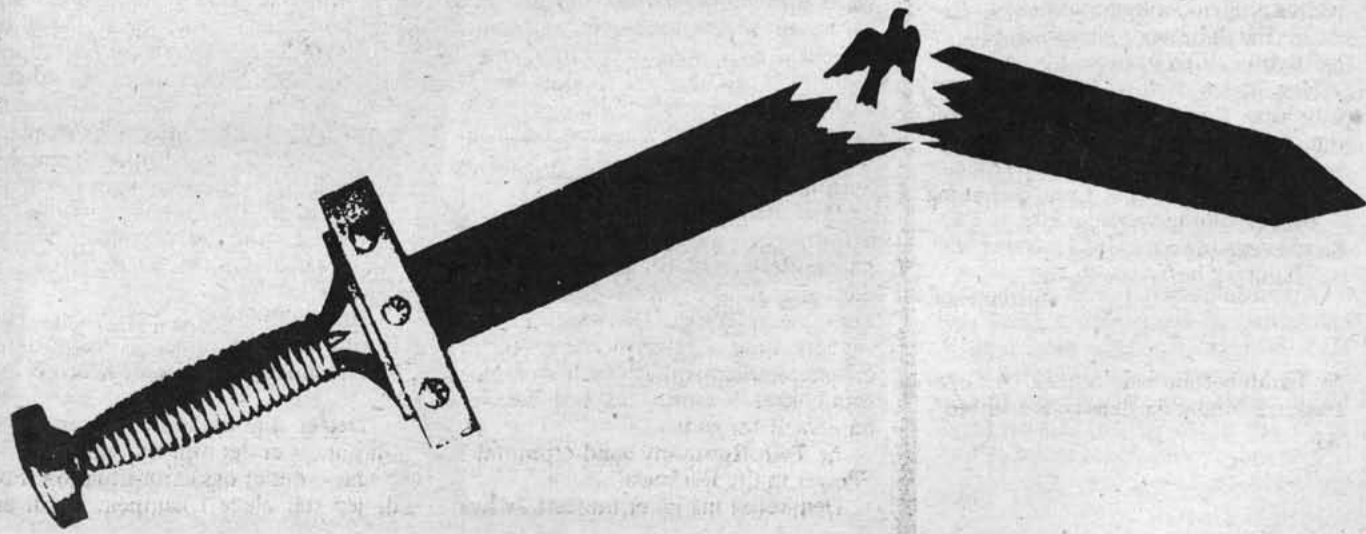

skriv fra landsbygda

Kjære Gateavisa, takk før en bra avis. Æ vil med dettan si ifra at æ har gjenopptatt mett abbonemang, bedre seint enn aldri.

Sku ønske at det va fleire som skreiv om forholdan ute på bonde-lainne, sjøl så har æ bynnt på fleire innlegg te dokker, men ettersom dovenskap jo også er en dyd...

Æ arbei som jordbruksavlosar, å æ veit at det e mange andre GA-lesere som gjør det og som kunn besile gate-folk i storbyan med litt stoff ifra et ainna miljø (f.eks. har sekkert du, Kjell, Olav, Knut Erik, Bonna å mange a dokker aindre som e ute i bygdenor-ge, nokka på hjertet).

Æ kainn enda husk at det sto en artikkel om Dyrefabriker, Industri-jord-bruk eiller nokka sånt i et GA forr et år eller to sia. Dein var så vidt æ har skjønna, oversatt direkte ifra engelsk, å det mein æ e unødventi når de e så-pass mye folk me meininge i arbei i av-løseryrket og eillers (på landsbygda).

Det e faktisk et ganske stort proletari- at ut på bygda, å ska det bli nån forrandring i verden så må det opp- arbeides en mye bedre kontakt mellom oss bygdeproletaran å byproletariatet.

En av de største hindringan forr at det ska skje nokka e at vi e spreidd ut- over store områda, å det e vanskeli å få i stand kontakt.

Sjøl så sett æ ytterst ute i Namda- len, uten at æ veit a en einaste anar- kist, eller i det heile tatt folk med litt kritisk sans. Derimot så e det en kris- ten folkejøgskole så å sei som nærmas- te nabo.

Dokker kunn forresten ha sendt nån eksemplara (25) a Gateavisa, så kainn æ jo prøv å undergrav moralen litt her borte.

Finn.



HODE-PLAGG

Kjære Gateavisa.

Jeg er frenetisk samler av hodeplagg – store, små, sprø, uvanlige, spesielle etc.

Jeg oppdaget plutselig at jeg mang- let et viktig hodeplagg i samlingen:

Al Fatah-hetten, eller hva den nå måtte bli kalt på informert hold.

Jeg håper derfor – hvis dere ved Gateavisa skjønner hvilken jeg prater om, og det gjør dere sikkert – at dere kan sette meg i kontakt med noen som kan skaffe meg en slik. Eventuelt at jeg – og det ville jo være det aller beste – kan få den direkte gjennom Gateavisa.

Håper jeg hører fra noen.

Morten H.O.

Al Fatah-hetten kan sendes til Gate- avisa, så sender vi den videre til Mor- ten.



VÅRLØSNING

Det er vår. Ja Kong Vinter har trukket sin kalde, klamme hånd tilbake til fjer- ne, forlatte fjelldaler, drevet bort av fuglesang og sol. Ikke mer influensa, våte sokker, surklende støvler og snørr. Ikke mer snøballer m/ grus og is rett i trynet, blåkul-fall på isete fortau eller neglesprett. Det er vår.

Som den store poet jeg no engang er, er det min plikt å springe ut i våren som en kåt kalv for å oppta de rette impulser, veive med armene, skli, falle på trynet... nei, det var vel noe som hørte vinteren til, vel? Anevisstnei. Det er nemlig ikke bare hvitveis som titter opp mellom gule sneflekker. Vi har også den populære hundelorten. I alle mulige og umulige former, i alle avskyninger av brunt, svart, gult, blått osv. dukker den opp like uunngåelig som det gustengule gresset. Klister seg til sko og støvler, kliner seg godt ut- over og stinker som... hundelort. Eks- tra dekorativt er det på tepper og sånt.

En skal ikke la gleden over den kommende våren bli ødelagt av en slik liten (dog ikke ubetydelig) bagatell. Våren er jo så skjønn. Fyll lungene med den herlige, friske vårluften – og knekk sammen i en dundrende kram- pehoste som nesten tar livet av deg. Og jeg som har slutta å røke også. Jom- men sa jeg frisk luft. Den er stinn full av skit og drit både fra Noreg, Man- chester, Ruhr og resten av Europas de- odorant-industri. Du formelig kjenner hvordan røyken ruller ned gjennom strupa og befester sine svarte stillinger i lungeveggen. Jeg fikser bestemt fram en Marlboro fra jakkelomma. Det er i hvert fall den beste måten å dø av lung- gekreft på.

Men her gjelder det ikke å la seg knekke. No har jeg da en gang bestemt me for å glede meg hysterisk over at våren igjen har velsignet oss med sin ankomst, og da vil jeg gjøre nett- opp det.

Jeg smiler tvungent opp mot sola og

glipper kledelig med øynene. Men det er slett ikke nødvendig. Et dekorativt skylag i alle regnbuens farger gjør at sola bare kan skimtes som et rødt, vondt øye der oppe. Tør ikke tenke på hva som detter ned i hue på oss når det regner fra de skyene. Heldigvis regner det ikke i dag.

Fortsatt fast bestemt på å gjøre det meste ut av denne forbanna våren, rus- ler jeg ned til andedammen i parken med noen tørre brødsmler til endene. Etter nesten å ha blitt overkjørt av en gjeng unger som raser forbi på sykler, rullebrett, rulleskøyter og gud vet hva annet, og fått rungende latter som svar på en kraftig ladning edder slengt etter dem der jeg klammer meg til det nær- meste treet, fullt av kvæ, kunne jeg endelig sette meg ned på benken ved andedammen.

Jeg kunne ha sverget på at det bruk- te å være flere enn tre ender der til vanlig. Kanskje den merkelige fargen på det grunne vannet kunne bety noe.

Etter at brødsmlene jeg heiv uti skiftet farge fire ganger før de sank, var jeg sikker. De en gang så hvite en- dene var heller ikke mye å se til, i sin surgule, pjuskete fjærdrakt. Jeg hadde en anaelse om at de tre som var igjen ikke ville være her til neste år.

Lettere vårlig frustrert reiste jeg meg fra benken, bare for å finne ut at buksebaken min, engang blå, nå var irr-grønn. Forbannet være både park- vesenet og våren! Med gråhvit duellort på alpelua og grum i hugen trampet jeg gjennom hundelort og snøkløkker, bare ventende på å få en fugl stappfull av kvikksølv i hue.

Men de var vel for lengst fanget, rib- bet og spist i Spania eller noe sånt. Stakkars jævler når de kreper etter å ha stappet i seg et par Pip de la Kvikk- sølv'er...

Med smeltende snø i skoene, be- gynnende vår-influensa og sterke anti- vår impulser trengte jeg meg fram gjen- nom vårslappe medmennesker til bu- tikken, kjøpte Gateavisa, en pakke Marlboro og noen øl. Og så hjem for å låse meg inne til dette vår-faenskapet er over. Jo før jo heller. ●

Nico Baraldsnes

situasjonen

Som utgangspunkt er det helt umulig å beskrive vår *situasjon* fordi enhver be- skrivelse tjener til å opprettholde vår situasjon. Vår situasjon kan bare be- skrives i et språk som opprettholder vår konsumentholdning. Enhver form for beskrivelse tjener den fortsatte bru- talisering som presenteres hver dag i samtlige media. Enhver språklig form i en hvilken som helst publikasjon – og- så den sporadiske – er i seg sjøl en bru- talisering av humanitet, kjærlighet og livsfunksjon.

Dette utgangspunktet er i seg sjøl utfordrende og vil virke brutaliserende på de fleste. De vil automatisk søke motforestillinger for å beskytte sin konsumentideologi. De revolusjonære vil bare være – revolusjonære. Revolt er ikke markedsforbar overhodet. Noe som enhver – sann – revolusjonær vet bare så alt for godt.

Er Tom Robinson Band et unntak? "Power in the Darkness"...

Den vei vi må gå er motsatt av hva

vi sier. Den vei som fører noe sted hen, forr overhodet intet sted – men låser deg enda fastere i *situasjonen*. For du vil ikke starte – revolusjonen. Du vil heller ikke støtte – revolusjonen. Unn- tatt i vendinger og handlinger som opprettholder – situasjonen. Du vil ikke slutte å lese Dagbladet, Aftenpos- ten, Klassekampen. Du vil ikke slutte å sitte 1200 timer i året foran TV-appa- ratet. Du vil ikke slutte å gå på plast- ski, å seile plastbåt, bruke engangsbe- stikk, kjøpe pelskåpe til din kvinne, chartertur til Costa del Sol, drikke co- cacola og spise Mårud-snacks, du vil ikke slutte å kjøre bil på lørdag og søn- dag.

Hva vil du? Konsumere? Kopulere? Kontrollere? Kollidere? Kolportere? Kommandere? Korrigere? Kloroforre- re?

Det er din situasjon, det er vår si- tuasjon, – er det min situasjon?

Ja, – det er også min situasjon. For- di jeg står alene i kampen. Fordi en-

hver kontakt gjennom ord er ikke- kontakt og endrer intet. Kontakt gjen- nom ord holder ikke engang puste- hullet åpent i det isdekket som vi leg- ger over oss sjøl.

Var Frøding et unntak? "Kald som Nordenviden – alles kamp mot alle."

Var *Øverland* et unntak? "Du skal ikke bedrive – ord."

Var *Olaf Kullmann* et unntak? "Bokbergene – hindrer utsynet..."

NEI! De var ikke unntak. Men de trodde at de kunne beskrive *situasjo- nen* – i ord – og derved forandre den. Som gode misjonærer – markedsføre- re. Slike som oss, deg, meg.

La oss snakke sammen – med føle- ser? Med handlinger? Med musikk? Med kjærlighet? ●

hans petter

Bli lykkelig som abonnent!

- 4 gode grunner til å abonnere på Gateavisa.
- 1) Du slipper å backe opp Narvesen-konsernet med kr. 2,- pr. avis!
 - 2) Du får avisa med en gang den kommer ut! (Avisa blir sendt ut til abonnentene som dagsavis, dvs. at du får den minst et par dager før den er å se i kiosken.)
 - 3) Du er gardert mot utsolgte hyller! De fleste Narvesen-kioskene blir nå utsolgt forholdsvis fort. Det er et sjansespill å speide etter gateselgere.
 - 4) Abonnement faller billigere – 45 kroner for 10 fem-kroners-numre.



Abonner på Gateavisa!

Alt du trenger å gjøre er å betale:
 – kr. 45,- for ett år / 10 numre
 – kr. 80,- for to år / 20 numre

Abonnement starter måneden etter betalin. Betaler du i mai, kommer første avis i juni.

Trolig ligger det et ferdig trykt postgiroinnbetalingskort inni avisa di. Men nesten like lett er det å fylle ut et på postkontoret.
 Postgiro 2 23 03 32,
 Gateavisa, Hjelmsgt. 3, Oslo 3.

Profet i eget land!

Gateavisa har selgere på ca. 70 steder i landet. Uten dem ville mange aldri oppage at avisa eksisterer! Men vi trenger flere selgere.

Antallet som folk selger, varierer fra 10 til 100. Gjennomsnittet er vel ca. 25-50. Av salgsprisen på kr. 5,- får du kr. 1,50 i provisjon. Send bestilling, og få pakka tilsendt til ditt postkontor!

Avisene betales når de er solgt. Usolgte aviser kan returneres.

Vi mangler selgere ikke minst i Oslo-området. Folk kan hente aviser i Hjelmsgate 3 fra kl. 12 til 20 hverdager. Du kan også ringe og bestille aviser. De blir da sendt til ditt nærmeste postkontor.

Bestill fra Gateavisa, Hjelmsgt. 3, Oslo 3. Eller ring: Tlf. (02) 69 12 84.

BOKCAFEEN JAAP VAN HUYSSMANDS MINDE

Hei og hå! Det ingen trodde på er nå en realitet: BOKLISTA fra Jaap van Huysmands Minde er nå ferdig! Bestill den nå!

Send meg boklista, GRATIS:
 Send meg de bøkene/bladene jeg har streket under her:
 Betaler på forskudd: Send meg det som postoppkrav:

Navn:
 Adresse:

Send det hele inn til Jaap van Huysmands Minde, Hjelmsgt. 3, Oslo 3.
 Postgiro 2 20 24 71.

FRA BOKLISTA:

BØKER-HEFTER

Patti Smith: Babel (engelsk) 32,-
 Jæger, Hans: Fra Kristianiabohemen 1 39,-
 » » » 2 39,-
 de Mille Richard: Castanedas reise.
 Boka tar opp hvem Castaneda er:
 Antropolog? Svindler? Roman-
 forfatter? Lærer? Den sannsynlige
 sannhet om Castaneda og Don Juan 55,-
 Castaneda: Don Juans lære 45,-
 Castaneda: En anden virkelighed 45,-
 Castaneda: Rejsen til Ixtlan 45,-
 Castaneda: Eventyrenes tale 45,-
 Castaneda: Don Juans ring af kraft 45,-
 Malatesta: His life and ideas 24,-
 Malatesta: Anarchy 6,-
 Berkman: ABC of Anarchism 6,-
 Walter: Hva vil anarkisterne 6,-
 YFUS – et motkulturelt overblikk 15,-
 Figes, Eva: Patriarchal attitudes 21,-
 Millett, Kate: Sita 21,-
 Marx/Engels: Skrifter i utvalg,
 filosofiske skrifter 84,-

Heller, Agnes: Teorien om de men-
 neskelige behov hos Marx 36,-
 Abrahamsen/Bundesen/Bøhle m.fl.:
 Sosialpolitikk og kapitalisme 56,-

AVISER-TIDSSKRIFTER

Brage 3 (alternative tegneserier) 5,50
 Open Road 9 (kanadisk anarkistblad
 m/stor midtsideplakat i 4 farger) 4,-
 Arbetaren (svensk syndikalistisk) 5,-
 Frihetlig Socialistisk Tidsskrift 32 6,-
 Fifth Estate 1/79 (am. anarkistisk) 2,-
 Solidarity for social reolution 7
 (eng. rådssosialistisk) 2,50
 Arken 2 (også nr. 1) 15,-
 NU (svensk alternativblad) 7,-
 Musikens Makt, aprilnr. 7,50
 Outcome (eng. magasin for
 seksualpolitikk) 5,-
 World Revolution (International
 Communist Current) 5,-

MÅNEDENS TILBUD KUN FOR POSTKUNDER

| | FØR | NÅ |
|--|------|------|
| Ulrike Meinhofs förbjudna tänksett | 33,- | 23,- |
| Jarving, Stein: Organisk hagebruk | 25,- | 18,- |
| Bjørkly, Arnstein: Mai-68 | 8,- | 5,- |
| Skogheim, Dag: Klassekamp under nordlysflammen | 37,- | 26,- |

MÅNEDENS TILBUD I BOKCAFEEN (mai)

| | FØR | NÅ |
|--|------|------|
| Zenit (gamle nr.) | 14,- | 5,- |
| RAF-tecter | 78,- | 50,- |
| Rubin, I.I.: Essays on Marx' theory of value | 18,- | 11,- |
| Engelstad: Amalie Skram | 49,- | 30,- |
| Tidevann (alle nr.) | 5,- | 2,- |
| Permanent Press (gamle) før 6,-til 10,- | 6,- | 3,- |
| Rådsmakt 5/6 (norsk) | 6,- | 2,- |

Hjelp oss å bygge et
**ALTERNATIV TIL
 FAENSKAPEN!**

Innsamlinga til utvidelsen av bok-
 cafeen går videre. Vi har kommet
 opp i 2.500 kroner. Men det
 er langt igjen...
 Send penger til postgiro
 2 20 24 71
 Merk blanketten "utvidelsesstøtte".

GATEAVISAS TEGNESERIE-EXTRA

nr. 4/79. 48 sider 5 kr.

Nye norske tegneserier –
 Nye superhelter –
 Ukultur for store og små –!
 Til salgs i Narvesen fram til ca. 20.mai.
 Eller.
 Send kr. 5,- til postgiro 2 23 03 32,
 Gateavisa, Hjelmsgt. 3, Oslo 3. Merk
 innbetalingskortet "Tegneserie-Extra".

**GATEAVISAS
 HAR
 TELEFON!
 (02) 69 12 84**

GATEAVISAS

Utgitt av FUTURUM FORLAG A/S
 Hjelmsgate 3, Oslo 3.
 Tlf. (02) 69 12 84

BÆRGENS-REDAKSJONEN

Adresse:
 Vestre Holbergsalmenning 12,
 5000 Bergen. (På Nordnes.)
 Kontortid: Torsdager 16-19.
 Lørdager 12-14.

Med Gateavisa for lavere fartsgrense

Dette bildet viser Gateavis-lesere i Oslo i ferd med å sette ned fartsgrensen fra 50 til 30 km/t i Bygdøy Alle. Dette skjedde ca. kl. 2 en søndag morgen (lørdag natt...) i mars.

Samtidig ble fartsgrensen også redusert på Sjølystveien og Drammensveien.

Reaksjonære krefter tilknyttet Vegvesenet slo dessverre til mandag ettermiddag og gjeninnførte den beviselig livsfarlige fartsgrensen på 50 km/t.

Til fartsgrensenedsettelsen benyttet Gateavis-leserne midtsider fra marsnummeret (nr. 3), klipt etter den prikkete sirkel og påført lim (i mangel av noe bedre ble mel-og-vann-lim benyttet, men tapetklister anbefales).

De menneskevennlige aksjonistene sier: "Alt for få har benyttet sjansen som midtsidene i Gateavisa nr. 3 ga til å redusere fartsgrensen. 15 000 Gateaviser er distribuert - men fortsatt har vi 50 og

80 som fartsgrense mange steder. Sett i gang, med-lesere!"

TILBUD: Rabatt på fartsgrense-skiltet!

Pene papirskilt for 30 km/t selges nå rimelig. Egner seg glimrende til å lime oppå andre trafikkskilt, blant annet fartsgrenseskilt og parkering forbudt-skilt.

Skiltene er tidligere kjent som midtsidene i Gateavisa nr. 3, mars 1979.

KUN KR. 2,- FOR 10 STK, FRITT TILSENDT!

Send bestilling og frimerker, postanvisning eller lignende til: Gateavisa, Hjelmsgt. 3, Oslo 3.



"La oss få værre i parken!
La oss få røyke blås!"

BRØD

Prod. og arr.
av Geitost
juni 1978

Utgiveren påtar seg
intet ansvar for eventuelle

Distribusjon:
Regnbuetrykk
BRØD 1-A

virksomheter ved privat eller
offentlig framføring av
det innspilte verk.

PARKLÅT
(Geitost)
GEITOST

La oss få ha våre egne liv!
Ligg bare unna oss!"

Slager-sang om Slottspark-slaget

Den første BRØD-skiva har 2 sider: PARKLÅT og IMORRA-BABYLON.

PARKLÅT er et forsøk på å uttrykke stemninger, tanker og følelser fra den ekstraordinære natta mellom 30. april og 1. mai ifjor, slik den ble opplevd av en del folk som har tilbrakt tid i parken...

IMORRA BABYLON (teksten er et dikt fra Jan Vindheims Regnbue-bok "Juvel-treet") handler om kulturelle omveltninger på et litt annet plan. Den kan også tolkes som vennlig kritikk av enkelte aspekter ved rasta-terminologien, avleira på Reggae-vinyl.

Plata ble spilt inn i juni 1978 av følgende personer: Helge Gaarder, akustisk gitar, piano. Erling Ofstad, elgitar. Viggo Vestel, bass. Kjell Fosstvedt, trommer. Jan Vindheim, vokal. Siv Hovland, vokal. Kari Ghei, vokal.

Studio og produsent ønsker å være anonyme.

To norske platepresserier har nektet å presse plata. Hos Corneliussen på Hønefoss fikk vi høre at plata "oppfordrer til vold mot politiet".

Diktet som "Parklåt" er bygd over er forøvrig refusert i såvel Gateavisa som Dagbladet.

Men til slutt - i januar 1979 - ble plata pressa i Sverige, hos det progressive firmaet a/b Ljudpress i Østersund, som eies av det svenske MNW.

Utgiftene til produksjon av plata er på vel 5000 kroner, medregna studio og tape, matriser, pressing og konvolutter. Med et opplag på 500 eks. bæ-

rer det galt av gårde, men vi har satt utsalgsprisen til kr. 12, og håper på et nytt opplag.

Prisen er altså kr. 12 pr. stk. (pluss porto pluss eksp. kr. 3,-)

Kr. 90 for 10 stk. (pluss porto pluss eksp. kr. 20).

Forskuddsbetaling til:

Regnbuetrykk,
Postboks 2169, 7001 Trondheim.
Postgirokonto: 2 20 39 66.
Merk talongen BRØD-SKIVER.

Bruk

Gateavisa

i DIN

strategi.

- skriv!

Side 24 og 25 var et
dobbeltsideoppslag.

Nå i skjermalderen
er alt på neste side.

Ønsker du å gi
en slant til Gateavisa?
På nettsiden vår
www.gateavisa.no finner du
mer info om dette.

Denne blekka er også til salgs
i nettbutikken vår.
Pris 25 kr + porto (pr 2012)v

PIRATRADIO

Lufta er for alle

Bilag til Gateavisen nr. 5 - 1979

Hvorfor begrenses spørsmålet om ytringsfrihet til det trykte ord? Hvorfor krangles det ikke om radiobølgenes ord? Hvor er motstanden mot myndighetenes enerådelse i eteren - mot statens kringkastingsmonopol? Pinsevennes Arild Edvardsen slo riktignok igjen på radioen en sein vinterkveld for noen uker siden. Hvem gir ham konkurranse?

I Italia finnes nærmere tusen forskjellige radiostasjoner. I en rettsak for noen år siden oppnådde de domstolens medhold i at ytringsfriheten skulle gjelde enhver informasjons- og ytringskanal. Radio Alice, en av Italias mest populære radiostasjoner på venstresida, startet opp i 1976 med brukt senderutstyr til omlag to tusen kroner. Private radiostasjoner behøver ikke være spekulasjonsobjekter for kommersiell reklame og storkapital.

Situasjonen er allikevel ikke så enkel hverken her i Norge eller i andre europeiske land. De fleste steder hersker radiobølgens statsmonopol. Men miljøbevegelsen i Frankrike og Tyskland har tatt i bruk piratsendere i kampen bl.a. mot atomkraft. Radioen kan være en billig og effektiv måte å spre kontakt og opplysning på.

I løpet av de siste åra har det i Italia og Frankrike grodd opp en mengde frie radiostasjoner. Særlig i Italia har de slått godt an. I 1976 vant de første frie radioene en rettsak mot det italienske statsmonopolet RAI, og etter det har de nye radiostasjonene grodd opp som paddehatter.

I domspremissene fra forfatningsdomstolen het det: Ytringsfriheten "innbefatter friheten til å ytre seg via alle eksisterende kommunikasjonsmidler." Domstolene ante nok ikke rekkevidden av denne dommen, som har ført til et utall av nye radio- og TV-stasjoner.

Da en lignende sak kom opp for Frankrikes domstoler i 1978, og de frie radiostasjonene fikk medhold i appellretten, handlet regjeringen raskt. Nye harde lover som sikret statsmonopolet, ble innført, under henvisningen til de "italienske tilstander".

HVER BEVEGELSE SIN RADIO!

I Italia domineres den statlige radioen av kristelig-demokratene. Programmene er tannløse. NRK blir spennende i sammenligning med det italienske RAI - derfor har da også de frie stasjonene fått mange lyttere.

Av de stasjonene som tilhører venstresida, drives mange på kollektiv basis. Kvinnebevegelsen, militærnekterne, de forskjellige venstre-marxistiske grupper og det tradisjonelle kommunistpartiet har sine egne stasjoner. Hvor mange "uavhengige" stasjoner som finnes i alt i Italia, vet vel ingen. Tallene varierer fra 800 til 2000, hvorav 200-300 tilhører venstresida. Men i alt er det bare ca. 100 som opererer jevnlig med faste sendetider. Av disse regnes ca. 40 for å være radikale.

Alle stasjonene (bortsett fra en "upolitisk") er regionale, - de sender bare for et begrenset distrikt eller en by. I Roma er det f.eks. nesten 50 ra-

diostasjoner, hvorav 5 tilhører "venstresida", - 2 er konservative og 1 er fascistisk.

Programmene til de "upolitiske" stasjonene består mest av musikk og reklame, men det fins også rene borgerlige propagandastasjoner. Vatikanet har f.eks. sin egen radiostasjon.

RADIO POPOLARE

De aller fleste store italienske byer har en eller flere radikale stasjoner. I Milano finnes Radio Popolare, som er en av de mest kjente stasjonene. Den sender programmer 22 timer i døgnet.

Den har 200 000 lyttere bare i Milano, og eies av et kollektiv på 300 medlemmer. Den ble starta av arbeiderne på en radiofabrikk under en streik. De ville gjerne forklare hvorfor de okkuperte fabrikkene! Siden utvikla de det til det fellesskapet det er i dag, hvor fagforeninger, venstregrupper og enkeltpersoner er medlemmer. Medlemsavgiften er forøvrig bare 32 kroner i året.

Målsettingen var - og er - å ta utgangspunkt i folks direkte, konkrete politiske behov, og formidle hvordan de selv uttrykker dem. Dessuten prøver man å forandre folks holdning til radio som medium, for på den måten å trekke folk aktivt med i programvirksomheten.

Slik kan et dagsprogram fra Radio Popolare se ut:

Kl. 6-9: Musikk med nyheter hver halvtime om lokale streiker, boligkamper, nyheter fra skole- og læreanstalter osv.

9-12.30: Åpen Mikrofon. Radioen har et stort nett av medarbeidere på fabrikker, skoler, boligbevegelse o.l. som ringer inn nyheter. Folk kan ringe inn og kommentere disse.

12.30-14: Intervju laget i løpet av formiddagen om viktige nyheter.

14-17: Sending for unge. Laget av unge om skoler, arbeidsløshet, ung-



domsbevegelser, musikk.

17-17.30: Marked. Kjøp og salg over radio.

17.30-18.30: Sending med utvalgte personer. Folk kan ringe inn.

18.30-19.30: Fagforeningsnyheter.

19-19.30: Annonsering av filmer, teater, møter o.l. for kvelden.

19.30: Musikk, cabaret, opplesning laget av folk utenfra. Alle slags forskjellige grupper kan komme til orde og informere om seg selv.

Inntil kl. 4: Musikk.

TELEROMACOVA

For å starte en lokalradio kreves ca. 60 000 kroner. Bare i Roma fins det 5 radikale radioer og en TV-stasjon. De mest kjente er Citta Futura, som er en venstremarxistisk stasjon, og Teleromacova, som både lager radio- og

TV-programmer.

Teleromacova støttes av folk rundt universitetet i Roma, og formålet med stasjonen er å bringe en sammenhengende kulturell og sosial debatt ut til vanlige mennesker. Man har planer om et folkeuniversitet, og gir bred plass til informasjon og debatt om dette.

Som i andre av de radikale radioene har man stadig gående telefondebatter. I TV-studio anbringer man rett og slett en person som har noe på hjertet, i en lenestol. Kamera innstilles og deretter lar man henne/ham snakke uavbrutt i en time. Det viktigste prinsippet er at folk skal få snakke ferdig.

I den venstremarxistiske radio Citta Futura har man en meget avlyttet to timer lang nyhetssending midt på dagen. Programmet blir ofte avbrutt av direkte oppringninger fra politikere eller av debatter med lyttere som ringer

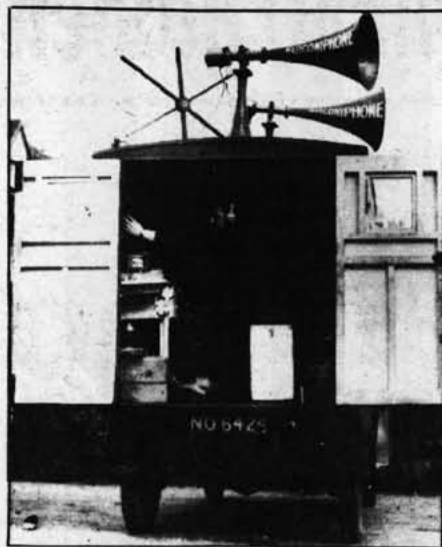

inn og vil vite mer om et emne.

Citte Futura gir sendetid til fagforeninger, streikekomiteer, demonstranter, kvinnebevegelsen, homofile kamporganisasjoner og venstrebevegelsen generelt. Hovedvekten er lagt på helt andre sider av samfunnet enn den borgerlige statsradioen. Her diskuteres abortloven, forholdet til den katolske kirke, kriminalitet, arbeidsløshet o.l.

I en annen av Romas frie radioer, Radio Radicales, har forskjellige protestgrupper egen sendetid som de sjøl redigerer og bestemmer over.

RADIO ALICE

Radio Alice i Bologna er tilknyttet den autonomistiske bevegelsen og spilte en viktig rolle under opptøyene i Bologna i mars 1977. Opptøyene ble forårsaket av at en tilhenger fra det venstre-marxistiske Lotta Continua ble myrda av en politimann. I demonstrasjonene som fulgte samordnet Radio Alice demonstrantenes kamp mot politiet ved at folk ringte inn øyenvitneskildringer av kampene. Som en følge av dette ble radioen stengt av politiet. Lukningsordren kom fra den gammelmarxistiske PCI-kontrollerte administrasjonen i byen...

Likevel – i det drøye året Radio Alice eksisterte, rakk den å finne nye veier innenfor radiomediet. Disse ga opphavet til ei bok, "Radio Alice, Radio Libre", som vi har sakset noen utdrag fra:

"Det som er viktig, er ikke at kamerater fra forskjellige organisasjoner (fra Lotta Continua til fabrikkråd og autonome kollektiver) kommer til mikrofonen. Det som er viktig er at ingen har tenkt å opprette et formelt forhold mellom deler av bevegelsen, men at redaksjonskollektivets oppførsel er slik at det delvis spontant framkommer en studentredaksjon, feministiske redaksjoner, arbeiderredaksjoner, uformelle redaksjoner av unge proletarer osv.

Disse redaksjonene har vært fast ved radioen for å finne svar på problemer om bevegelsens organisering og om forandringer av livet som det herskende sosiale lag påtvinger. Endelig er en redaksjon kommet fram som har gitt opphav til et senter for unge arbeidere, etter at dette var forberedt gjennom radioen."

ET SKITTENT SPRÅK FOR BEVEGELSEN

"Massekommunikasjonsmidlene har avskaffet rensligheten fordi de av natur er skitne. Det er derfor det reformistiske venstre frykter dem, fordi de bryter med dets hang til orden og oppstykkning."

H.M. Enzenberger

"Derfor skriver vi en skitten tekst. En skitten bok om Radio Alice, slik Radio Alice sender skitne tekster. Teksten (i bevegelsen) er skitten fordi den inneholder tallrike, spredte opplevelser som ikke kan reduseres til formaliserte kategorier, til verdensomspennende språkvitenskapelige koder."

"Vi anklages av pressen for å være en pornografisk radio, en obskønt ra-

dio. Når denne anklagen ble kastet mot oss, ble vi litt forvirret. Vi tenkte på mange anklager: Pirater, forførende, kommunister, undergravere – men denne hadde vi ikke forutsagt. Allikevel er den naturlig, den er berettiget. Språket er obskønt når det lar begjæret og kroppen tale, etter å ha befridd seg fra undertrykkelsen som reduserer det til kode.

Kroppen, seksualiteten, lysten til å sove om morgenen, arbeidets frigjøring, muligheten til å bli snudd opp ned på, gjøre seg uproduktiv og åpen for den ikke-kodifiserte kommunikasjon. – Alt dette har i århundrer vært gjemt, undertrykt, fornektet, usagt.

Elendighetens bløff, arbeiderdisiplinen, den hierarkiske orden, offeret, fedrelandet, familien, de allmenne interesser, den "sosialistiske" bløff, samarbeidet. Alt dette har fått kroppens stemme til å tie. All vår tid, siden all tid og for all tid, viet til arbeid. Atte timers arbeid, to timers reise, og så midtdag, fjernsyn, hvile med familien.

Alt det som ikke forblir på innsiden av denne orden, er obskønt. Utenfor kjenner en lukten av dritt.

Alt det usagte kommer fram. Det tales i pariserkommunen og i Artauds poesi, det tales i surrealismen og i det franske mai-opprøret, i den italienske høsten (1979) og i den umiddelbare frigjøring, – det tales tvers gjennom språkets og revoltens atskilte ordre. Begjæret gir seg en ny stemme, og for dem er den obskønt."

OLJEMILLIONÆRENS STEMME

Den eneste av de 800 "uavhengige" stasjonene som dekker hele Italia, er Radio Gamma som eies av den italienske oljemillionæren Attilio Monti. Foreløpig sender denne stasjonen bare musikk døgnet rundt, men det antas at Monti holder muligheten åpen for å bruke den både til kommersielle og politiske formål.

Attilio Monti er kjent for sine forbindelser med høyrereaksjonære grupper. Han er anklaget for å ha stått bak finansieringen av fascistiske sammensvergelses og bombeattentat i årene 1969–73.

Flere andre stasjoner eies av organisasjoner på høyrefløyen, og det finnes flere fascistiske radiostasjoner. Nyelig ble det fra fascistisk hold kastet en bombe inn i en feministisk radio, midt under utsendelsen av et debattprogram. Heldigvis ble ikke noen av de 5 kvinnene i studio hardt skadet. Men opptrinn som dette viser at høyrefløyen i Italia er redd for de frie radioene, fordi de representerer "ubegrenset ytringsfrihet".

FRANSK YTRINGSFORBUD

I Frankrike har regjeringen satt alt inn på å bevare statens radiomonopol. Nye lover er blitt vedtatt, som kan gi fengselsstraff på opptil ett år og bøter på 100 000 franc for å sette seg ut over dette monopolet.

Debatten var til sine tider hissig, men endte med et manifest som krevde opphevelse av statsmonopolet. Samtidig tok man avstand fra de kommersielle stasjonene og de stasjoner som blir kontrollert av tradisjonelle venstrepartier. Det ble også nedsatt arbeidskomiteer som skulle se på de tekniske, juridiske og ideologiske problemene i den frie radiobevegelsen i de to landene.

I Frankrike er det økologistene, atomkraftmotstanderne o.l. som står bak de fleste frie stasjonene. En av de mest kjente er Radio Verte i Paris, som åpnet for den nye bølgen av piratradioer. I dag har man stasjoner som Radio Paris Libre, Radio Babylone, Radio Bastille, Radio Action og Radio Alternative.

Samtidig som den franske regjeringen har forbudt de frie stasjonene, har den holdt bakdøra åpen for private radioer med et eget "definert publikum" – slik det er blitt kalt i regjeringens dokumenter. Det franske radiomonopolet er allerede uthulet av kommersiel-

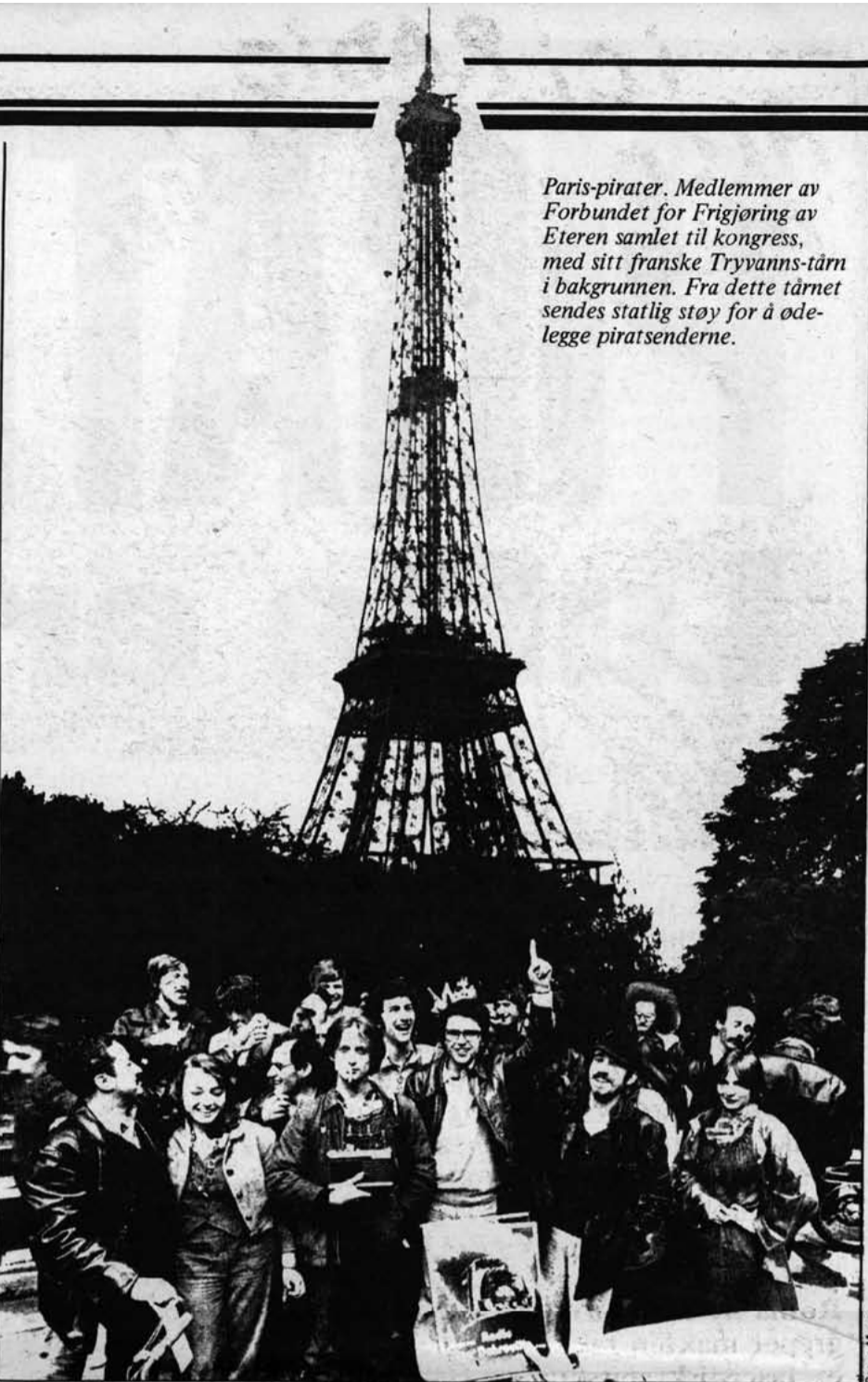

Paris-pirater. Medlemmer av Forbundet for Frigjøring av Eteren samlet til kongress, med sitt franske Tryvannstårn i bakgrunnen. Fra dette tårnet sendes statlig støy for å ødelegge piratsenderne.

le sendere som Radio Luxembourg og Radio Europa 1. I dag er det flere franskmenn som lytter til disse stasjonene enn til statsmonopolet.

For økologistene og gruppene på venstrefløyen er argumentene for de frie radioene klare. De ser seg som talsmenn for sosiale grupper som ikke kommer til orde i den statlige monopolradioen. De har derfor organisert seg i ALO (Forbundet for Frigjøring av Eteren) som rommer mange tendenser. Enige er man i alle fall om at frie radioer ikke skal bety at pengefolkene rykker inn i stedet for statsmonopolet. Økologistene har foreløpig foreslått en beskatning av større stasjoner til inntekt for de mindre.

ALFREDO

er navnet på den fransk-italienske samarbeidsorganisasjonen for frie radiostasjoner. Medlemmer av F.R.E.D. (Føderasjonen av demokratiske kringkastere) i Italia og A.L.O. i Frankrike møttes i Paris i mai i fjor for å samordne krefter og erfaringer.

Debatten var til sine tider hissig, men endte med et manifest som krevde opphevelse av statsmonopolet. Samtidig tok man avstand fra de kommersielle stasjonene og de stasjoner som blir kontrollert av tradisjonelle venstrepartier. Det ble også nedsatt arbeidskomiteer som skulle se på de tekniske, juridiske og ideologiske problemene i den frie radiobevegelsen i de to landene.

Denne samordningen er viktig – ikke bare for de franske stasjonene, som må operere illegalt, men også for de italienske som stadig opplever politirazziaer og nye unntakslover. I forbindelse med drapet på Aldo Moro fikk det italienske politiet så vidtrekkelige fullmakter at de kunne stenge alle radiostasjoner som var "mistenkt" for å stå i kontakt med terroristene. Disse fullmaktene er tatt i bruk flere ganger. Noe som i realiteten setter al-

le de italienske stasjonene om permanent trusel om lukking.

FOLKETS TALERSTOL

Det viktigste prinsippet bak de frie radiostasjonene er at de skal tjene ytringsfriheten for grupper som vanligvis ikke har anledning til å benytte seg av slike rettigheter. Stasjonene er for en stor del basert på frivillig arbeidskraft, selv om faste ansatte også forekommer.

I Radio Citte Futura påpekte man at det nettopp var de ulønnede medarbeiderne og det enkle tekniske utstyret som garanterte for framtida. Hovedpoenget var at radiostasjonene skulle være folkets talerstol. Økonomisk dekket driften på mange vis – ved kooperativ, ved frivillig lisens fra lytterne, noen har finsiktet reklame i et begrenset omfang o.l.

Alle drives de på idealistisk basis, med livlighet og originalitet som garanti for at de ikke ender opp som talerør for "partiets sjef for indre sikkerhet" eller som propagandastemmer à la Orwells 1984. "Storebror ser deg. Storebror vet alt."

Den frie radioen er kort og godt forsvarer av det skitne språk – av "den ubegrensede meningsfrihet".

Henning Rødtopp

*Er du ellers interessert i å vite mer om Europas frie bølger, kan du følge med i Undercurrents
27 Clerkenwell Close
London EC 1R 0A7*

I nr. 23 og 24 av dette bladet ble det gitt enkle og praktiske oppskrifter på hvordan man selv kan bygge en billig radiosender.

*Kontaktadresse i Frankrike:
Parisienne des Radios Libres
c/o SEP
1 rue Keller
Paris 11^{ème}*



En aften i piratradioen

Operaslag på direkten

Tre begivenheter vil bli husket i de italienske "frie radiostasjonenes" historie. I mai 1976 sendte RADIO CITTA FUTURA opptak av en telefonsamtale mellom formannen for kristelig-demokratene og en annen leder innen samme parti. De to kom med høyst injurierende påstander om en tredje folkevalgt representant. Den dag i dag snakker Italia om denne samtalen. Et ti-tall folkevalgte ble etterpå telefonisk oppringt med kommentarer som gikk direkte på lufta.

Ved juletider samme år annonserte en radiostasjon i Roma at kommunist- og sosialistpartiet nettopp hadde grepet makten takket være et militærkupp. Frykten for et fascistisk statskupp i Italia er så stor at venstresidas militante fløy var ute av stand til å ta dette som en fleip. Og ikke nok med det: De samlet seg øyeblikkelig for å gjøre motstand mot kuppet, som de hevdet var styrt av høyrekrefter.

VÅREN 1977: En bølge studentopptøyer ryster byene Milano, Roma og Bologna. Radiostasjonene på venstresiden begynner å følge begivenhetene på direkten. Stasjonene "svinger" direkte med i begivenhetene og forsterker dem. Selv om det neppe er riktig å si at opptøyene ble styrt eller fikk råd via disse sendingene, erklærte myndighetene snart at de ikke ville godta denne nære samordning mellom nyhetsformidler og begivenhet.

RADIO ALICE fikk etter dette anledning til å gjøre en historisk direkte-sending:

"Politiet sprenger døra, de bryter seg inn!" "Alle strekker hendene i været!" "De beordrer oss til å strekke hendene i været." "Stans denne sendingen!" "De nærmer seg for å fjerne mikrofonen!" Og sendingen avsluttes slik: "Den første elektroniske barrikade har nettopp falt."

Plutselig registrerer en radiosending begivenhetene, i stedet for bare å berette om dem. Lydbølgene svinger i takt med det som finner sted. Radio er ikke lenger radio. Lytter er ikke lenger lytter. Det har skjedd noe som smelter de to tingene sammen.

Vi har oversatt noen utdrag fra et slikt "sannhetens øyeblikk" som gikk på lufta den 7. desember 1976 i Milano. Konfrontasjoner fant sted mellom protesterende venstregrupper og store politistyrker.

Spiller de "frie" radiostasjonene rollen som forsterker av opptøyene? Eller er de fornøyd med å ha skapt det som kan kalles "mynt-journalister", som gjør jobber fra en telefonkiosk innhyllet i røyk fra tåregassbomber?

Demonstrasjonene var en protest mot myndighetenes kulturpolitikk i Milano. De rettet seg i første rekke mot teatret la Scalas premiere på Verdi's "Othello", og de ekstremt høye billettprisene på slike gallaforestillinger.

Tekst-utdragene er hentet fra et 22 timers båndopptak. Ved siden av en "fri" radiostasjon har vi stilt kutt fra den statlige institusjonsradioen RAI. For sammenlikningens skyld.

STUDIO (Radio Popolare): Hallo? Hallo?

KORRESPONDENT (en kvinnestemme): Piazza del Duomo ligger nesten øde. Det virker ikke som en kveld tidlig i desember, men mer som en bikkjekald vinterdag. Her oppe er det mennesketomt. Men nede på undergrunnsstasjonen er det fullt av folk, jeg har inntrykk av at de venter. Det er et enormt oppbud av politi, virkelig mange. I tre rekker har de sperret av La Galerie. Folk slippes bare gjennom en etter en, de spør hvem man er, hva man gjør, hvor man skal, osv... Jeg har lagt merke til at det er enklere for utlendinger å slippe gjennom. Men de er jo allikevel svært få sammenlignet med den mengden som presser på for å bryte gjennom sperringene. I Via Marino også er det flere rekker med bevæpnede politifolk.

STUDIO: Jeg beklager at jeg bryter deg av et øyeblikk, men vi har fått inn en viktigere rapport, ikke legg på. Vi har en annen korrespondent på tråden, hallo? Sett i gang.

KORRESPONDENT (mannsstemme): Jeg befinner meg nede i undergrunnen, på Cadorna. Øynene renner fordi det er ganske tjukk med tåregass her. Via Carducci er en tjukk tåke hvor man knapt ser meteren framfor seg. Et hundretalls tåregassbomber er blitt kastet og demonstrantene har spredd seg ut over La Foire.

STUDIO: Har det vært tilløp til panikk på La Foire som følge av dette politiangrepet?

KORR.: Det kan jeg ikke se, for der nede er alt bare tjukk røyk. Jeg befinner meg på samme side som politiet. Mengden er på den motsatte siden og de beveger seg i retning av Piazza Sant Ambrogio.

STUDIO: Er sammenstøtene over foreløpig?

KORR.: Nei, politiet er fortsatt i ferd med å angripe.

STUDIO: Jeg forstår. Har du flere detaljer å komme med, så sett deg i kontakt med oss. Som du hører, får vi stadig nye meldinger. I dette øyeblikk kommer det inn enda en til. Hallo?

Hører du oss, du er på lufta, kan du gi oss flere detaljer? Hvor ringer du fra?

KORRESPONDENT (kvinnestemme): Jeg ringer fra Piazza della Scala, fra den store bokhandelen som ligger ved utgangen til La Galerie, kiosken hvor de selger alle aviser fra hele verden...

STUDIO: Kan du si noe om situasjonen på Piazza della Scala?

KORR.: Tilsynelatende er den rolig, det vil si, det er fullt opp med politifolk her. Ellers er det ganske tomt.

STUDIO: Jeg forstår. Virker det som om tilstrømmingen av premierepublikummet til Othello er som normalt, eller har det ikke begynt ennå?

KORR.: Det har ikke begynt ennå.

STUDIO: Nei vel. Har du ellers noe å tilføye?

KORR.: Jeg har snakket med politibetjenter fra veipatruljen, som sier de kommer fra Trieste. Andre sier de er der fordi man skal stenge av området rundt La Scala for all biltrafikk. Andre igjen oppfordrer de som bor i området til å forholde seg rolig. Svært mange betjenter har allerede trukket hjelmer og visir for ansiktet.

STUDIO: Fint. Takk skal du ha. Ring oss hvis du skulle ha noen andre detaljer eller nyheter...

Musikk. Klokka er 20.11.

STUDIO: En av våre korrespondenter ringer oss fra Corso Magenta. Har du noen siste nyheter å komme med?

KORRESPONDENT (mannsstemme): Ja. Til å begynne med virket det som om de var kommet inn på Sant Ambrogio, men det er ikke tilfelle. Demonstrasjonen er faktisk presset sammen i den lille delen av Via Carducci som ligger mellom Piazza Cadorna og Piazza Sant Ambrogio. De har gått til angrep. Jeg så politiet angripe fra Piazza Cadorna, samtidig som et hundretalls politifolk angrep fra Piazza Ambrogio.

STUDIO: Og nå, hvordan er situasjonen?

KORRESPONDENT: Her er det rolig. Det er en del sykebiler, sirener...

STUDIO: Unnskyld at jeg avbryter. Ikke legg på. Vi har fått en annen korrespondent på tråden. Hallo? Hvor snakker du fra?

KORRESPONDENT (kvinnestemme): Jeg er fortsatt på Piazza della Scala. Jeg fant en sympatisk herremann med Sherlock Holmes-hatt og en enkel, blå lodenfrakk som sto og kik-

Fortsettelse side 32

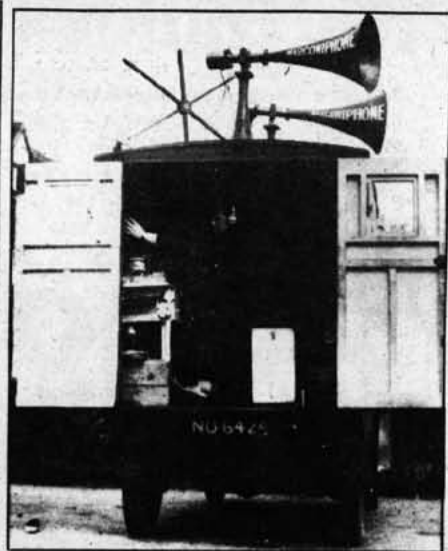

ABC for bølgepirater

Bygg din egen radiosender

Ved en anledning skal kringkastingssjefen visstnok ha sagt noe sånt som at radiobølger er en ressurs på samme måte som skog og mark er det.

Dette er vi helt enige i. Derfor bør bruken av radiobølger være tilgjengelig for alle.

Fri utveksling av ideer og informasjon, noe som til en viss grad må sies å mangle ved NRK, er prinsipper som er slått fast i FNs menneskerettighetserklæring.

Vårt forslag er å lovliggjøre svake sendere og gi radio-pirater lisensnummer.

Grunnen til dette er at teknisk standard angående sendere, frekvensstabilitet osv. da kunne opprettholdes, og at det kunne etableres et ansvarsforhold med hensyn til legaliteten av sendermaterialet.

F.eks. kunne det utarbeides et lett reglement for å unngå injurier, usannheter osv. og for å beskytte opphavsrett. Et slikt reglement bør garantere at en annerledes tenkende eller en motpart i en sak har adgang til åpen debatt over senderen innenfor visse grenser (f.eks. rasisme).

Som eksempel kan nevnes at en sender operert av hedninger bør la kristne få komme til orde – og omvendt.

Et argument som ofte brukes av makthaverne mot fri radio, er at de forstyrrer offentlige sendinger. Dette er ikke sant. På FM-båndet er det plass til 100 pirat-stasjoner, – uten at det vil føre til kaos hos mottakeren...

En av fordelene ved å bruke FM-bølger – og som AM-bølgene mangler – er at mottakeren kansellerer ut svake signaler og støy, og bare gjengir det sterkeste signal som ankommer.

Dette kalles "Capture-effekt".

Tryvannstårnet sender med 100 000 watt, altså 200 000 ganger sterkere enn en riktig heldig piratsender (som vil komme ut med 1/2 watt). Vi kan nevne at det på FM-båndet mellom 88 og 108 Mhz er plass til over ett hundre piratstasjoner!

Men det viktigste er kanskje at ingen behøver å høre på, eller er nødt til å støtte sendingen økonomisk, slik som med NRK. Sendingene kommer bare inn i stua som invitert gjest, fordi en må forholde seg aktivt i forhold til søkerknappen.

BYGG DIN EGEN FM-SENDER!

Rekkevidden av en pirat-sender er ganske eventyrlig, til tross for dens enkle oppbygging og lille strømeffekt. Dessuten er den billig: 15–20 kroner.

Første gang vi forsøkte å sende, var det med et 6-volts batteri. Med en brukbar antenne og posisjon ble vi godt mottatt i en avstand av 32 kilometer.

Det påstås at senderen tåler opptil 40 volt. Gjør den det, kan vi tenke oss at den skulle kunne rekke lenger enn 100 kilometer under gunstige forhold.

Når du skal bygge din egen sender, må du først kopiere komponentlisten, og deretter dra til en forhandler for å

kjøre inn delene.

Deleforhandlere er:

– Oslo Hobbysenter

– Elra

– Norsk Radio-Supply.

På figur 7 står koblingssjema for de som har erfaring med elektronikk fra før.

KOMPONENTLISTE

R1 100 ohm Motstand brun / sort / brun
R2 10 Kohm Motstand brun/sort/orange
R3 10 Kohm Motstand brun/sort/orange
R4 33 Kohm Motstand oransje/oransje/oransje

Av R4 trengs 4 stykker, hvis du skal lage R4-choke selv. Hvis ikke trenger du bare en.

C1 3 pF Pin-up kondensator: oransje/sort/hvit
C2 470 pF Pin-up kondensator: gul/fiolett/brun
C3 470 pF Pin-up kondensator: gul/fiolett/brun
C4 6,4–6,8 uF. Elektrolyttkondensator (verdien er ikke så nøye)
C6 20 pF Trimkondensator.

Transistor: MBD 517, eller 2N706, eller 2N2219, eller 2N4124, eller lignende.

3 stk. R.F. choke 15 uH
2 stk. sukkerbiter.
Vear-bord print.
Loddetinn.

1 stk. jackbøsning med passende plugg og en plugg som passer høretelefonens utgang på båndspilleren.

Kobbertråd til spoler.

OPPBYGGING (fig. 8)

Tegningen er forstørret ca. 2 ganger. Vi har valgt å bygge senderen på vearbordprint fordi det er enklest. Vearbordprint er en plate med langsgående kobberrenner med en masse hull i.

Stikk komponentene ned gjennom hullene og lodd dem fast på baksiden. Etterpå må du fjerne kobberrennene på de stedene der komponentene ikke skal ha forbindelse med hverandre. (De kan løses med kniv og rives av.)

Motstand (fig. 1.) Fargekoden leses mot den 4. ringen som er enten gull eller solvfarvet.

Kondensator (fig. 2 og 4). Kondensatorverdiene er ikke så nøye, men prøv å få verdier så nær som mulig.

Kondensatorene er ikke alltid fargekodet, verdien står ofte bare trykt på dem.

Trimkondensator (fig. 4 a). Den har 3 ben som er nummererte på fig. 4 a og fig. 8 (c5), med 1, 2 og 3.

Disse må plasseres som vist på fig. 8. Vær oppmerksom på at ben 3 ikke skal ha elektrisk forbindelse, men den kan godt loddes fast for å gi bedre mekanisk støtte.

Spoler (fig. 8, L1 og L2). L1 som sitter inni L2 har 6 vindinger av ca. 1 mm tykk lakkisolert kobbertråd, rundt en plastkjerne på 3 mm. (Du kan f.eks. bruke innmaten til en kulepenn.)

L2 som sitter utenpå L1, har 2 vindinger av ca. 1 mm tykk lakkisolert kobbertråd med diameter 6–7 mm.

Du kan også vikle spoler av annen stiv kobberledning.

Disse spolene bør du eksperimentere litt med. Vindingene skal ikke sitte for tett sammen.

L1 og L2 skal ikke ha fysisk kontakt.

R.F. Choke (fig. 3 og 3a). R.F. Choke lar vanlig elektrisitet passere uhindret, mens radiobølger hindres i å passere.

Senderen kan lages uten, men da vil radiobølgene gå inn i batteriledningen, og inn i båndopptakeren, hvor de vil lage støy, istedenfor å gå i antenne hvor de hører hjemme.

R.F. Choke måles i uH (microhenry), og vi har fått gode resultater med 15 uH. Du kan også lage dem selv, hvis du bruker en høyverdimitstand og tynn kobbertråd. (Fig. 3 a.)

Bruk ca. 0,2 mm tykk kobbertråd av en meters lengde, og vind den rundt en motstand på 33 Kohm (oransje/oransje/oransje), og lodd endene av kobbertråden på hvert ben av motstanden.

Transistor (fig. 5.) Her kan du bruke flere typer, f.eks. 2N706, 2N4124, 2N2219, – men vi anbefaler MBD-517.

Det er svært viktig at bena på transistoren kobles riktig.

De er merket av på fig. 8 med E.B.C. På transistoren MBD 517 er EBC stemplet på kjøleplaten (fig.5).

På noen av de andre transistorene er

① MOTSTANDER



SYMBOL:



② KONDENSATOR

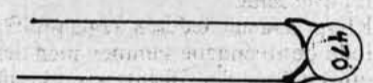

SYMBOL:

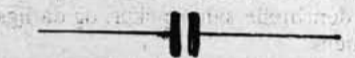

③ RF CHOKE

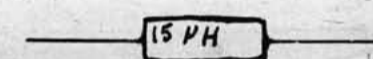

SYMBOL:

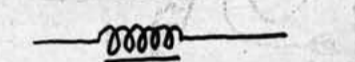

③A SELVLAGET RF CHOKE



④ ELEKTROLYTTISK KONDENSATOR

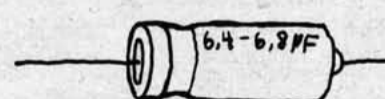

SYMBOL:

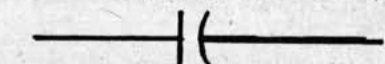

④ A VARIABEL KONDENSATOR

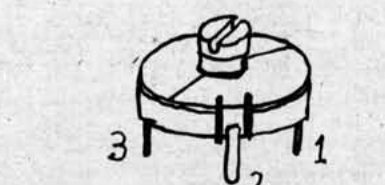

SYMBOL:

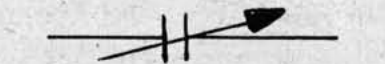

det i stedet en tagg som stikker ut. Det benet som er nærmest taggen, er lik E, og rekkefølgen blir også her EBC. (Du kan selvfølgelig spørre om dette i butikken, hvis du er i tvil.)

Hvis du har en transistor og ikke vet hva som er EBC, kan du lodde den til på den måten du tror er riktig. Hvis du så tar et *svakt* batteri og kobler det til et *kort* øyeblikk, og du da får utslag på en feltstyrkemåler, eller bråk i en FM-radio like ved, da har du koblet riktig.

En feltstyrkemåler koster ca. 125 kroner og gir utslag på et meter i nærheten av radioenergi. Med den kan du umiddelbart registrere om senderen virker eller ikke.

Men hvis transistoren eller noe annet er feilkoblet, vil du ikke få noe utslag på meteret, og dermed kan du risikere å brenne ut transistoren.

På en del transistorer kan det settes på en kjøleplate av kobber eller aluminium. Dette gjør at de tåler en betydelig høyere spenning uten at de blir varme og brenner opp.

TILKOBLING AV ANTENNE

De antennene som er bra å motta med, er også bra å sende med. (Fig. 6B).

Den antenna vi har brukt, var laget av vanlig flat TV-ledning (fig. 6A). Ta 1,5 meter TV-ledning og lodd den sammen i hver ende.

Klipp den ene lederen av på midten og lodd de to endene sammen med den ledningen som skal tilsluttes sukkerbiten (fig. 8) i senderen.

Antenna sender best i den retningen som den brede siden peker, og dårligst til sidene.

Du kan kjøpe slike radioantenner ferdig hos de fleste TV- og radiofor-

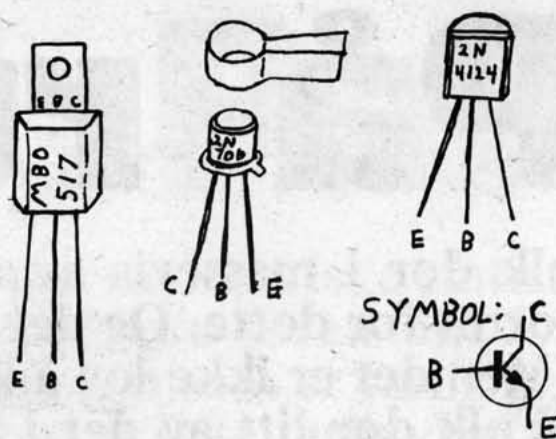

6 ANTENNE

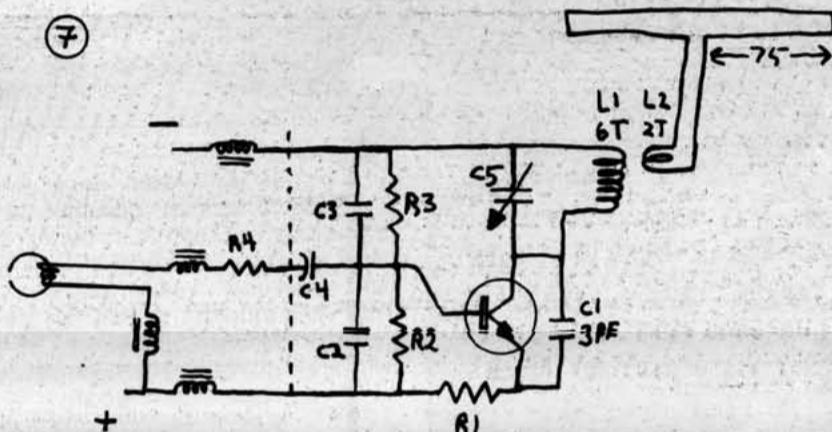
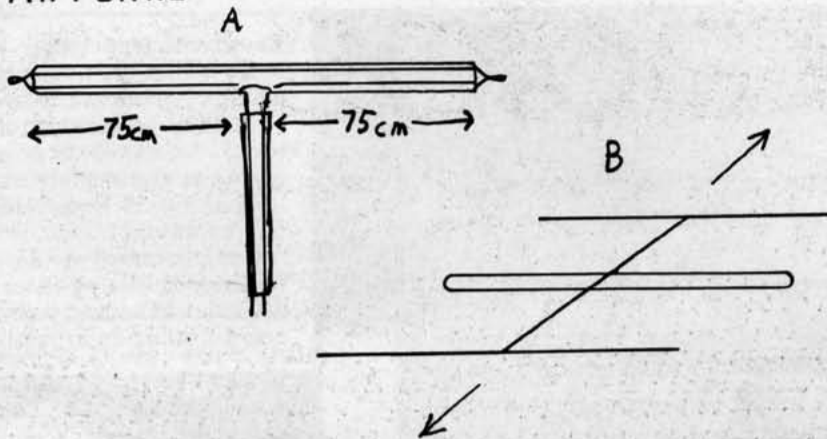

det, dersom den ikke er riktig justert.

Men du vil aldri kunne lamme slik kommunikasjon, fordi de sender mange ganger sterkere enn deg. Imidlertid vil du nok kunne gi politiet etc. anledning til å bli temmelig irritert på deg, og hvis du blir tatt, kan det bli vanskelig å forsvare forstyrrelser av politi, fly osv. i et forhør...

Det største problemet med justering er at senderen kan sende på flere frekvenser samtidig.

Energien vil da fordele seg på flere frekvenser, i stedet for å konsentreres om en frekvens.

Det gjelder å finne den stillingen på trimmekondensatoren hvor senderen går bare på den ønskede frekvensen.

Dette må sjekkes 100 meter eller lenger unna, og da er det fint å ha kontakt med en som har radio, enten over telefon eller over walkie-talkie.

Det er en fordel å ha en VHF-radio som tar imot flere frekvenser fra 108 til 174 Mhz. 108-135 Mhz er flybåndet, 135-174 Mhz er amatør-mobiltelefon, politi og taxi. Slik radiomottaker selges ikke i Norge, fordi det er forbudt å lytte på fly og politi. Men du kan dra til et mer sivilisert land og kjøpe en, f.eks. Sverige.

Du skal helst ikke høre din egen sending i en VHFradio lenger enn 100 meter borte. Du kan også bruke et frekvensmeter som er beskrevet i "The Radio-Amateurs VHF Manual" på side 310. Den er sikkert til utlån på biblioteket.

Et slikt frekvensmeter er noe enhver seriøs pirat bør ha.

Forskjellige sendere vil ikke sende like sterkt alle steder på FM-båndet. Noen vil f.eks. bare være brukelige mellom 88 og 94, andre vil f.eks. være brukelige bare mellom 96 og 104. Dette kan forandres på ved å endre på spo-

8

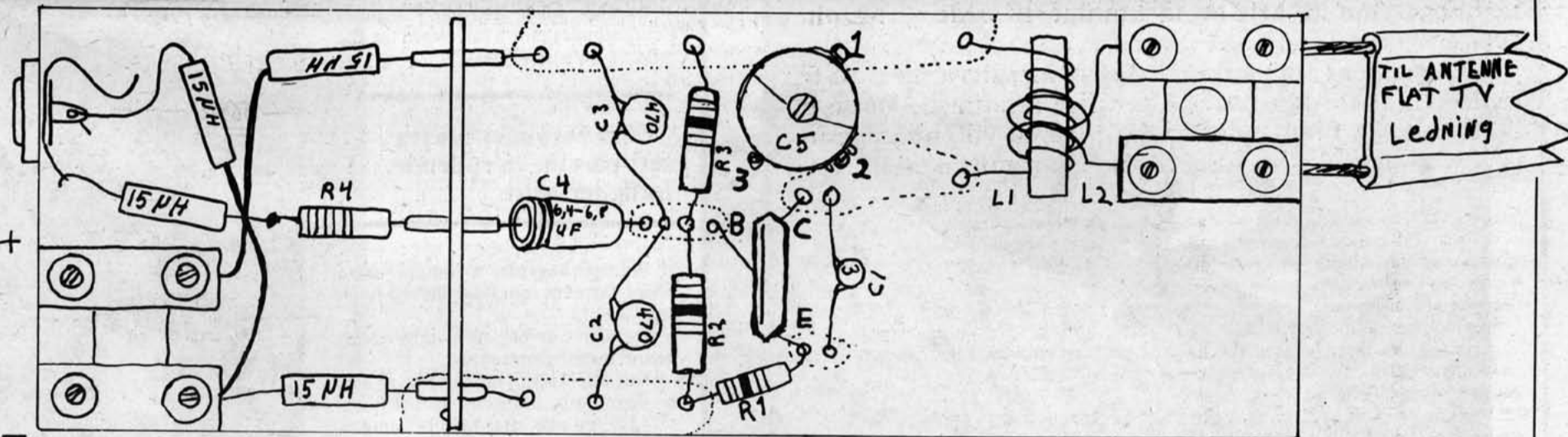

handlere. Sett aldri strøm på senderen uten å koble til antenna først!

Den energien som skulle forlatt senderen via antenna, vil da i stedet varme opp transistoren, som kan brenne opp i løpet av brøkdelen av et sekund.

TILKOBLING AV STRØM

Selvfølgelig må du være nøye med at pluss (+) og minus (-) kobles riktig. Du bør bare bruke noen få volt første gang du prøver om senderen virker, så ikke transistoren brenner ut i tilfelle du har koblet feil.

Hvis du skal nå særlig langt uten at batteriene tappes med en gang, bør du bruke noen større typer.

Du kan koble de store runde i serie, eller 2-3 stk. av de store firkantede 6V eller 9V batteriene.

Bilbatteri er også fullt mulig å bruke. Men batterieliminatør er ikke tilrådelig å bruke, da det følger med en del brumming i senderen.

TILKOBLING AV BÅNDSPILLER

Du kan koble senderen til ørepropp

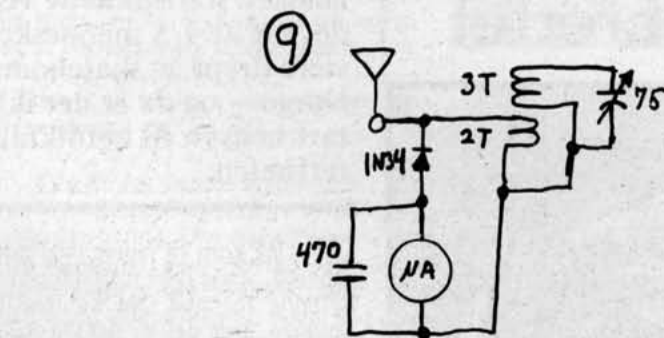
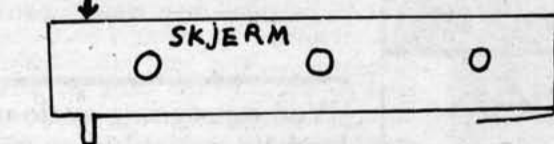

eller høyttalerutgangen på båndspilleren. Til dette må det benyttes en skjermet ledning (coax).

JUSTERING AV VOLUMET

Lytt til din egen sending på en FM radio ca. 50 meter unna senderen. Sammenlign volumet på din egen sender med volumnivået på NRK. Det bør være

omtrent det samme. Hvis volumet er for høyt, vil det bli forvrengning og minsket sendereffekt. Dessuten vil den begynne å sende på flere frekvenser.

JUSTERING AV SENDEREN

Senderen kan også slå inn på fly-, politi- og amatørbandet, foruten FM-ban-

lene, spesielt L1.

POSISJON FOR SENDING

Det beste er å sende så høyt oppe som mulig. Da vil du med en riktig justert sender og en god antenna garantert rekke så langt som du ser.

Senderen kan slå inn på radio og TV i nærheten av der du sender. Derfor bør du unngå å sende for nært der hvor andre bor. Men hvorfor ikke sende etter at TV'n er slutt og Formebu er stengt - da slipper du å forstyrre konkurrentene.

Da er det bare å sette i gang. Men vi vil gjøre oppmerksom på at vi på ingen måte er eksperter på dette. Derfor ber vi om gode råd til forbedringer, alternative måter å bygge en sender på, o.l.

Forøvrig etterlyses all erfaring som andre måtte ha!

Noen råd til slutt: En respektabel pirat vil aldri sende injurerende stoff eller andre former for styggedom over lufta.

LYKKE TIL!

Hilsen 666.

Artikkelen
 Gateavisen
 Hjelmsgate 3
 OSLO 3
 Av John Christian Edvard Grieg

På rullebr

Folk dør i massevis av alkohol og røyking. Samfunnet er enormt for dette. Og det er lov å røyke og drikke i Norge. Men det er ikke lov å kjøre skateboard. Folk dør litt av det i utlandet, og våre byråkrater l

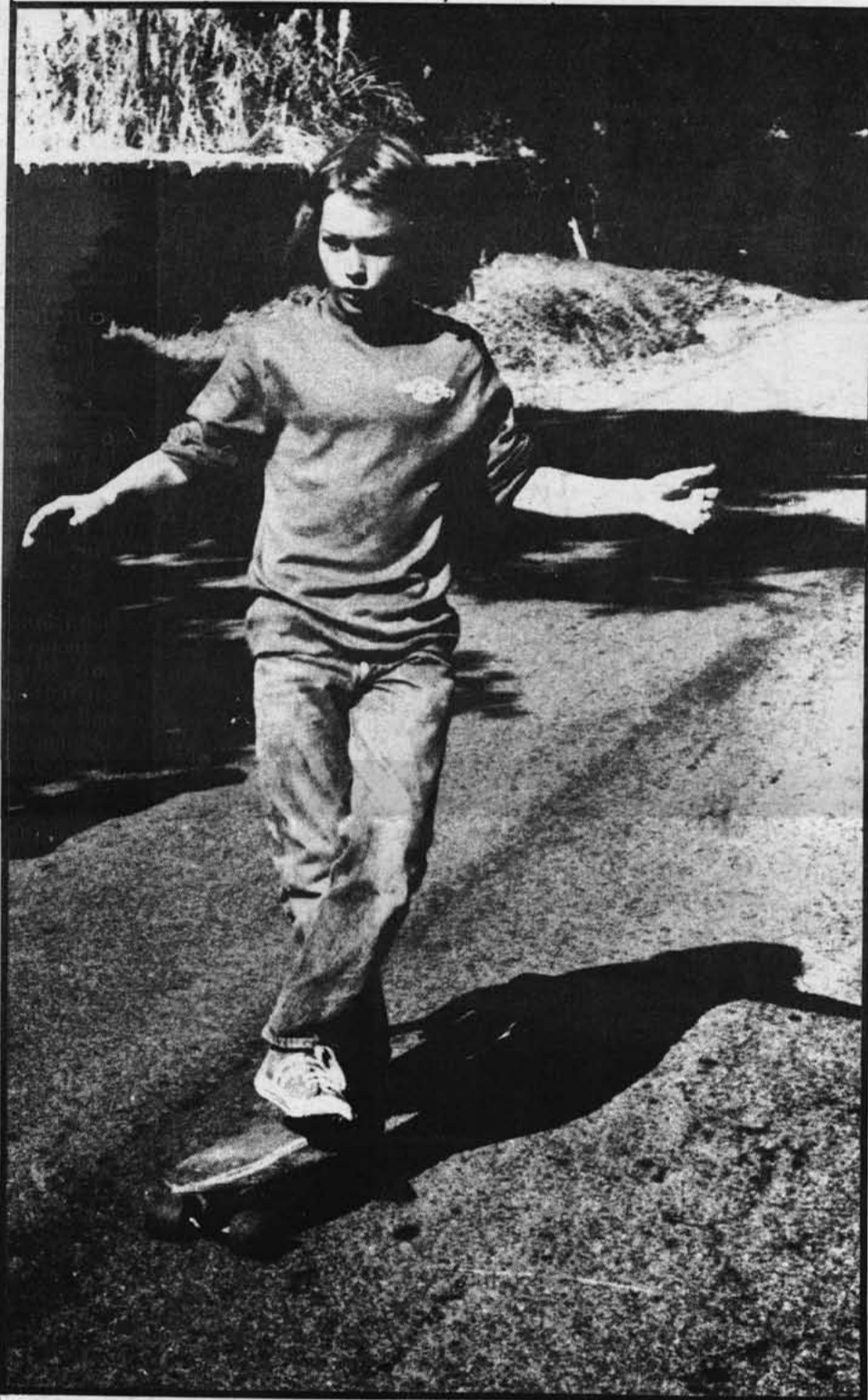

Mellom friheten og underkastelsen står rullebrettet



En sommerferie kjøper jeg et skateboard i USA. På tollkontrollen i Flesland spør de om hva dette er for noe! Bergens Arbeiderblad har i et nummer av avisen bilde av en skateboarder og et spørsmål om når denne pesten kommer til Norge. Men det er allerede kommet!

I Morgenavisen var det et bilde av to skateboardere og en notis om at de uttalte at det var gøy. Det ene skateboardet var utlånt av undertegnede.

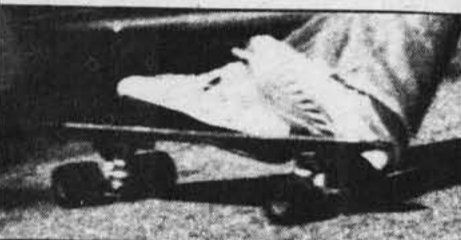

Så kom ryktene om at dette var farlig og forbudt. (Men det var ikke forbudt ... ennå.) Og så kom julen og Siste Uff's julenummer. I dette nummeret stod det om forbudet, som det var rykter om. Så endelig, dessverre, en uke etter 8. mars, kvinnefrigjøringsdagen eller noe sånt, kom forbudet. Men forbudet skulle bare vare et halvt år. Et eller annet sted her i historien, kom forbudet mot å reklamere for skateboard. (Ytringsfrihet?)

'Etter forbudet ble jeg sett på som en rullende, farlig terrorist.'

Politiet begynte å inndra skateboard for dem som ikke klaret å holde seg. De som var begynt å selge skateboard, sendte dem tilbake. Nu, etter dette, ble jeg sett på som en slem, farlig, rullende terrorist. 15/9, en uke etter min 1/2 års fødselsdag, ble det lovlig igjen. En stund etter ble det vedtatt evig forbud.

'Ved omregning av de utenlandske statistikkene viser det seg at 4/5 menneske ville være drept av skateboard i Norge – og da er det ikke tatt hensyn til befolkningstettheten.'

Da jeg kom til Norge med mitt skateboard, visste ikke tollfolkene hva det betydde for noe. Nu inndras de alle sammen. For det er nemlig forbudt å importere slike "mordvåpen". Skateboard er gøy, det fant mange ut. Men et par høye herrer som satt i Forurensningstilsynet var litt skeptiske. De hadde nemlig et skummelt tall over hvor mange som var blitt drept av skateboard i USA. Ved utregning viste det seg at det i Norge var blitt drept 4/5 menneske på grunn av Skateboard. I utregningen ble

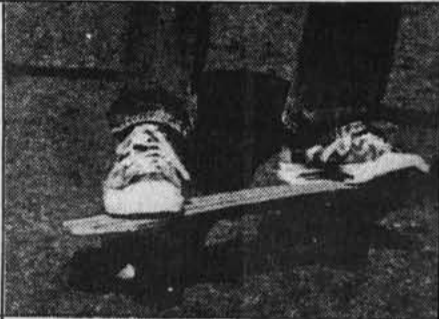

det ikke tatt hensyn til befolkningstettheten. (Det vil si hvor mange det går an å meie ned.) Men Norge ville nok meget sikkert ha vunnet meget negativt på det. Og bra er det. En masse aviser skrev om dette. Men på hvilken måte? Avisene intervjuet forskjellige rikfolk som var litt interessert i saken. De mente at man burde få lov til å kjøre skateboard på baner og med skikkelig utstyr. Hutte tu, noe så ekkelt og så dyrt. Skikkelig



Enhver frihet

ett til Paradis*

et betaler
rge.

om skateboard etter utenlandske statistikker.

ager loven

Få vekk den idiotiske loven om forbud mot skateboard. Vi kan vel selv avgjøre hva som er farlig og hva som er gøy. Ved riktig bruk er skateboard ikke farlig. Hei og hå!

utstyr! Hvem ville tjene penger på det? Mote-folk. Det Nye forsøkte seg og skrev om "korrekt" skateboard-"uniform". Disse plaggene så ikke det spor behagelige ut. Når man skal ha det gøy skal man ha det gøy, man skal ikke plage seg selv.

Jo, disse banene. Det ville nok være hyggelig med baner og at man skulle ha på seg beskyttelse der. Men, penge- ne? Hvor skulle de komme fra? Ja, det ville nok bli fra høye herrer det også. Og det ville bli dyrt, hvis ikke staten laget dem gratis til oss.

Men at det kun skal brukes skateboard på baner, er jeg absolutt ikke enig i.

Dette utstyret skulle man selvfølgelig få leie på banen. Litt mote er ikke til å unngå i visse kretser. Avisene kunne ellers synpatisere med disse folkene som solgte disse farlige brettene...

Skateboard-reklame ble forbudt. Så da måtte jo programlederen i Norsk-

toppen opplyse om at det var forbudt med skateboard, men det var ikke forbudt å synge om det. Men å synge om det blir jo vel en slags reklame. Og reklame er forbudt. Og Vidar Lonn A. måtte opplyse om at skateboard er farlig, da en melodi med samme navn vant Europa-toppen...

Jaja. Livet ruller videre også i NRK.

'Hvorfor er det forresten bilene som skal ha disse veiene?'

Hetsen mot skateboardene florerer, spesielt mot meg. Skateboardet er ikke noe fremkomstmiddel slik som bilen, så en eller annen byråkrat i Forbrukerrapporten. Men se nu - beviset!

ON.

O = Oppe. N = Nede.

For å komme fra O til N ruller man ned på sitt skateboard. Så enkelt er det. Man kommer mye fortere frem enn om man gikk. Hvis man har trening i å stå på skateboard, og tar hensyn til nervøse damer og biler og slikt, så skulle det gå bra. Særlig hvis man ikke forsøker å slå fartsrekorder.

Forresten, hvorfor skal absolutt bilene ha disse veiene? Men det er en annen sak.

Tenk på det: Hvem var det som bestemte loven? Var det alle? (Alle er jo innerst inne fotgjengere.) Var det alle aktive fotgjengere?

Var det noen som kjører skateboard som var med på å ta avgjørelsen?

NEI. Det kan det umulig være - idet rådet var enstemmig.

Det er ikke rettferdig at noen byråkrater som har til oppgave å passe på forurensning og en annen gjeng som skal sjekke vaskepulver og slikt skal bestemme om du og du og du og du skal få lov til å ha det litt gøy.

Det kan vi da saktens bestemme selv.

I Forbrukerrapporten stod det at all bruk av skateboard var gal. Det vil si at samme hvordan man kjørte sitt skateboard, dette var fy-fy, dette var galt. Hvis jeg suser ned en bakke en stille søndagsmorgen på skateboard og drikker en cola (og så dreper jeg selvfølgelig ingen, heller ikke skader jeg noen) og så forstyrrer jeg ikke trafikken, for det er ingen trafikk.

Hva i all verdens underverdener og lignende galt gjør jeg da?

SVAR: Jeg kjører skateboard ("og setter mitt eget og andres liv i fare", som det heter). Den slags hjernegift er for mange fylt med allerede. Jeg vet da både hvordan skateboardet virker og er, så jeg kjører ikke på noen. Hvis jeg faller, blir jeg ikke drept, for så stor fart finner jeg liten vits i å holde.

"Farmand" skrev om at skateboard skaffet arbeidsplasser i Sverige. Og det er jo kjekt. De har også opplyst om at bensindrevet skateboard nu var til salgs i utlandet.

En skateboards verste fiende er ikke politi og byråkrater, men sne. I



Den som har begge hjula på bakken står stille

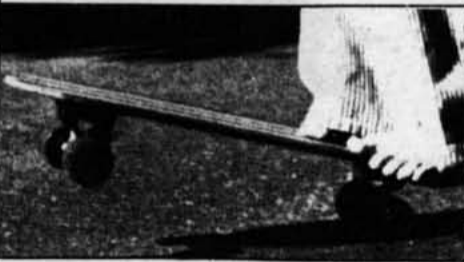

De har bestilt 100 000 skateboards og vil bestille flere siden. De som er bestilt, skal brukes til opplæring og instruksjon. De har funnet ut i Sovjet at det er et billig fremkomstmiddel, og et lett et, og et miljøvennlig et.

John Christian Edvard Grieg

skrivende stund er det så mye sne her at man rett og slett ikke kan kjøre skateboard. Men forbudet må vekk.

"En skateboards verste fiende er ikke politi og byråkrater, men snø."

Skateboard er dyrt. Hvis man kjøper et skateboard som er skikkelig, vil man ha det lenge. Mitt skateboard er tre år gammelt og virker godt fremdeles. Og jeg angrer absolutt ikke på at jeg har kjøpt skateboardet. Det har vært en meget god investering.

Sovjetunionens byråkrater er ikke så dumme som våre på dette området.



*

Tittelen har 3 mulige betydninger.

- 1) På rullebrett til lykkeland. (Rullebrett er livsutfoldelse.)
- 2) På rullebrett til dødsriket. (Rullebrett sies å være farlig.)
- 3) På rullebrett til bydelen Paradis. (Artikkelforfatteren bor i Bergen.)

innebærer fare

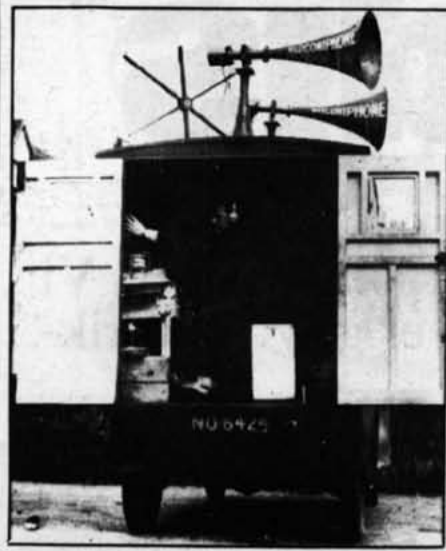

Fortsettelse fra side 27

ket på noen aviser. Det var Folfari, borgermesteren fra Lombardie. Muligens har han nettopp kjøpt dette utstyret og er på vei til La Scala, for første gang. Skal vi høre på hva han har å si? Jeg lar ham få røret.

STUDIO: Hallo? Borgermester?

GOLFARI: Ja, det er meg.

STUDIO: Er De på vei til premieren på La Scala? Har De mottatt en invitasjon eller skal De betale for billetten?

GOLFARI: På ingen måte. Billettene er gratis. Jeg har forsøkt å gi dem bort, men ingen ville ha dem. Altså bestemte jeg meg for å ta på frakken og komme selv. Dessuten bør jeg vel legge til at denne frakken ikke er noen form for maskering som skal skjule dressen jeg har under, slik som denne damen ved siden av meg syntes å antyde. Det er faktisk den eneste frakken jeg eier og har. Det kan muligens høres merkelig ut, men slik er det faktisk, det er den eneste.

STUDIO: Javel, vi får tro Dem på Deres ord. Det er den eneste frakken De har.

GOLFARI: Det er den samme som i fjor da alle knappene ble revet av. Husker De det?

STUDIO: Er det sant? De mener den dagen da arbeiderne på Alpha-fabrikken fant ut at de ikke var videre tilfredse med Deres løsning på problemene på fabrikken, om jeg ikke husker helt feil.

GOLFARI: Ja, akkurat. Det stemmer. Men la oss nå bli ferdige med det.

STUDIO: La oss snakke om noe mer aktuelt. Der De klar over at politiet nå angriper demonstranter som protesterer mot La Scalas politikk med en premiere med så høye priser? Hva har De å si til det?

GOLFARI: Jeg skjønner ikke hvorfor de protesterer, fordi jeg synes utgangspunktet er galt. La Scala har vi alltid hatt, og det har alltid ført sin egen politikk og det bør det fortsette med. Det er et underskuddsforetak som eksisterer takket være tilskudd fra stat og fylke. Hvis det skulle tjene noen kroner på denne kvelden, så synes jeg faktisk ikke at det skulle være noe udemokratisk.

STUDIO: I øyeblikket har vi en annen korrespondent på tråden. Hallo?

KORRESPONDENT (mannsstemme): Jeg er fortsatt på Cadorna. Her, i Via Carducci, har ingen blitt arrestert selv om politiet har stått bak et par meget kraftige angrep. Demonstrasjonens ordensvern har ikke engang vært i stand til å velge ut noen fluktveier. Det eneste tilgjengelige tilfluktssted har vært trappeoppgangene, som politiet nå gjennomfører en etter en.

STUDIO: Med andre ord – ja, unnskyld at jeg avbryter – men politiet oppsøker altså nå trappeoppgangene for å finne ut hvem som har søkt tilflukt der?

KORR.: Ja. Men her på Piazza Cadorna flyter trafikken som normalt, og

den har ikke vært avbrutt mer enn noen få minutter da angrepet sto på som verst. Her har politiet tross alt stående tre store jeoper og enkelte raske utrykningsvogner. En kraftig lyskaster er rettet mot et hjørne av plassen, hvor enkelte demonstranter er blitt anholdt og innbrakt.

STUDIO: Har du mottatt opplysninger, eller har du sett sårede eller arresterte?

KORR.: Jeg har sett det, og jeg ser det nå: Jeg ser dem slåss nå. Jeg har sett et par av dem med rennende blod fra ansiktet som slåss mot politiet med bare hendene, i den dunkle belysningen på Piazza Cadorna, mens trafikken hele tiden fløt normalt. For meg, oppriktig talt, som journalist, gjorde det et visst inntrykk over telefonen å høre denne Golfari, som er på vei til en strålende premierforestilling, mens slike ting som dette her skjer like utenfor. Slikt gjør meg sjuk.

STUDIO: En av våre korrespondenter ringer fra foajeen på La Scala. Hallo, hører du meg?

KORRESPONDENT (kvinnestemme): Det er svært vanskelig å komme inn her. Folk har parkert bilene sine langt unna, nede i Rue Brera, av frykt for at de skal bli ødelagt. Man må slå seg fram med albuene, alleinngangene er blokkert av store politistyrker som er plassert i arkadene. Den eneste frie passasjen ligger mellom politiet og pressefotografene...

Mitt generelle inntrykk av folkene her er at mange kommer fra forstedene og provinsen, det er folk man ikke kjenner fra før. Jeg har sett enkelte av toppene i den farmasøytiske industri, datteren til Toscanini, en grevinne iført en hvit boa med en masse mykker. De andre er mye enklere kledd, mange utlendinger, og mange ansikter jeg overhodet ikke kjenner.

Det er mye mas. Alle snakker om hvordan de greide å ta seg fram hit, og de ringer hjem for å fortelle at de har

og brukt som barrikader for å blokkere gatene i flere bydeler, og da spesielt i Lorreto. I første rekke biler ble også satt i brann like ved hovedjernbanestasjonen. Under et sammenstøt mellom politi og demonstranter i Garibaldi, for nærmere en time siden, ble to personer skadd. Og her er bildene fra den brennende trikken. Man kastet to brannbomber mot denne trikken på linje 31. Den var heldigvis tom for passasjerer. Dette er en av de tallrike pøbelhandlingene som demonstrasjonen har satt i verk.

KORRESPONDENT (mannsstemme): Har protestene utenfor gjort Dem engstelig?

KVINNELIG INTERVJUOBJEKT: Nei, ikke i det hele tatt...

KORR.: De husker at man ved enkelte tilfelle i 1968 kastet råtnede egg og tomater...

INTERVJUOBJEKT: La oss håpe det ikke skjer, la oss virkelig håpe det...

KORR.: De er altså ikke redd for pelsverket Deres?

INTERVJUOBJEKT: Nei.

KORRESPONDENT: Unnskyld frue, men jeg skulle gjerne vite hvilke tanker De gjør Dem om situasjonen utenfor i tilknytning til denne premieren på La Scala.

INTERVJUOBJEKT: Men... Jeg synes jo ikke det er særlig pent, la oss si det, sett i sammenheng med et teater som kanskje kan ha en hel rekke mangler og feil, men som tross alt, og det får være opp til andre å bedømme, nyter berømmelse ove r hele verden... Å boikotte en premiere... kan kanskje være riktig ut fra enkeltes synsvinkel, og det kan kanskje være galt, det vil ikke jeg vurdere. Å boikotte en premiere på La Scala, som jo er en begivenhet, det synes jeg absolutt ikke er særlig pent, aller minst overfor Italia som så virkelig har behov for reklame, for å kunne hevde seg overfor resten av verden, er det viktig å ha en vakker åpning, en

grep. En person som sitter ved siden av meg her, kan bekrefte ryktene. Det ble hørt skudd fra lette maskingevær. – Hør, nå er de på nytt i gang med å kaste tåregassbomber.

EN STEMME FRA BAKGRUNNEN: Kom dere vekk fra vinduet.

KORRESPONDENT: Noen få Molotovcocktails har blitt kastet.

STUDIO: Kampene er med andre ord i ferd med å ta fatt igjen i nærheten av lokalene til Canale 96?

KORRESPONDENT: Ja, i Largo Richini har kampene allerede begynt igjen... (5 smell.) – Der hørte dere tåregassbombene, fire skudd, nei fem... Det er med andre ord en form for stridigheter mellom politi og demonstranter, som kommer og går, som stopper for så å begynne igjen...

RAI TV-REPORTER: Vi er tilbake igjen fra foajeen i La Scala. Vi skal ha et intervju med teatrets direktør. Dr. Grassi, som står her ved siden av meg.

GRASSI: Det eneste jeg kan si, er at alt dette snakket om disse såkalte protestene synes jeg er galt, overdrevet og feilaktig. Protester er noe negativt, men det vi trenger er positive momenter. Det positive er at et av Verdis hovedverk, med et orkester, et ensemble og en iscenesettelse som forventer og fortjener en varm mottakelse fra La Scalas publikum. Det kunstneriske element har smeltet sammen med en ekstraordinær sosial begivenhet, som gjør at hele Italia, fra Sicilia til Val d'Aoste, i dette øyeblikk har anledning til å følge oss i vårt arbeid.

Radio Popolare, 23.45.

STUDIO: Jeg har også en kommentar å komme med, på bakgrunn av at jeg var i nærheten av Universitetet ved 11-tiden, like etter politiangrepet. Men jeg har først en henstilling til våre lyttere. Den har tilknytning til våre sendinger, og også alle de rapportene som vi er i ferd med å formidle – jeg vil oppfordre dere til å være kritiske og finne ut om dere er enige i alt det som blir sagt. Problemet er absolutt ikke lenger om man støtter, kritiserer eller fordømmer de demonstrasjoner og handlinger som ungdomsgrupper har stått bak i løpet av kveldens første halvdel, eller i den andre. Vi har uavbrutt, i forbindelse med protestene, gaske enkelt videregitt korrekte opplysninger. Vi har ikke lagt skjul på noe.

Vi har heller ikke lagt skjul på de overgrep som har funnet sted: Trafikklys som er blitt ødelagt, butikkvinduer som er blitt knust i Vie Torino eller på Fiorucci eller lignende ting som har skjedd. Det er ikke lenger det saken dreier seg om. Problemet er blitt i løpet av dagen at ordensmaktens holdninger, deres inngrep, fullstendig overstiger betydningen av en debatt om støtte, fordømmelse eller kritikk av ungdomsgruppene. Jeg skal gi dere et eksempel som jeg synes er svært treffende.

Jeg traff Marco Fumalgalli, sekretæren i Milano-avdelingen av FGCI, da demonstrasjonen nådde Porta Romane ved 11-tiden. Det var for politiet hadde kastet tåregassbomber og avfyrt maskingeværskudd i luften borte ved Largo Richini. Det var for Radio Canale 96 ble omringet. Og Marco fortalte meg:

"Politiet er gått fra sans og samling i kveld, de truet meg med våpnene sine."

Det vil si, politibetjenten som hadde anholdt ham, hadde pekt geværet mot magen hans mens han sa: "Hvis jeg vil, så kan jeg trekke av." "Hvorfor det?" hadde Marco Fumalgalli stønnet fram. "I fullt lovlig selvforsvar," hadde betjenten gitt til svar.

oOo

(Utdragene er hentet fra det franske tidsskriftet Interferences, nr. 7/77.)



kommet helskinnet fram. Telefonene her i La Scala er fulla v folk som vil berolige sine familier. Nå bryter jeg av, men jeg ringer opp igjen etter første akt.

Kl. 20.20. Det statlige RAI, TV-nytt, kanal 2.

SPEAKER: "Grupper fra proletariatets ungdom" er nå i ferd med å sette i verk sitt annonserte program for å forstyrre premieren på La Scala. Grupper på ti og opp til flere hundre begynte å marsjere fra forstedene mot Milanos sentrum allerede ved 18-tiden.

Langs demonstrasjonsruten har de begått hærværk, så som å ødelegge trafikklys, knuse utstillingsvinduer og velte telefonkiosker. En trikk – bildene derfra skal vi komme tilbake til – ble satt i brann av en Molotov-cocktail nede i sentrum. Førsteklasse-vognen sammen med andre kjøretøyer ble veltet

glitrende premiere, en forestilling som teller.

22.38. Radio Popolare.

STUDIO: Vi har mottatt nye opplysninger fra politiets hovedkvarter. Hele bykjernen er stengt for all trafikk. Det er med andre ord umulig å komme gjennom.

KORRESPONDENT (mannsstemme, en kollega fra Radio Canal 69): Vi har slått av taklyset for å unngå problemer. Fra tid til annen blir rommet opplyst av fotografenes blitzlamper. Politiet har helt overtatt den lille plassen her nede under vinduene til Radio Canale 96. Kameratene fra gruppen er borte. På den andre siden av plassen strømmer flere politifolk på. Enkelte reportere fra andre radiostasjoner har også kommet hit til Canale 96. Og jeg har flere nyheter. Det hevdes at skuddsalver ble avfyrt under politiets an-

DEN GULE MARE

Kina: En ny form for kapitalisme

Coca Cola i Kina. Hva i all verden betyr det? Er det den ærlige sosialistiske regjeringens knefall for massenes uopplyste og dekadente krav? Seirer den vestlige imperialismen på nye fronter? Eller er det bare en naturlig del av varebyttet mellom to kapitalistiske stater?

De som elsket Kina har de siste årene mistet illusjon på illusjon. Landet sto for sosialisme, arbeiderstyre, folkekommuner, nærmiljø, solidaritet, likhet og fredsmelighet. Det har vist seg som støttespiller for militærdiktaturet i Chile, som en invasjonsmakt, som et land med hundretalls konsentrasjonsleirer, som et land som "motiverer" sine innbyggere gjennom sikkerhetspoliti og akkordlønn...

Vi må spørre oss: Har vi bare å gjøre med Keiserens

nye klær? Er Kina et kapitalistisk samfunn med visse maoistiske reformer?

Artikkelen som følger ble skrevet av danskene Paul Smith og Gustav Bunzel i 1977. De konkluderte med at Kina var et statskapitalistisk land. De er derfor neppe overrasket over den senere tids utvikling i Kina.

For egen regning kan vi tilføye: Om en kommer til at Kina har vært et kapitalistisk land, var det bare en fordel for kineserne å bli kvitt "firerbanden" med deres evige mas om å ofre seg for "fellesskapet". Det "fellesskapet" de ville at folket skulle svette for på sultelønn, var ikke verd frivillige ofre. Firerbandens "arbeiderstyre" i bedriftene kan like gjerne ses på som en snedig form for disiplinering.

Da kan Tengs linje være et bedre utgangspunkt for innbyggerne i et kapitalistisk Kina. Økt produksjon, ja vel, – men gjennom bedre lønn, færre kjedelige politiske tvangsmøter, flere leketøy for store og små (forbruksvarer). I det hele tatt, en del av de små goder som de fleste av oss har oppnådd i vestlige kapitalistiske land, og nødig vil gi slipp på.

Det meldes nå at venstreopposisjonelle i Kina har utnyttet Tengs liberalisme til å organisere seg og fremme nye radikale krav. På veggaviser og i undergrunnsblader tas det til orde for yringsfrihet, avvikling av tvangsarbeid på landet, reell arbeidermakt, og seksuell frihet.

Selvsagt har myndighetene i redsel forsøkt å skru igjen slusene som har åpnet seg. Ifølge Aftenposten har en rekke undergrunnsaviser samlet seg i felles protest mot den nye sensuren.

Artikkelen som følger er mer enn en påvisning av at Kina er kapitalistisk. I tillegg er den en innføring i Marx' kapitalkritikk. Det morsomme er at eksemplene på kapitalens uhyrligheter denne gang ikke er hentet fra USA eller Vest-Europa, men fra det Kina som for mange har vært en drømmeverden.

Debatten om Kina følger en klassisk motebølge på venstresiden: De politiske pampe-pilgrimmer vitner om sine egne opplevelser i det forjettede land. Helt siden de politiske valfarter dukket opp i kjølvannet av den russiske revolusjon, har vi fått "rapporter" fra sovjetiske fabrikkgulv, kubanske sukkerplantasjer, kinesiske folkekommuner osv.

Denne debatten oppstår om og om igjen. De forskjellige politiske turistene beskylder hverandre gjensidig for å lyve, for å ha blitt ført bak lyset eller for ikke å ha forstått hva det egentlig dreier seg om.

Den vanlige avisleser får valget mellom å sette på seg skylapper og satse på en spesiell kilde, eller å lene seg tilbake i fortvilelse og stønne: "Det er sikkert bare bloff alt sammen."

Det er naturligvis sunt med en skeptisk holdning til den skjønnmaling som enhver stat og deres politiske agenter foretar. Men når skeptisismen blir generell, blir den uheldig, fordi den da rettes mot enhver forestilling om at det er mulig å komme seg ut av den ka-

pitalistiske produksjonsmåte.

PRODUKSJONSMÅTEN I KINA

Skal man da gi opp å forstå noe som helst om det fjerne Kina?

Slett ikke.

Men for å kunne si noe generelt om et samfunn, må samfunnets produksjonsforhold først bestemmes. Det kinesiske samfunn er et kapitalistisk – et statskapitalistisk – samfunn, med alt det innebærer.

Kineserne hevder selv at produksjonsmåten i Kina er sosialistisk, noe som kan forstås som et spesielt forstadium til kommunismen.

Men – for det første støter man aldri hos Marx på begrepet "sosialistisk produksjonsmåte" (uten at det dermed skal forkastes), for det andre kan en stats utsagn om seg selv ikke umiddelbart tas for god fisk – ikke engang om utsagnet står i grunnloven...

Kinas vestlige motstandere omtaler i fleng Kina som sosialistisk og kommunistisk. Men de vet pr. definisjon ikke hva disse begrepene egentlig dekker.



Forfatterne: ARBEIDSSKY MARXISTER OG ANTIPOLITIKERE

En måned etter at denne Kina-artikkelen var skrevet i 1977, deltok forfatterne Gustav Bunzel og Paul Smith i stiftelsen av Sammenslutningen Av Bevisst Arbeidssky Elementer. Ifølge Paul Smith betydde artikkelen for dem en politisk avklaring som naturlig ledet til arbeidsskyheten som politisk "program".

Kina-artikkelen ble først trykt i et blad med det karakteristiske navn "Antipolitikk". Det fungerer nå som et forum for SABAE.

De to danskene har bak seg flittige

studier av Karl Marx & Co. Spesielt Bunzel har lenge markert seg i dansk Marx-debatt. Han har produsert en rekke dypsindige teoretiske artikler, både i stensilhefter og i et "anerkjent" tidsskrift som Den Jydske Historiker.

Paul Smith valgte revyen: I en årrekke har han skrevet tekster til "Esbjerg Revyteater", en husløs alternativgruppe som fungerer noe annerledes enn den norske "Chat Noir".

Smith har nylig skrevet den danske originalen til "De Arbeidsskyes Internasjonale". Gateavisas norske versjon er trykt på side 4 i dette nr.

Varer, verdier, penger, pris, lønn, lønnsarbeid, merverdi, kapital, kapitalakkumulasjon, valuta, grunnlov, parlament, regjering, stat, nasjon, flagg, uniformer, skolelærere....

KINA

Den kinesiske/maoistiske propagandaen betegner produksjonsformen i Sovjet for kapitalistisk (eller i det minste at de nye tsarene der følger kapitalismens vei). I andre sammenhenger betegnes både Sovjet og Kina (pluss en hel del andre) som sosialistiske. Vi er da nødt til å gå en smule grundig til verks for å finne et svar på spørsmålet: Hvilken produksjonsmåte hersker i Kina – og i lignende samfunn?

Dette spørsmålet kan ikke besvares uten å anvende den marxke økonomikritikk. (Selv om det har vært gjort tallrike forsøk.)

(Snedige debattanter hevder at den marxke teori om kapitalen ikke kan brukes i analysen av en sosialistisk økonomi. Man ser komikken: Fordi Kina er sosialistisk kan man ikke anvende den mest avanserte teori om hva kapitalisme er for å besvare spørsmålet om produksjonsmåten i Kina skulle være noe annet enn kapitalistisk...)

PENGER

Vi vil ta utgangspunkt i et banalt, men både ubestridelig og ubestridt faktum: *Det fins penger i Kina.* Det har det ikke alltid vært. På et eller annet tidspunkt er de dukket opp, og siden er de blitt flere og flere, og de er også blitt brukt mer og mer.

Kan det spores noe sosialistisk trekk ved dette? Neppes.

(Snedig motreplikk: Den kinesiske valuta opptrer ikke som internasjonalt konvertibel valuta. Men skulle dette være noe sosialistisk trekk, måtte Kina og sosialismen dele dette med Idi Amins despoti.)

VARER

Hva bruker kineserne så pengene til? Vi kan gå ut fra at pengene i vid utstrekning brukes til å kjøpe varer for.

For penger kjøpes varer. Varer selges for penger, uansett om vi befinner oss i Kina eller i "Kapitalens" første kapittel om "Varen".

(Forhånds-avvisning av en snedig motreplikk: Man kan dele opp de varene som pengene kjøper, i to hovedkategorier: forbruksmidler og produksjonsmidler, for å se om pengene muligens brukes på en ikke-kapitalistisk måte på ett av disse markedene.

Forbruksgoder kjøpes som varer av forbrukere for penger, – ingen avvikelse her. De bedriftene som produserer produksjonsmidler selger disse for penger (hvordan skulle de ellers finansiere sine egne kjøp?), de bedrifter som skal skaffe seg produksjonsmidler, betaler for det, – ingen avvikelser her. Hvordan bokholderisystemet registrerer disse betalingene, forandrer intet på dette, og kan ikke interessere andre enn bokholderne. Videre: Hvordan det avgjøres hvilken sum penger som skal betales for en vare, forandrer ikke det forhold at det skal betales penger for den.)

Det er altså en penge-formidlet varesirkulasjon i Kina, og denne distribusjonsformen har ekspandert uavbrutt siden 1949.

(U-snedig replikk: Man kunne hevde – og det er visst til og med noen som har gjort det – at den kinesiske utvikling her bare har opptatt et progressivt trekk fra kapitalismen, altså at pengeøkonomien i sin alminnelighet er progressiv, også under sosialismen. For det første er uttrykket "progressiv" ikke noen velgjennomtenkt økonomisk kategori, men bare et uttrykk for suggestiv svindel som presteskaper til alle tider har vært mestre i. For det andre pisses man på alle de sidene i "Kapitalen" som man ikke har lest...)

Det finner altså sted kjøp og salg.



Dessverre kom ikke Gatevisa inn i Kina da vi dro på fotoreportasje. Derimot kan vi presentere dette bildet fra Taiwan, idet det jo representerer fremtiden for Kina.

Og derfor er det også kjøpere og selgere. Varer, penger, kjøpere og selgere utgjør til sammen markedet. *Eksistensen av et varemarked i Kina har kineserne da også selv bekreftet i fargebilder og film.* Jo, de holder til og med internasjonale varemesses i Kanton...

VERDI

Det arbeides i Kina. Arbeidet foregår i tid. Produktene er arbeidsprodukter og kan som sådanne betraktes som en viss mengde forbrukt arbeidstid.

Dette gjelder naturligvis for ethvert nåværende samfunn. Muligheten for at motsetningen mellom bruksverdi og bytteverdi skal dukke opp, eksisterer i ethvert samfunn. Formene varierer, og penger er utenkelige uten eksistensen av bytteverdi og dermed av et prissystem. Dette er selvfølgelig, – ikke desto mindre vil en eventuell maoistisk leser utvilsomt føle trang til å motsi det.

Det kapitalistiske prissystem eksisterer altså i Kina. Neste skritt må da være å undersøke om det kinesiske varemarked med hensyn til prisstørrelsen rommer kapital-avvikende momenter.

Prisen på en bestemt bruksverdi kan variere i tid: Vokse, stagnere eller falle. Og i rom: Koste mer ett sted enn et annet. Disse variasjonsmulighetene eksisterer også i Kina. (Mens den derimot ikke ville eksistere i et samfunn uten penger – dette er igjen en selvfølgelighet og å erkjenne det forutsetter ikke at man aksepterer det pengeløse samfunnets mulighet.) Hvilken bruk det gjøres av disse mulighetene på et bestemt tidspunkt, opphever ikke noen av de enkelte variasjonenes mulighet.

EN KLASSISK KAPITAL-BRØLER

Her pleier Kinas apostler (og Sovjets, osv.) å fremheve *prisstabiliteten* eller mangelen på inflasjon, som et sosialistisk trekk. Henrik Heie leverer i avisa "Informasjon" den 19/7-77 en perle av et eksempel:

"Et kvart århundre med prisstabilitet i et land, omgitt av en verden hvor inflasjonen flommer, er ingen liten bedrift. Folkerepublikken Kina har makten å gjennomføre denne prestasjon".

La oss undersøke påstanden om prisstabilitet litt nøyere. Det er naturligvis snakk om stabile priser på *forbruksmidler*, fordi "prisstabilitet" bare har noen mening der hvor det

dreier seg om mange vareslag som har en fast pris gjennom lengre tid. Fordi produksjonsmidlene forandrer seg (trekkdyr erstattes med traktorer osv.) er spørsmålet om prisstabilitet på dette området uvesentlig.

Vi godtar da at prisene på forbruksvarer har vært stabile i Kina. Man har ikke økt prisene, til tross for at mulighetene har foreligget.

Men, er ikke produktivkraftene endret i Kina? Er ikke produktiviteten steget? Kineserne svarer ja, og hvis ikke den kjedsommelige uendelighet av fabrikkinteriorer som vi har sett fra Kina, bare er Potemkin-kulisser, så er produktiviteten steget i Kina!

Men er det mulig å forestille seg en stigende produktivitet, uten at bedriftenes produksjons-omkostninger (målt i penger) synker? Det er det ikke. Bedriftenes kostnader pr. vare faller, men varens salgspris holder seg konstant, fordi det er stabile priser! Kort og godt: Det stinker av løgn – den økonomi-oppfatning som ligger til grunn for påstanden om stabile priser er en vulgær-borgerlig tallerkenrekke-økonomi med selvmotsigelser så infantile at vi ikke orker å skjære dem i stykker her. I stedet vil vi anvende en smule enkel marx-sk verdi-teori på problemet.

Gå ut fra at en kinesisk vare i 1950 representerer 1 times arbeid, og at dens verdi uttrykkes i prisen 10 yuan. Gå videre ut fra at produktiviteten i den aktuelle bransje er høyere i 1977. Dette kan bare bety at arbeidet pr. vare minsker (og hvis man skulle hevde noe annet beveger man seg rundt i begrepenes verden som en hund mellom bowling-kjegler). Uttrykt med den marx-ske teoris begrep betyr fallende arbeidsforbruk pr. produkt at verdien av produktet faller. Men dette fører ikke til at tallet på prislappen også må falle.

(Et halvstudert motargument: Hevder man mot dette at den marx-ske "verdilov" skulle bestå i at "prisen svinger om verdien" og at de stabile prisene i Kina dermed er et uomstøttelig bevis på at "verdiloven" ikke gjelder i Kina, fordi fast pris og fallende verdi står i motsetning til verdiloven – da leverer man bare et håndgripelig bevis på at ens kjennskap til "Kapitalen" ikke kan omfatte 3. bind, hvor Marx eksplisitt analyserer prisenes av-

vikelser fra verdien... Men mer om dette senere.)

Varens verdi faller, men prisen er konstant. For de 10 yuan tilegner kjøperen seg den samme bruksverdi som før, men mindre verdi. Men kjøperen kan vel gi faen – vedkommende får jo det samme? Ja og nei. Den kjøperen som ikke vet noenting om bruks- og bytteverdimotsetningen, som alltid ikke vet noe om at arbeidsproduktet pr. produkt er minsket – kan innbille seg, eller retttere sagt, *blir* innbilt, at han/hun får det samme som før for pengene. Men i virkeligheten er det forskjellig: Det er et mindre forbruk av arbeid, man kjøper.

Påstår Marx at pengeformen er et uttrykk for en samfunnsmessig mystifikasjon? Javisst! Lurer ovenstående prisstabilitet den kinesiske forbruker og den norske ml-er? Javisst! Dette vil bli enda klarere litt senere.

De Kina-tro's argumenter er skåret over samme lest som brukes av alle forsvarere av selvtnevnte "sosialistiske" land. I Kina (eller X-land) er det sosialisme, i Vesten er det kapitalisme, dvs. der hvor den "kinesiske økonomi" måtte skille seg fra den forestillingen om kapitalisme som befinner seg i den troendes hode – *det* er sosialisme. I Kina er prisene stabile – det er sosialisme...

LØNSARBEIDET

Pengene brukes til å kjøpe varer for i Kina. Innbefattes varen *arbeidskraft* i dette? Utvilsomt. Spissfindige protester mot å kalle den kinesiske arbeidskraften en vare kan man tørke seg bak med. Det kinesiske varemarked rommer da også et spesielt arbeidskraftmarked. Kineserne ansettes vitterlig på bedrifter, og får lønn for det, – og de kan få sparken, dvs. opphøre med å selge arbeidskraften sin til vedkommende bedrift. *Hvem bestemmer over ansettelse og avskjedigelser, og hvordan disse bestemmer, forandrer ikke det forhold at de finner sted.*

Ergo fins arbeidskraft-varen. Den kjøpes og selges. Det er m.a.o. lønnsarbeid i Kina, og dette ekspanderer. (I et TV-program om Tibet for en tid siden ble det til og med fremhevet som et humant trekk ved kineserne at de betalte tibetanerne når de arbeidet – i motsetning til de foregående utbytterne.) Altså: Utbredelsen av lønnsarbeid (som er gått raskere i Sovjet og Kina

enn noengang tidligere) skulle være sammenfallende med "sosialismens oppbygging"...

Størrelsen på lønnen i Kina må på en eller annen måte være avhengig av arbeidstidens lengde eller av mengden som blir produsert pr. arbeider. At beløpets størrelse også kan være bestemt av andre forhold i tillegg, roker ikke ved dette. I alle samfunn hvor det fins lønnsarbeid, avhenger størrelsen av lønnen av andre forhold også, f.eks. ansiennitet, utdannelse, bonus, gratialer osv. Hvordan sånne forhold bestemmer lønnsmengden i Kina er relativt likegyldig, og i analysen av den eksisterende produksjonsmåte, fullstendig likegyldig.

At den kinesiske lønnsarbeider er interessert i en høyere lønn for samme arbeidsytelse, hvis han/hun kan kjøpe flere varer for dette lønnsstillet, burde være innlysende. Kineserne hevder selv at klassekampen stadig eksisterer i samfunnet deres, og klassekamp må vel innbefatte lønnskamp. Man kan vel heller ikke påstå at noen i et "sosialistisk samfunn" skulle være interessert i lavere lønninger eller stabile lønninger (med ovennevnte stabile forbrukspriser ville noe sånt være ensbetydende med synkende eller stagnert konsum, noe som igjen er ensbetydende med at den voksende produktivkraften kommer andre enn lønnsarbeiderne til gode.)

Den bedrift som betaler lønnen, kan ikke utbetale den til arbeidere som ikke gidder å gå på jobben. Mellom bedriften og arbeiderne må det altså eksistere det grunnleggende kontraktsmessige forhold: x arbeidstimer utveksles med y yuan i lønn. I løpet av disse x timer skal arbeideren arbeide. Arbeideren vil alltid på et gitt tidspunkt anvende en gitt teknologi, og produksjonsresultatet vil dermed avhenge av arbeidsinnsatsen. Streiker arbeiderne, kan intet produseres – jo raskere arbeiderne jobber, desto mer vil produseres.

Den kinesiske lønnsarbeider befinner seg dermed i det gjengse motsetningsforhold til de instanser som kjøper/selger hans arbeidskraft – den arbeidstiden som leveres og det tempo arbeidet foregår i, bestemmer, og er bestemt av, den størrelse på lønnen som ydes ham/henne. Og omvendt.

MERVERDIPRODUKSJON

Ethvert samfunnsmessig arbeid må avlevere et merprodukt. Dvs. et produkt som ikke inngår i arbeiderens konsum, så sant som produksjonsmidler bare kan anvendes i produksjonen og produksjonsmidler er fremskaffet ved merarbeid. Dersom merproduktet fremtrer i en verdiform – noe det må gjøre hvis produsenten er lønnsarbeider – må merproduktet også fremtre som merverdi.

KAPITAL

Eksistensen av de økonomiske former varer, penger, lønnsarbeid, merverdi, er i realiteten tilstrekkelig til å trekke konklusjonen: Det fins kapital i Kina, noe som innebærer eksistensen av en kapitalistisk produksjonsmåte.

La oss undersøke dette litt nøyere: Bedriftene tilegner seg gjennom utlegg av penger, produksjonsmidler (maskiner, råstoffer osv.). Disse må utgjøre en bestemt verdi-sum, ettersom de både rommer forbrukt arbeid og har en pris. Denne verdsum kan bare økes ved tilførselen av levende arbeid, den er altså identisk med det marx-ske begrep *konstant kapital*. I produksjonsprosessen føyer arbeiderne verdi til dette, og mottar en lønn for det. Lønnens verdi kan ikke være identisk med den tilførte verdi, den er mindre. Derfor blir utlegget, når det resulterer i fremkomsten av merverdi, identisk med det marx-ske begrepet *variabel kapital*. Bedriftens pengeutlegg (eller "produksjonsomkostninger" som det heter i de borgerlige gigolo-økonomsers slang – produksjonenes omkostninger er vittrilig naturdeleggelse og arbeid...), er dermed identisk med det

marx-ske *kapitalutlegg*. Kapital er selvfølgelig verdi her som der borte. I Kina som i USA, USSR, BDR og DDR, som skipsverft i Shanghai eller Nylands Mek. *Under lønnsarbeidet er pengene ikke bare distribusjonsmidler, men også en eksistensform for kapital*. Penger avler flere penger, uansett om de kalles yuan, yen, rubler, dollar eller pund.

AKKUMULASJON

Men – vil noen si – i Kina forvaltes kapitalen til folkets beste. Noe sånt har folk som vil unnskylde kapitalen hevdet, til alle tider og alle steder, uansett om de hyllet det frie markedets velsignelser eller ble betatt av byråkratiet statistikkfjell.

Skal vi så dra til Kina for å undersøke påstanden over, eller skal vi tenke grundigere over hva kapital er for noe? Det er ca. 800 millioner innbyggere i Kina. Alle ville undersøke hva som er til nytte for disse, hvilke forutsetninger som er til stede for å gavne dem, og hvordan de gavnes, er frivillig å skylle sin intelligens ut gjennom kloakknett.

"Å forvalte kapitalen til folkets beste" måtte vel i almene vendinger innebære at det frembringes det gunstigst mulige forbruksprodukt med minst mulig arbeidsinnsats.

Hvem kan anføre hva som er det gunstigste forbruk for 800 millioner kinesere?

Planøkonomer, EDB-teknikere, psykologer, spiritister, siviløkonomer, sinologer, parti-kadre? Disse og lignende mandarin-grupper kan i høyden bestemme hvilke produkter som skal lages. De kinesiske forbrukerne kjøper sitt forbruk for penger, og kan juridisk sett råde fritt over hva de vil kjøpe for pengene. Dersom man da hevder at den kinesiske befolkning gjennom den smule valgfrihet de har, fritt kan anvende de pengene som er til overs når livsnødvendighetene er dekket (for kjøp av livsnødvendigheter er naturligvis ikke fritt, ettersom nødvendighet ikke er noen frihet) og gjennom dette kan bestemme hvilke goder som skal produseres, – da er man på nivå med smågrossistenes økonomiforståelse.

Man kan ikke uttrykke behov gjennom penger. Penger uttrykker bytteverdi – ikke bruksverdi.

Hva som for den kinesiske befolkning ville være den gunstigste anvendelse av de eksisterende produksjonsmuligheter, kan denne befolkningen ikke uttrykke gjennom å bruke penger. Det kan overhodet ikke uttrykkes i penger.

Dermed er det altså ikke mulig å finne frem til størrelsen på det minst mulig samfunnsmessig arbeid. For man vet ikke hva dette skal være "minst mulig" i forhold til – man kan ikke gjennom pengeøkonomien finne noen uttryksmåte overfor det gunstigst mulige forbruk.

Denne gordiske knute kan man tilsynelatende løse ved å fastsette arbeidstiden til en normal arbeidsdag. Det er da også gjort i Kina. Første gang en slik bestemmelse fant sted var i det engelske parlamentet i det 19. århundres 2. fjerdedel.

Når den engelske kapitalen den gang kunne tolerere en slik legal fiske-rik av normalarbeidsdagen, skyldtes dette overgangen til det som Marx betegner som den *relative merverdiproduksjon*. Med dette forstås at den årlig produserte merverdi pr. arbeid vokser, ikke gjennom en forlengelse av arbeidstiden, men ved et fall i lønnens verdi.

Dette fall i lønnens verdi fremkalles ikke ved nedsatt forbruk, men ved produktivitetsokning. Det vil si at et konstant eller til og med voksende realforbruk kan produseres på stadig kortere tid, og dermed er den av fallende verdi.

Relativ merverdiproduksjon er også mulig i Kina, noe alt skrytet omkring den voksende produktivkraften er

bevis godt nok for.

Altså forbrukes det gjennom produktivitetsokning mindre og mindre arbeidstid for å produsere gjennomsnittsførbuket (uansett om dette skulle stige i bruksverdi), og dersom det eksisterer en fast normert minimumsarbeidstid (det er arbeidsplikt i Kina...) – da økes merverdiproduktet pr. arbeider.

Det er ikke kapitalens inneboende drift å maksimere arbeidstiden. Noe slikt ville uttvære arbeidskraften eller merverdiens kilde for raskt. Det er dens drift å maksimere merverdien og dermed merarbeidet.

Derneft: En produksjonsmåte som på en eller annen måte skulle uttrykke hensikten ved å minske den samlede arbeidstiden, må nødvendigvis bruke arbeidstid som almen målestokk for all produksjon.

I Kina er penger en almen målestokk. Som vi har sett, varierer forholdet mellom pris og verdi i Kina. Kinesiske penger kan dermed ikke tas som indirekte målestokk for arbeidstid. Man vet like lite om det kvantitative forhold mellom pris og forbrukt arbeidstid i øst som i vest. En kapitalistisk pengeøkonomi kan ikke ha til hensikt å minske den samlede arbeidstid – den kan i høyden minske arbeidsforbruket pr. produkt. Med en smule matematikk-bruk vil man lett kunne innse at det siste ikke er identisk med det første. Ergo: En kapitalistisk pengeøkonomi vil overalt innebære at en voksende del av det samfunnsmessige arbeidet brukes til å produsere kapitalgoder, og en fallende del vil brukes til å produsere forbruksgoder.

Arbeidet hopes opp i maskiner for å skaffe flere maskiner som kan suge inn mer arbeid i maskinproduksjonen.

Ingenting tyder på at arbeidstidens minimering skulle være noen hensikt for noe såkalt sosialistisk land.

Disse samfunnene stinker jo av fabrikkdisiplin, streberdyrkelse, vekkerklokker, billig kollektiv transport til fabrikk-ghettoene, millioner i storbyenes leiekaserner, poliklinikker og barnehager like i nærheten av fabrikkene, seksuell fornedring, åndelig inneklemt brokk, – kort og godt hele skrekkenasjeriet av samfunnsmessig fremmedgjøring som vesten gjennomlevde fra 1880 til 1950.

Dette er vel å merke ikke noen hyllest til den vestlige seinkapitalismen, med en tilsynelatende frihet i de siste par årtier som bare kan sammenlignes med mer air-condition i fabrikkene.

Et naivt spørsmål: Hvorfor ligger de kinesiske barnehagene like ved siden av fabrikkene? Hvorfor ikke ved skog & strand?

Den leseren som sier at det selvfølgelig er minst tidkrevende å plassere dem i nærheten av fabrikkene, der hvor mødrene er, har en slaves bevissthet. Han/hun ønsker å ta tiden fra livet og gi den til arbeidet.

STATSKAPITALISMEN

Det at kapitalen ikke lenger er privat-eid, har på ingen måte opphevet kapitalen. Det har bare utvidet statens virkeområde slik at statsmakten ikke lenger støter på privateiendommens hindring.

Produksjonsmåten i Kina er kapitalistisk med alt det innebærer. Om man vil, kan man kalle samfunnet for statskapitalistisk, men denne sondring refererer ikke til forskjeller i selve produksjonsmåten, bare til forskjeller i den måten produksjonen forvaltes på. Det er klart at å oppheve privateiendommen vil gjøre det mulig med forandringer i forvaltningsformene, på samme måte som et aksjeselskaps ledelse er utvalgt på en annen måte enn en individuelt basert kapital. Men oppgavene er for begge vedkommende de samme.

PLANØKONOMI

I de gjengse vulgærsosialistiske oppfatninger opptrer begrepet "planøkonomi" som den store åpenbaring – som om elendigheten skulle bli bedre av at noen har planlagt den.

Det gleder oss naturligvis at de kinesiske barna ikke lenger dør av sult. Men årsaken til dette er de kinesiske menneskenes arbeid, og ikke planene deres.

Under de første russiske 5-årsplaner var det alminnelig at man skrot av enorme overskridelser av planene. Men hvilken plan er best som plan, den som under-oppylles med 5% eller den som overskrideres med 100%?

Derneft: Disse presentsatsene kan være målt i priser (ettersom traktorer og kjøttkaker ikke kan legges sammen) og fordi pengenes verdi-innhold er falt, som demonstrert ovenfor, kan man i realiteten trylle fram en hvilken som helst vekstrate målt i penger – alt etter forgodtbefinnende.

Gå ut fra at årsproduktet ett år er 100 yuan og 5 år senere 200 yuan. Veksten er dermed 100 prosent. Men verdiinnholdet pr. yuan er falt. Og veksten målt i verdi, er dermed mindre. Altså er en hvilken som helst vekstrate målt i penger en svindel, uansett om planleggerne vet det eller ikke. (Dette er ikke fyldestgjørende demonstrert her, fordi beviset er for komplisert. Men vi viser det gjerne.)

I de to innledende kapitler i 3. bind av "Kapitalen" analyserer Marx de noen lovmessigheter for hvordan



Teng (til høyre) tar det store spranget framover. Hua (til venstre) stiller seg mer nolende til framtidsspranget.

KINA

prisen må avvike fra verdien.

Han analyserer bare de enkleste forretningsmomenter, — flere kunne føyes til. Men selv på grunnlag av Marx' tekst kan vi trekke følgende enkle konklusjon:

Prisen på en vare vil ikke normalt svinge om varens verdi. Tvertimot vil prisen avvike etter et komplisert sett av lovmessigheter, og i tillegg kommer avvikelser som ikke er lovmessige f.eks. statlig prisregulering, i Norge som i Kina). Det fins nok komplekse sammenhenger mellom pris og verdi, men disse er det umulig å de-chiffrere. Det er altså umulig — her som i Kina — ut fra en gitt foreliggende pris på en vare å slutte seg til varens verdi, og dermed til varens arbeidsinnhold.

Størrelsen på prisen kan dermed ikke anvendes i en økonomi som måtte ha arbeidets minimering til hensikt. På samme måten så vi ovenfor at prisen ikke kan brukes til å uttrykke forbrukerens behov. Ergo — enhver planøkonomi som måtte eksistere i Kina, kan ikke ha hverken forbruket eller arbeids-reduksjonen som sin planlagte hensikt. Det kan bare være tale om større eller mindre grad av utbyttingens planlagt-het...

De sosialistiske landene skryter gjerne av at deres planøkonomi opphever krisene. Men i 1964 ble Krustsjov styrtet på grunn av dårlig økonomisk ledelse. I 1977 ble Shanghai-mafiaen styrtet angivelig fordi de hadde "vanskjøttet den kinesiske økonomi" (til "folkets beste"?). Hva i helvete er dette for en økonomi? På den ene siden er det millioner av mennesker som arbeider. På den andre siden en klistet av ledere, som kan vanskjotte økonomien!

Denne økonomien kan bare være begrepet om penger som avler penger — ikke som menneskets samarbeid med naturen for å frembringe livets materielle betingelser.

KOMMUNISMEN

Må penger fjernes for den kapitalistiske produksjonsmåte kan forlattes? JA! Gjorde Marx oppmerksom på dette for mer enn 100 år siden? JA!

"Grundrisse" og "Kapitalens" 3000—4000 sider er et eneste langt belegg for denne konklusjonen, som kostet gammern 30 års arbeide.

I teksten "Kritikk av Gotha-programmet" fra 1875 rir Marx opp de enkle prinsippene for hvordan den kapitalistiske pengeøkonomien og dero med den kapitalistiske produksjonsmåten som totalitet, kan forlattes.

Vi har ovenfor antydnet den enkle økonomiske (og dermed også menneskelige) fornuft i å kjenne samtlige produkter, såvel produksjons- som forbruksmidler, både som mengde av bruksverdi og som mengde av forbrukt arbeidstid.

Er et slikt kjennskap til produksjonen brakt til veie, vil forbruksmidlene så vel som enkeltprodukt og som totalprodukt være kjent som summer

av forbrukt arbeidstid.

De regnestykkene som er nødvendige for dette kan ikke være vanskeligere enn de priskalkulasjoner som gjelder i dag — tvertimot, da tidskalkyler prinsipielt ikke rommer noen irrasjonelle momenter, bare usikkerheter.

For den utviklede EDB-teknikk vil slike beregninger heller ikke være noe problem. Når slike systemer kan styre en rakett til månen, kan de vel også registrere hva-det menneskelige arbeid brukes til.

Et års produksjon av forbrugsgoder kan da regnes om til en tallsum, nemlig det samlede forbruk av arbeidstid de representerer.

Gå ut fra at dette er 10 millioner arbeidstimer. Forbrukerne kan da ikke forbruke mer enn denne summen. For å fordele forbruket brukes da ovenstående kjennskap. Forbrukerne tildeles anvisninger på 10 millioner arbeidstimer, som vi med Marx vil kalle arbeidsbonger — eller bare bonger.

Har en forbrukt en "enhet" i løpet av en time, vil vedkommende som bare disse pengene kunne tilegne seg forbrugsgoder som har kostet en tilsvarende arbeidstid.

Hvordan forbrukerne tilegner seg disse enhetene kan vi ikke stille opp modeller for her — men ettersom det må arbeides må nok tildelingen av enhetene avhenge av arbeidsytelsen.

Vi kan ikke her gi svar på det tusentall av spørsmål som ovenstående ultrakorte skissering reiser. Men svarene finnes. (Se artikkelen "Penga eller livet", Gateavisa 1/79).

De som stadig holder fast på eksistensen av "sosialistiske samfunn", vil her påstå at pengeøkonomien først kan forlattes når det skjer overalt samtidig. Dette er deres snedigste alibi for den påståtte sosialismen: Det er sosialisme i X-land, fordi den kapitalistiske produksjonsmåten — hvor gjerne man enn ville — ikke kan forlattes, fordi den ennå eksisterer i andre land — og mens tiden går brer lønnsarbeidet seg til planetens fjerneste kroker.

Argumentasjonen er en klar svindel. Det er ingen som helst begrunnelse for å bevare noen indre pengeøkonomi i Sovjet, Kina osv., uansett om man måtte handle med omverdenen.

Tvertimot ville tidskalkylene være en umåtelig fordel i en slik handel. Man ville simpelthen sitte inne med større økonomisk viten enn handelspartneren.

Argumentasjonen er altså rent dill og henger like mye sammen som advokatsalær, frokost og solkrem.

UTOPIEN

Det kjennetegner 100 års etter-marxistisk elendighet at nesten samtlige av marxismens skoler & retninger fullstendig har neglisjert den marxiske kommunismeteorien og videreutviklingen av den.

I deres markskrikeres trang til å "vinne innflytelse" har de fullstendig latt seg beherske av begrensede dagskrav og spissborgerlige dyrtidsreguleringer som det er "realøkonomisk deknig for".

Deres forståelse av den marx-ske økonomikritikk reduseres i beste fall

til en alternativ nasjonaløkonomi — hvor revolusjonen kan avleses i profittkurvens fall, og i verste — men oftest forekommende — fall, er den ikke noen som helst forståelse av Marx, men en variant av den astrologiske varslings-økonomi.

De begriper ikke at den marx-ske økonomikritikk i alt vesentlig er en kritikk av de betingelser for menneskelig liv som kapitalen rommer. For de har aldri gjort seg alvorlige forestillinger om mulighetene for noe annet liv enn det livet som pengenes kreftfremkallende og selvregulerende system kan romme.

Siden Kautsky/Lenin har ordet *utopi* bare operert i deres kremmerbevissthet som et skjellsord — ikke som en betegnelse på en produktiv tenkning som gjør seg forestillinger om et fremtidig foranderlig liv, hvor menneskene er forandringens subjekt og ikke fremskrittets objekt.

Deres hån-ord mot utopisme er bare uttrykket for fantasiens selv-kastring. For alt i verden må "massenes" fantasi ikke kunne finne annet utløp enn det offentlige tilbud om brød og skuespill.

I steden for at millionene av mennesker gjør seg forestillinger om det fremtidige liv, for derved å kunne bestemme dette i produktiv aktivitet, uniformeres samfunnslivet under statens, lønnsarbeidets og pengenes herredømme. Man kaller det proletarietets diktatur — det er hann-bavianenes hakkeorden...

DET KOMMUNISME I K K E ER: SOVJET OG KINA

Det faktum at millioner av mennesker henter sine forestillinger om hva sosialismen / kommunismen er, fra Sovjet og Kina — uansett om de slutter seg til det eller ikke — kunne forlede til en menneskefiendtlig pessimisme.

Det er det ingen grunn til. Det er en mer og mer utbredt holdning hos den såkalte menigmann at det er "samma faen" i øst som i vest.

Fremdeles forholder denne holdning seg bare til overflatefenomenene som kommer til syne i de journalistiske medier. Det er da den kommunistiske kritikkens oppgave å gi denne intuitive kritikk en enkel teoretisk presisjon, som Marx' selvbestaltede etterfølgere har unnlatt å gjøre i 100 år.

At disse eksempler på hva kommunisme ikke er, er dyrt kjøpte, og dyrest for menneskene i Russland og Kina, kan vi bare beklage. Men vi kan ikke benekte det. Vi vil heller ikke heroisere det. Bare kanonføde har behov for heroisering.

Århus, august 1977
Gustav Bunzel
og Paul Smith

Kinesiske opposisjonelle til Norge?

Gjennom flere år har Gateavisa fått tilsendt trykksaker fra "The 70's Liberation Front" i Hong Kong. Gruppen består bl.a. av rodegardister som har rømt fra Kina og nå kritiserer myndighetene i Peking fra Hong Kong. Politisk har de frihetlig sosialistiske tendenser.

Vi har fått melding om at to personer fra gruppen skal reise rundt i Europa og holde møter/diskusjoner om utviklingen i Kina.

De to kommer til Norge i slutten av mai/begynnelsen av juni — dersom noen tar seg av det organisatoriske.

Gateavisa vil gjerne være med på dette, men helst med bistand fra andre. De som er interessert i å være med på forberedelsene, bør snarest ta kontakt med Gateavisa.



Smilende arbeidere i Kina.

革命不是請客吃飯

Mao Tse-Tung: "Revolusjonen er ikke noe teselskap."

Hva med "aksjeselskap"?

FRIDDOM



A YNSKJE SEG FRI...

er å ynskje seg i ei verd der ein set sitt eige og andre sitt menneskeverd i staden for slike kategoriar som kjøparen, produsenten eller brukaren

er ikkje å ynskje ei verd med slovande, men med meir menneskeleg arbeid, der ein produserer i samsvar med si evne og tek i mot i samsvar med kva ein treng. Det er å ynskje ei sosialistisk verd utan stat

er ikkje berre å ynskje seg i ein sosialistisk stat der ein annan autoritet kjem i staden for autoriteten frå tidlegare tider

er å ynskje seg nærleik og å vere ein tryggleik for nærleik for andre

er å ynskje å vere heilt menneske og føle for-seg-sjolv og for-andre med den same solidariske styrken

DET ER IKKJE Å YNSKJE SEG FRI

til å utnytte og bli utnytta, kontrollere og å bli kontrollert, spionere og å bli spionert på.

A YNSKJE SEG FRI

er såleis å ynskje seg i ei sosialistisk verd, ikkje autoritær, ikkje byråkratisk, ikkje partiprega, men paradisk. I ei verd som alltid fanst i hjartet hos gode menneske, og som vart ein vegvisar for fantasien og skaparviska for framtidig omsyn til tidsaldrar, utan omsyn til tidbolken dei levde i

er å kome ut av forhistoria og skape eit brot med den i tide, og gå inn i den sanne og varmt menneskelege historia

er å ynskje eit nytt samfunn, der ein ikkje lenger finn bremsar eller kontrollar, men der ein berre er heilt ute av stand til å gjere den valden som kjenne-teikna menneska si tidlegare historie

er å ynskje seg i et samfunn der ateisme ikkje vert undertrykt, og der indre og personleg religion ikkje er ei røming frå røyndomen

er å ynskje ei verd der fornuft og kunnskap ikkje lenger er underlagt inkvisisjonen, og der sjølv poesi kan stride mot fornuften utan at diktaren er indresplitta.

ket, skulle kunne sammenfattes slik gjennom en menneskeskjebne:

Du er en skomaker som har et lite verksted. Du lager en sko som en kunde har bestilt. Du har full kontroll over ditt arbeid og resultatet av det. Du skjønner hva som skjer.

Men du blir nødt til å stenge butikken din og ta en jobb som skoarbeider i den store skofabrikken, fordi den har utkonkurrert deg. Der blir du underordnet en maskin. Du har ingen oversikt over hva som skjer. Du vet ikke hvor den skoen som du er med på å lage, tar veien, og du har ingen innflytelse over det heller. Du kan plutselig ikke bestemme hvordan du skal legge



Et klassesamfunn kan aldri fullt ut tilfredsstillere våre psykiske behov, fordi det bygger på at de fleste av oss skal være maktesløse.

opp arbeidet. Alt *skapende* i arbeidet har forsvunnet. Og du kan ikke se på produktet selv om det er du eller en annen som har laget det. *Din arbeidsplass er ikke lenger et uttrykk for din personlighet og dine behov. Du har blitt en vare som kjøpes og selges.*

Du mister din frihet og forandres til et verktøy i produksjonsprosessen og et tannhjul i et stort livløst maskineri. Disse produksjonsforholdene fører til at individene utarmes, fysisk og psykisk.

I boka "Å ha en sunn sjel - noen synspunkter på mental helse og fremmedgjøring i samfunn og arbeidsliv" av Gunnela Westlander og Kurt Baneryd, beskrives Marx' analyse på denne måten:

"Før industrialismens gjennombrudd kunne individene lettere forstå de økonomiske sammenhengene i samfunnet. De hadde kunnskaper om hvordan man lagde ulike varesorter. De var klar over hvordan produktene ble brukt og byttet. De hadde en bestemt oppfatning av sin egen rolle i den samfunnsmessige produksjonen.

Men i det kapitalistiske, industrialiserte samfunnet blir menneskene styrt av økonomiske lover som framstår som upersonlige og upåvirkelige.

Individet opplever at det ikke kan styre eller påvirke disse lovene. Det opplever seg i stedet som en gjenstand, en brikke som er underkastet de økonomiske lovene og blir styrt av dem.

Arbeidsdelingen som splitter opp arbeidet mer og mer, medfører at industriarbeideren ikke kan gi uttrykk for sine skapende evner. Arbeidet blir en tvang og gir ikke lenger noen tilfredsstillende for menneskelige behov.

Til slutt kommer opplevelsen av at man ikke lever når man arbeider, det er noe man gjør på fritiden. Denne oppdelingen hindrer individet å bli et helt menneske."

Slik er arbeideren fremmed for sitt eget arbeid, fremmed for resultatet av hva han gjør - og denne selv-fremmedgjørelsen fører til at arbeideren også blir fremmed for sine sosiale kontakter, i opplevelsen av andre mennesker.

Marx sier: "En umiddelbar konsekvens av at mennesket fremmedgjøres fra sitt arbeidsprodukt, sin livsaktivitet og sitt artsvesen, er menneskets fremmedgjøring fra mennesket. Når mennesket står fremmed for seg selv, så står også dets medmenneske fremmed for det."

Mennesket - et samfunnsprodukt?

Marx snakker her om "artsvesen" og "mennesket". Men hva er det? Formes ikke mennesket av samfunnet, som en

leirklump? Kan man virkelig si at det finnes noe "typisk menneskelig"?

Tror man at mennesket *helt* formes av samfunnet, er det grunn til å se dystert på tilværelsen. Aldri har det før eksistert så mektige midler for å forme mennesker (i den rike verden, øst såvel som vest): Masse-spredd presse, TV, radio, film og annen massekultur, et enormt effektivt kontrollapparat.

Og det kan nok ved et raskt blikk være vanskelig å innse at mennesket virkelig er en og samme skapning. Tenk deg f.eks. følgende mennesker framfor deg, på rekke og rad:

- En venstrestudent i Sverige.
- En kannibal fra Borneo.
- En arabisk kvinne i en liten by i Nord-Afrika.
- En munk fra 1300-tallet.
- En amerikansk PR-direktør.
- En vakt i en tysk konsentrasjonsleir.
- En hjemmefru i Holmenkollåsen.
- En indisk tigger i Calcutta.
- En playboy i Monaco.
- En FNL-soldat.
- En steinaldermann som klatrer i trær og jager dyr med en stein.
- En akkordarbeider ved Elkem-Spigerverket.

Det er virkelig store forskjeller. Men kroppene er like, fra fødselen. Magene fungerer likt. De har samme behov for kalk, c-vitaminer, proteiner. De knuller på omtrent samme måten. Tannverk kjennes like vondt.

Et revolusjonært menneskesyn har som utgangspunkt at det er helt likt med hele menneskeheten. Det finnes et *sjelelig skjelett* som ser helt likt ut, i ulike samfunnsklasser, kulturer, tidsaldre, verdensdeler, samfunnsystemer.

Vi kan gjøre det hele tydeligere ved å sette opp *menneskets grunnleggende behov* i en tabell - og hva som skjer når de ikke tilfredsstilles, i en tabell ved siden av.

| Grunnleggende behov | Resultat om de ikke tilfredsstilles |
|--|--|
| Mat, væske, søvn. Tilstrekkelig mengde og kvalitet. | Fysisk lidelse. Ødelagt helse, underernæring, sult, utmattelse. I verste fall død. |
| Beskyttelse mot varme, vind og regn. Bolig og klær. | Fysisk lidelse. Ødelagt helse, i verste fall død. |
| Skape og forstå. Behovet for oversikt, kontroll og innflytelse over sitt arbeid og omgivelser. Få anvende sin evne til å skape, sin fantasi og forstand. | Psykisk lidelse. Fremmedgjøring. Følelse av å være verdiløs, såvidt eksisterende. Alt er meningsløst. Uten menneskeverd og selvfølelse. Utrygghet. |
| Felleskap og kjærlighet. Behovet for kollektivt fellesskap med mange andre | Psykisk lidelse. Følelse av ensomhet, verdiløshet, håpløshet. Ødeleggende for |

mennesker. Få oppmuntring og kjærlighet for den man er, uten å behøve å forstille seg. Få vise omhet og følelser. Pleie følelsesmessige og fysiske kontakter, seksuell tilfredsstillelse.

menneskeverd og selvfølelse. Utrygghet.

Fysiske og psykiske behov

De to første behovene, de kroppslige, er vel selvinnsynende for de fleste. De er også de mest påtrengende. Trues vi av død eller kroppslig lidelse, trer disse behov i forgrunnen når vi skal gjøre noe. Vi tvinges i øyeblikket til å "glemme" angsten som vi kjenner fra våre utilfredsstilte psykiske behov.

Men det betyr ikke at de psykiske behovene ikke fins der. De psykiske behovene er også en mektig drivkraft for å få mennesker til å handle - både privat og politisk.

Hvorfor skulle ikke de psykiske behovene være medfødt, på samme måte som de kroppslige? Om vi ser på rekken av helt ulike mennesker igjen. *Hvem har ikke disse behov?* Har ikke en amerikansk PR-direktør behov for omhet? Har ikke en venstrestudent behov for å elskes for den han er? Er en arabisk kvinne i en liten by i Nord-Afrika uten behov for oversikt over sitt arbeid og sine omgivelser? Har ikke en munk fra 1300-tallet behov for et kollektivt fellesskap med andre mennesker? Har ikke en akkordarbeider ved Elkem behov for å få brukt sin skaperevne og fantasi?

At de likevel ser så enormt forskjellige ut - det avhenger av hvordan samfunnet ser ut.

Men det er ikke bare avhengig av de rent økonomiske og juridiske produksjonsforholdene. Det er også avhengig av hvert enkelt samfunns livsmønster. Det vil si den herskende ideologi.

Menneskesynet, idealer og vurderinger, oppfatninger av hva man bør og hva man ikke bør gjøre. Hvordan mennesker bor, arbeider, og er mot hverandre. Det er den mektige og tregt foranderlige hverdagsmakt.

Den psykiske lidelsen ved de utilfredsstilte psykiske behov oppleves likt



Felles for alle private løsninger på fremmedgjøring, er at den enkelte blir stående alene foran et politisk problem som angår massene som helhet.

hos alle disse ulike menneskene. Men hva de *gjør* med denne psykiske lidelsen, hvordan de "velger" å handle - det er avhengig av livsmønsteret.

Selv innenfor samme livsmønster blir løsningene forskjellige, avhengig av hvilken situasjon individet befinner seg i og hvilke erfaringer det har. Men utvalget av løsninger begrenses av det livsmønster som fins i samfunnet.

I et samfunn av styrende og styrte, herskere og beherskede, overklasse og underklasse, må det finnes ett livsmønster som bidrar til å *holde enhver på sin plass*. Det er ikke nok med kanoner og fengsler.

Ettersom et klassesamfunn aldri fullt ut kan tilfredsstillere våre psykiske behov - fordi det bygger på at de fleste av oss skal være maktesløse - strir alle livsmønstre i hvert klassesamfunn mot den menneskelige natur.

Hverdagen i et klassesamfunn må være umenneskelig.

Det dobbelte menneskesyn

Det borgerlige synet på mennesket er *dobbelt*. Dels sier borgeren at mennesket bare er et produkt av arv og miljø: Man kan ikke hjelpe for det, man er som man er. Dels sier han at mennesket selv skaper sine livsbetingelser. Det avhenger helt og holdent av individet selv hvordan man blir.

Eller for å uttrykke det i form av ordre og oppfordringer:

"Du må ta deg sammen! Det kan du allikevel ikke gjøre noe med! Vær ikke så egoistisk! Du må tenke på at du selv får det som du vil! Du skal ikke tro at du er noe! Du skal adlyde dem som står over deg! Du må bli til noe! Du har deg selv å takke!"

Motsier oppfordringene hverandre? Da er det ikke så rart vi føler oss splittet og dårlige og forvirrede i dette samfunnet...

Det er en forskjell mellom de kroppslige og psykiske behov. Utilfredsstilte kroppslige behov gjennom lang tid fører til døden. Men psykiske behov er det lettere å manipulere med.

Mennesket blir ødelagt, om ikke dets psykiske behov tilfredsstilles. Det blir halvt, forvridt, en karikatur av sitt mulige jeg. Men det overlever, og selv i verste fall kan det utføre jobben sin og gjøre sin plikt som forbruker.

En annen forskjell er at det er lettere å se de politiske årsakene bak kroppslig nød: Jeg spiser for lite, jeg har en dårlig bolig, det er en følge av dårlig lønn, vi er for mange som får dårlig lønn, vi kan streike eller kaste kapitalisten og på den måten få det bedre.

Men hvis jeg nesten hver dag er deprimeret, eller kjenner meg redd eller verdiløs eller ensom - hva har det med politikk å gjøre? Visst finnes det en sammenheng - med fremmedgjøringen og livsmønsteret - men det faller en ikke umiddelbart i øynene.

II. Mangelen på kollektive løsninger

Hva kan man gjøre med fremmedgjøring?

Det fins en hel del å velge mellom - private og kollektive løsninger.



Karriere, kriminalitet og fritid

Man ligger som man reder. Enhver er sin egen lykkes smed. Enhver er seg selv nærmest.

Det er noen av den borgerlige ideologiens grunnpillarer. I det borgerlige livsmønsteret tilbys du derfor følgende alternativer, om du kjenner deg fremmedgjort på jobben:

1. Bytt jobb!
2. Gjør karriere, bli formann!
3. Meld deg på et kveldskurs og avanser innen ditt yrke!
4. Gjør karriere i Partiet eller Fagforeningen og kom bort fra dritten!
5. Pugg deg til en intellektuell jobb!

Mulighetene for å berge seg selv på disse forskjellige private måtene, har økt i løpet av de siste tiårene.

Stadig flere, ikke minst arbeiderbarn, har kunnet studere (til tross for et dårligere utgangspunkt). Den enkelte ser også mennesker omkring seg som har lykkes i å ta seg bort. Derfor øker lett opplevelsen av at det er en selv det er noe galt med, at det er et privat problem at en står her med denne meningsløse jobben.

Det fins en sjettemåte: Bli din egen herre.

Til tross for konkurser, nedleggelse og trange tider for småbedrifter, startes stadig nye små byggefirmaer, små verksteder, butikker og servicefirmaer. Den usle timelønnen som mange småbedrifter, håndverkere, fiskere

kan jeg gå på studiesirkler, syse med håndverk, kunst eller idrett. Og kan jeg ikke gjøre noe med samlebandet, kan jeg i hvert fall la være å la meg transportere til jobben på et samleband — T-bane, tog eller buss. I min private bil bestemmer jeg om ikke annet selv.

En del av disse private løsningene er i grunnen positive, og egenaktivitet. Mens andre mer skjer på bekostning av omgivelsene.

Men felles for dem er at den enkelte blir stående alene foran et politisk problem som angår massene som helhet — problemet med å forsvare sin menneskelighet.

Kjøp deg fri

—Hva pleier du å kjøpe når du har det dårlig?

Dette spørsmålet ble stilt på en dansk forbrukerutstilling.

—Kjøper du: God mat? Knask? En plate? Nye klær?

Kanskje er forbruket dette samfunnets mektigste (og naturligvis lønnsomste) massenarkotikum. Vi kjøper oss erstatninger for meningsløsheten, døyver smerten gjennom å bli gode forbrukere.

Allerede før tenårene trenes vi i velutviklede forbrukervaner, fastslår Nils Leijer i en artikkel om tenårsbølgen i forbruket på 60-tallet. Gleder, trøst, vennskap, — alt knyttes til ting, gaver, varer.

Det naturlige utviklingsbehovet: vil-

—Jeg må arbeide for å kunne oppfylle mine behov — og nettopp disse behov blir stadig stimulert og styrt av den økonomiske maskinen. De fleste av disse tilbøyelighetene er kunstige.

Systemet trenger mennesker "som kjenner seg 'lykkelige', som ikke kjenner tvil, som ikke har noen konflikter, som styres uten tvangsmidler."

Erich Fromm fortsetter:

"Å ha moro består hovedsaklig i tilfredsstillelse gjennom forbruk. Varer, planer, mat, drinker, sigaretter, folk, foredrag, bøker, filmer, alt forbrukes, svelges. Verden er ett eneste stort objekt for våre begjær, ett stort eple, en stor flaske, ett stort bryst. Vi er de sugende, de stadig forventningsfulle, de håpefulle, og de stadig misfornøyde. Hvordan kan vi unngå å være misfornøyde om vår fødsel stanser ved mors bryst, om vi aldri blir avvent, om vi forblir voksne spebarn, om vi aldri kommer lengre enn den mottagende rolle og innstilling?

Så mennesker er virkelig bekymret, føler seg underlegne, utilstrekkelige, skyldige. De aner at de lever uten å leve, at livet renner ut gjennom hendene deres som sand."

Legemidler og dop

Om alt blir utholdelig, til tross for alle nevnte alternativer, kan kapitalen tjene penger på at du flykter kjemisk fra alt sammen. Legemiddelindustrien hører til de mest lønnsomme bransjene. En liten forestilling om problemet får man gjennom opplysningen om at forbruket av legemidler ble tredoblet mellom 1950 og 1968. Det året var 25% (hvert fjerde pillerglass) medisiner for psykosomatiske og nervøse sykdommer.

Hver svenske — fra baby til olding — spiste for et par år siden ett hundre nervetabletter i året. Totalt 785 millioner. Over halvparten av dem er slike som kalles "narkotika" av Sosialstyrelsen (valium, librium, stesolid m.fl.)

Forbruket av alkohol har økt, til tross for betydelige prisøkninger, med hele 54% mellom 1954 og 1975. Ekspertene snakker om 200–300 tusen alkoholikere, 2/3 av dem såkalte "skjulte alkoholikere". En del beregninger viser at 4–5 tusen mennesker dør av alkoholmisbruk årlig. Det er 15–20 pr. dag eller betydelig mer enn trafikkdøden. Knarket øker også, og med det øker kriminaliteten.

Sykdom og fremmedgjøring

"Sykehusekspløsjonen" er en stor bekymring for de borgerlige politikerne. Til tross for økt velstand virker det som om vi blir stadig sykere. Behandlingsutgiftene raser oppover, i løpet av

åtte år på 60-tallet økte dens andel av bruttonasjonalproduktet fra 3,3 til 6 prosent.

Er det noen sammenheng mellom fremmedgjøring og det syke livsmønsteret? Mye tyder på det. Halvparten av alle sykdomstilfeller har en psykosomatisk bakgrunn, viser en del undersøkelser. Hver tredje fraværskategori skyldes "stress", sier en svensk stressforsker. Og visst har Svenska Arbetsgiverforeningen rett i at fraværet har hatt en skremmende økning. Spørsmålet er bare hva dette skyldes.

Mentalsykehusene står for en stor del av behandlingen. 35% av alle



pasienter i Skandinavia er innlagt på grunn av psykiske problemer.

En rekke undersøkelser viser også at de psykiske forstyrrelsene er et masseproblem. Amerikanske undersøkelser snakker om 75% med symptomet "lettere angst".

En helsekontroll hos statsansatte i Stockholm viste overraskende at to av tre ansatte kvinner hadde en eller annen psykiatrisk eller psykosomatisk feil. Hver femte mann hadde "nevrotisk dårlig helse", 30% av mennene hadde en eller annen form for psykosomatisk sykdom.

Antall førtidspensjoneringer ble fordoblet på ti år, fra 146 000 i 1964 til 280 000 i 1974. I 1970 lå psykiske sykdommer bak 40% av dem. Blant dem som havner i omskolering eller vernede bedrifter, er det en stor og økende andel som har psykososiale årsaker (alkoholisme, "nervøsitet" m. m.)

Samfunn og sykdom

Legevitenenskapen begynner nå stadig mer å snakke om sammenhengen mellom sykdom og samfunn. Og da ikke bare de psykiske forstyrrelsene og de mest åpenbare psykosomatiske sykdommene.

Mikrobiologen Rene Dubos sammenlikner dagens "epidemier" av hjerte- og karsykdommer, lungekreft, magesår og mentalsykdommer med hva tuberkulosen var for Europa på 1800-tallet: "Sykdomsmønstre som forekommer over alt hvor sosial fremgang sidestilles med det man i dag kaller høy standard".

Til og med de vanlige infeksjonssykdommene, som står for en stor del av arbeidsfraværet, skyldes psykiske (og dermed samfunnsmessige, politiske) faktorer, ifølge Dubos.

Virus og bakterier kan i lang tid eksistere uten å "virke" i kroppen og kan isoleres fra kroppen på normale individer. Først når individet befinner

Det er nødvendig med kollektiv kamp for å oppnå et annerledes samfunn. Og det er i den kollektive kampen som fremmedgjøringen brytes opp.

seg i en situasjon av fysiologisk stress, utøver disse virus og bakteriene en skadelig effekt, sier Dubos.

En amerikansk forsker, Schmale, har studert hva hjelpeløshet, makteløshet og håpløshet betyr for sykdommer.

Sykdom oppstår ikke når det foreligger ekstremt fysisk stress eller ekstreme belastninger fra omverdenen, men i det øyeblikket da individet opplever at det ikke lenger har kontroll

Fortsettelse:
neste side



og bønder må ta til takke med på grunn av en urimelig lang arbeidstid, får dem likevel sjelden til å gi opp. Hva er det som holder dem tilbake, om ikke nettopp tilfredsstillelsen: "ikke å ha noen over seg", "å bestemme selv"?

Den sjuende løsningen på fremmedgjøringen er kriminaliteten. Åke Daum konstaterer i en betraktning over dette at:

"Innbrudd i leiligheter og butikklukaler er en virksomhet som tillater eget initiativ og gir gjerningsmannen innflytelse over hele arbeidsprosessen.

Tyven har dessuten den psykologiske fordel av å kunne forstå og ha oversikt over egeninnsatsens betydning. Atskillige innbrudd planlegges og gjennomføres i arbeidslag, og den enkelte kan mange ganger se fram til å få delta i hele forløpet.

Det klassiske innbruddet kan til slutt karakteriseres ved at man likt fordeler det økonomiske utbyttet av den felles arbeidsinnsatsen."

Om vi foretrekker å holde oss på den lovlige siden, gjenstår en lang rekke muligheter for private forsøk på å få oppleve menneskelige liv. Vi "virkeliggjør oss gjennom fritiden".

Får jeg ikke skape noe på jobben, så

jen til på forskjellige måter å oppleve mer — forandres til å gjelde forbruket. Begjæret settes i system. Nye behov blir stadig skapt i det kommersielle miljøet, og gamle behov blir nyansert, forfinet.

I kapitalismens barndom trengte man en annen mennesketype, som først og fremst krevde hardt arbeid, flid og disiplin og streng kontroll over følelsene. Men når kapitalismen utviklet masseproduksjon og masseforbruk, trengte man en "selgende, markedsorientert" personlighetstype.

På 20-tallet snakket den borgerlige økonomiske profeten J.M. Keynes om at den puritanske sparsomheten truet det økonomiske liv, ettersom etterspørselen ikke nådde tilstrekkelig høyt. Ifølge Keynes var det "dagens nødvendige intellektuelle oppgave å fordreive den innstillingen", dvs. "den borgerlige sparsomheten". "Puritanismen har oversett kunsten å nyte."

Det har uenkelig lyktes. Reklamen lover at hvert ønske umiddelbart kan tilfredsstilles — og umiddelbart skal tilfredsstilles — intet ønske får forbli glemt.

Erich Fromm sier at vi blir "system av ønsker og utilfredsstillelse":

over omverdenen.

Dubos konstaterer at manglende selv-realiseringer fins ved roten til mange, både kroppslige og psykiske, sykdommer, overalt i verden. Kjenner man at man er i stand til å utrette noe, blir man lettere frisk.

III. Arbeiderbevegelsens ansvar.

Hva har arbeiderbevegelsen gjort med fremmedgjøringen?

Hos sosialdemokratene var spørsmålet med helt fra begynnelsen. Siden ble det borte, fordi man aksepterte de rådende produksjonsforholdene for på den måten raskt å oppnå en høy materiell standard og en viss sosial trygghet.

Revolusjonære har som standpunkt at det er nødvendig med et helt annetledes samfunn for vi får et mer menneskelig liv med plass for både kropp

Å HA MORO består hovedsaklig i tilfredsstillelse gjennom forbruk. Vi er de sugende, de stadig forventningsfulle, de håpefulle og de stadig misfornøyde.

og sjel. De mener det er nødvendig med kollektiv kamp for å oppnå det – og at det er i den kollektive kampen som fremmedgjøringen brytes opp.

Men – har de forstått hva alle de forandringene som kapitalismen har gjennomgått de siste 30-40 årene, betyr? Er den ensidige satsingen på spørsmålet om størrelsen på lønningene, helt innlysende? Svekket ikke kampen gjennom at man forsømmer "hverdagspolitikken"?

"Menneskeverdet vi krever tilbake" sang pionerene i arbeiderbevegelsens barndom. For dem handlet det ikke bare om en behagelig levestandard og en sosial trygghet. Det var noe mer.

Men hva har skjedd? Sosialdemokratene har lyktes med å gi arbeiderklassen en behagelig levestandard og sosial trygghet – i en periode da kapitalismen har hatt råd til det.

Det "noe mer" forsvant i utviklingen. Da "Velstands-Sverige" blomstret opp etterkrigen sto reformene og lønnsforhøyelsene tett. Men sosialdemokratiet og LO lot på 50- og 60-tallet arbeidsgiverne være i fred på ett område: Utformingen av arbeidet.

Der tok kapitalen tilbake det den mistet. Man effektiviserte, rasjonaliserte, delte opp – gjorde arbeidet stadig mer umenneskelig. På stadig flere jobber ble det umulig å føle noen form for yrkesstolthet. På stadig flere jobber ble mennesket underordnet maskinen.

Fagbevegelsen viste en meget slett interesse for arbeidets innhold. I stedet inngikk de samarbeidsavtaler for rasjonalisering med arbeidsgiverforeningene...

Arbeiderklassen som forsvant

Det var også et annet område der sosialdemokratene lot kapitalen gjøre som den ville: Kulturen og massemedia. Også her aksepterte man markeds-kreftenes frie spill. Det betydde bl.a. at det ble annonsørene som i stedet for leserne fikk bestemme hvilke aviser som skulle få leve og hvilke som skulle dø. Det har vist seg å gå mest utover arbeiderpressen selv.

I stedet for å gjøre noe med utbredelsen av den borgerlige ukepressen, la man ned det gamle Folket i Bild med den organisasjon og brede kon-



forbund og Samvirkelaget. Man var ikke alene. Man tilhørte en klasse, som eide en styrke, som skulle kunne ta makten... Et glimt av en mulig, bedre framtid.

Men bevegelsen ble effektivisert, sentralisert, rasjonalisert, og fjern. I stedet for å kjempe mot fremmedgjøringen har ledelsen i sosialdemokratiet og LO i praksis økt følelsene av maktesløshet, ensomhet og håpløshet innen arbeiderklassen etter den 2. verdenskrigen – gjennom at arbeiderklassen ble "opplost" og erstattet med "lønnstakere" og forbrukere.

Hva skal skje når streiken er over?

Hva hender i en sosialistisk revolusjon?

De maktesløse menneskene griper makten – fordi de ser at de sammen har en ubegrenset styrke. Følelsene av håpløshet, meningsløshet og ensomhet erstattes med samhörighet, fellesskap og selvtilitt.

Opgavene for revolusjonære sosialister kan sammenfattes så enkelt:

Å bryte opp "fremmedgjøringens panser", gi arbeiderklassen den tro på seg selv som skal til for at den selv skal kunne skape sin tilværelse slik som den vil.

Men menneskene overbevises ikke om sin styrke gjennom en skare entusiaster som forsikrer dem om at de burde oppleve den. I stedet er det slik at arbeiderklassen bare kan overbevises av sine egne erfaringer. Når menneskene i handling ser sin egen styrke kommer de til å bli overbevist om at de kan ta makten. Jeg ser at jeg ikke er ensom, men en del av et klassefellesskap.

Det spørsmål som det har vært lettest å få til kamp omkring, har vært lønningenes størrelse. Bare det faktum at det finnes en tradisjon nettopp rundt dette spørsmålet, og at det er såpass lett å formulere konkrete krav for alle, har bidratt til at lønnskampen er "det som ligger nærmest", det som først faller oss i tankene.

Men det fins også svake sider ved

takt på arbeidsplassene dette bladet hadde. I Norge sørget LO for at Aktuell forsvant.

Fagbevegelsen så passivt på at medlemmene forsvant fra møtene til TV'en i slutten av 50-tallet, og videre til sommerstedene, villahagen, bilen, båten. Det beviste jo på en måte at man hadde lykket med målet "materiell velstand".

Men en gang i tiden bekjempet arbeiderbevegelsen fremmedgjøringen praktisk, i hverdagen, gjennom å samle arbeiderne i et ekte fellesskap, klassefellesskapet. I aktive fagforeninger hvor man også foretok utflukter, turer og hadde fester sammen. I oppbyggingen av Arbeidernes Opplysnings-



lønnskampen. Når streiken er over faller alt raskt tilbake til det gamle. Noen har sikkert blitt radikalisert og det er betydningsfullt. Men den fremmedgjørende arbeidssituasjonen, hverdagen, er den samme. Den økonomiske gevinsten kan også ganske lett erstattes av kapitalen, gjennom høyere priser. Det fins heller ikke noen direkte sammenheng mellom lønninger og spørsmålet om makten.

Allerede et slikt spørsmål som månedslønn i stedet for akkord, har da en mer langsiktig virkning. Hverdagen blir en annen med en fast lønn i stedet for akkord. Det er lettere å ta opp en diskusjon i tilknytning til hele arbeidssituasjonen, arbeidets verdi, mening, innhold.

Ingen – det vet jeg – mener at man skal gi faen i lønnskampen. Men er vi villige til å sette et spørsmålstegn ved den massive, ensidige satsingen – sammenliknet med andre spørsmål? Er det den materielle eller den psykiske nøden som er størst?

Dagsprogram

Det er helt umulig å frigjøre seg fra den borgerlige ideologiske undertrykkelsen i dagens samfunn, sier mange på vestresiden. Startskuddet for den frigjøringen påstås først å kunne skje når eiendomsforholdet til produksjonsmidlene er endret, osv.

Men slikt snakk øker fremmedgjøringen!

"Du kan ikke gjøre noe" er jo budskapet som ligger bak. Gudskjelov er det tøys. Det er nettopp i dag du i deg selv kan legge grunnen til morgendagens sosialistiske menneske, til tross for at samfunnet ser ut som det gjør. På samme måte som det er mulig å bygge kjempende og demokratiske fagforeninger, som jo er spiren til morgendagens arbeiderråd. Vi kan og må – for bedre å kunne føre kampen for sosialismen – ta fatt på frigjøringen fra det borgerlige livsmønsteret og fremmedgjøringen allerede i dag.

Det første skrittet vekk fra fremmedgjøringen må bli å erkjenne den.

Ikke bare som et abstrakt fenomen, f.eks. ut fra Marx, men som konkrete følelser hos hver og en av oss.

Hans Lohman spør seg nettopp om "det for mange ikke skulle innebære en lettelse å vite at følelsen av manglende liv og fellesskap faktisk er noe de deler med mange andre. Visste de det, ville de i det minste slippe å anklage seg selv."

Angst som styrke

Lohman sier det også på en annen måte:

"Det vi trenger er kunnskap om utbredelsen av angst og om den rette måte å mestre den på. Behandlet på en riktig måte kan den bli en viktig drivkraft i retning av større innsikt i vår situasjon og hva det er som har forårsaket den og åpne veien for en nyorientering, som da viser at vi har vokst oss sammen igjen.

I dagens situasjon forekommer det meg at angsten kan være vår viktigste kilde for en løsning av problemene – på vei mot en større voksenhet. Følelsene er et element av betydning. De må få lov til å være det."

Det skulle altså være en politisk oppgave å hjelpe til å gjøre den private opplevelsen av et felles problem – felles.

Kollektiviser angsten! ■

Artikkelen er hentet fra Kommunistska Arbetarförbundets tidsskrift "Fjärde Internationalen" nr. 2/77. Ansvarlig for redigering og oversettelse: Kjell Vesje.

rock against communism

Man kunne ha ventet det. Det har for lengst vært klart at de fåtallige, men akk så ivrige nazi-gutta hverken har intelligens eller aller minst fantasi til å finne på noe fengende sjøl, utenom stålsåler på støvlene kanskje. Derimot har de vært riktig flinke til å etterligne alle andre, om det så er de romerske keiserne eller Josef Stalin himself.

Så snille skal vi være at vi innrømmer at de (oftest) har tatt etter andre der hvor disse har hatt suksess, og det er ikke dårlig bare det når en tar hjernekapasiteten deres i betraktning.

Det siste er altså at Hitler-avkommet i England har starta *Rock Against Communism*. Sjølsagt. Rock Against Racism har jo vært en dundrende suksess, ikke bare i England – for å mobilisere ungdommen mot nazi-krypa. Denne suksessen har sjølsagt ikke gått de skarpe mammagutta forbi. De har gått ganske hysterisk ut mot alt som ikke passer inn i "Mein Kampf" når det gjelder musikken. Og det er jo en del.

I november i fjor kunne en bl.a. finne en gripende anklage mot musikk-avisa *Sounds* i nazi-organet *British Newx*, hvor de bl.a. hevdet at "hvert nummer av denne forvridde filla er full av gratis reklame for commies og nigger-musikere. Under kamuflasje som ei

populær musikkavis finner vi ei finurlig sammensatt sosialistisk ekstremist-avis som vil undertrykke og ødelegge hvit musikk til fordel for jungel-rytmer og rød protest-babbel for å rettferdiggjøre sin egen abnormale musikksmak." Javisstja. (De som kjenner litt til den omtalte avisa vet at den neppe kan karakteriseres som forrest på barrikadene.)

Men krypa fikk altså også den ypperlige ide å sette opp *Rock Against Communism*.

"Aksjonen" kan ikke akkurat skille med den helt digge sounden, men ei av gruppene (det er faktisk opp til tre grupper) heter altså "Tragic Minds". Det skulle si det meste tenker jeg. Mer obskur er gruppa "Kolonne 44".

Kolonne 88 er navnet på "sikkerhetsavdelinga" innen nazi-krypa sin internasjonale organisasjon, med alt det jævelskapet det innebærer. De to 8-talla skal henlede på den åttende bokstaven i alfabetet, altså H. HH står dermed for ... Heil Hitler. Finurlig, ikke sant? Hva DD (44) står for er derimot ukjent. Men jeg tenker dere har noen mindre fine forslag.

Den siste talentfulle gruppa er "Tannlegene", et navn som visstnok skal henlede på det hvite, og repertoaret inneholder fengende rytmer som



f.eks. "White power", "We are the Master Race" og "Kill the Reds". Skal banne på at Adolf tar seg en svingom med rottene nede i grava.

Det kommer nok som en gedigen

skuffelse at *Rock Against Communism* ikke akkurat har vært en uoverkommelig kjempesuksess. Stakkars mammagutter... ■

Nico Baraldsnes

PLUTONIUM

ÜBER ALLES

For litt siden var den tyske journalisten Robert Jungk på en hektisk rundtur i England for å orientere om og diskutere den siste boka si. Jungk er et navn som GA-lesere bør være/bli kjent med. Robert Jungk er den ledende populærvitenskapelige journalisten i denne kjernekräftalderen, og en aktiv motstander av den samme kjernekräft.

Den mest kjente av bøkene hans er vel "Brighter Than A Thousand Suns", om atombombas opprinnelse, sammen med "Rays From the Ashes", om Hiroshima. Den nye boka hans heter "The Nuclear State", et framtidsbilde som er mer enn troverdig. Så svært langt inn i framtida går den da heller ikke...

Alle bøkene hans er opptatt med å kjempe mot spredninga av kjernekräft og å diskutere alternative energikilder – en alternativ livsstil med hovedvekt på mennesket og økologisk likevekt.

Jungk har mye kjennskap til de voldsomme kampanjene mot kjernekräft i Tyskland og Frankrike, og ser direkte aksjoner som den eneste måten kampen kan bli vunnet på. Grunnen til dette er at det ikke lenger finnes noen form for kommunikasjon mellom folket og eliten som styrer. Det er naturlig og riktig at folk, når denne kløfta blir stor nok, blir frustrerte og forbanna og handler deretter.

I den siste boka hans, karakteriserer Jungk den voksende motstandsbevegelsen mot kjernekräft som den Nye Internasjonale og sammenlikner den med studentopprøret i 60-åra, men med en ekstra økologisk ingrediens.

"Det er ikke bare en bevegelse mot noe, men også for noe – for en ny livsstil, andre verdier, en slags forståelse for individets egen verdi. Eldre folk, de



etablerte, kan ikke forstå at ungdommen har noe å lære dem, siden ungdommen lever så nært til det som egentlig skjer."

I England har Arbeiderpartiets tidligere energiminister Tony Benn gjort et stort nummer ut av at han ikke har latt seg "presse" til å investere i en reaktor av samme sort som den som sprang lekk i Harrisburg i USA i april, men i steden i en annen type. Jungk avviser denne leken med tekniske detaljer og understreker at en høy risikofaktor eksisterer med alt kjernekräftutstyr.

"Sjøl om en skulle klare å lage en risikofri maskin, vil alltid muligheten for menneskelig svikt være til stede.

Og om de skulle finne på å prøve å gjøre mennesket feilfritt, er vi ikke langt unna Hitlers drøm og George Orwells mareritt."

Og dette er kanskje ikke så langt unna sannheten om hva som skjer innenfor kjernekräftindustrien idag. Et av de mest skremmende avsnitta i Jungks nye bok handler om situasjonen innenfor denne industrien i Tyskland. Jungk har beviser på at den viktige forsøksstasjonen i Karlsruhe ledes av framstående nazister, som under siste krig oppretta kjernekräft-forbindelser med fascistregima i Argentina, Brasil og Sør-Afrika. Mannen bak de to siste forbindelsene var dr. Rudolph

Greifeld. Under krigen var han bl. a. en av dem som ledet jødeforfølgelsene i Frankrike etter okkupasjonen. En tillitsfull type å ha som leder for kjernekräft-forsøk, ikke sant – ?

Mannen bak Argentina-forbindelsen heter dr. Schnur (!). Etter nederlaget i 1945 var han blant de mange nazister som reiste til Argentina, hvor han arbeidet for Peron. Men Tysklands første kjernekräft-minister, høyre-ekstremisten Franz Joseph Strauss, hentet dr. Schnur hjem for å lede oppbyggingen av Tysklands kjernekräftindustri. Direktøren for stasjonen i Karlsruhe heter Schaible, en tidligere SS-mann som den dag i dag skriver navnet sitt med den samme s-en nazistene brukte i SS-emblemet. I en koselig, gammel-dags nazi-atmosfære sitter disse karene og leder verdens mest avanserte kjernekräftindustri. Slagordet er ikke lenger "Deutschland Über Alles", men "Plutonium Über Alles".

Jungk understreker også at motstandere av kjernekräft må vente seg en kraftig innskjerping av overvåking og registrering, ikke bare i Tyskland, men overalt i den industrialiserte verden. Infiltrering av politifolk i motstandsbevegelsen er også en populær fremgangsmåte.

"Men dette er ingen grunn til å stoppe opp. Tvert imot, aktiviteten må trappes opp, og jeg tror vi kan vente uventet hjelp fra industrien sjøl. Det er nemlig ikke til å unngå at en større ulykke med kjernekräft vil skje, noe som vil vekke passive folk dramatisk. Det håper jeg i alle fall, for veien som kjernekräft-folket har planlagt for oss alle, har jeg ikke videre lyst til å oppleve."

Nei, hvem har vel det?

Nico Baraldsnes

Bli dus med din kropp!

33 gode levereregler

De fleste a' de tinga vi gjør, gjør vi aleine og helst godt bortgjømte. Vi vil ikke at andre ska vite at vi har'e akkurat på samme måten som de har'e, og de (andre) vil ikke at vi ska vite at de har'e akkurat på samme måten som vi har'e.

Dette gjelder gode alminnelige greier som å gå på do, å synge en falsk slager sammen med radio'n, å lukte på sokkane om morran for å kjenne om de er for sure, eller osv. med alle de tusen ting vi gjør hver dag.

Vi blir redde og brydde om noen skulle se oss under sånne skammelige omtendigheter. Men hvis de som ser oss, ymter frampå om at "ja, faen, sånn gjør jeg og (av og te)", da blir'e latter og morro, heilt te neste gang vi stikker finger'n i underbuksa og kjenner om det lukter surt a'n. Da spøker bakhue vårt: "Du er pervers du! Ingen andre gjør sånt! Fy faen!"

Jeg ska' nå befri den norske befolkning fra denne mest utbredte tvangsforestilling: "Ingen er perverse eller annerledes! Vi er kannvittende og iærkerte!"

Etter lang praktisk erfaring og prating med en masse folk, har jeg kommet fram te disse 33 levereglene.

eller sånn er vi

1. Bruk dialekta di.
2. Bruk de gamle klærna dine.
3. Bruk rusmidler så lenge du syns du får no' ut a' det.
4. Spis god og næringsrik mat. Gi faen i søtsaker og snackbarmat.
5. Sov aldri aleine – be kammerater og venninner overnatte hos deg og ligge i senga di.
6. Fortell vennene dine om kroppen din og åssen du sjøl har'e.
7. La alltid folk som spør, få se på og ta på kroppen din.
8. Ta toget!
9. En i badekaret eller dusjen er en for lite. La andre få vaske kroppen din.
10. Unnlåt aldri å pisse på vasken.
11. Gå aldri på do aleine. Hvis det ikke er plass te to inne på do, la døra stå åpen så du kan prate med dem utenfor.
12. Prat med naboane dine!
13. Prat med folk i butikkane der'u handler.
14. Ta på folk!
15. Pass på at du sitter så nær innpå folk på buss, t-bane, tog og trikk, at de kjenner varmen fra kroppen din.
16. Skaff deg et instrument! Alle kan spille!
17. Kjøp ikke bikkjer, katter, kanari, marsvin eller guldfisk. Be heller en kammerat fra jobben bli med hjem på en kopp kaffi en kveld.
18. Slå a' tv, radio og stereo når'u får besøk.
19. La pornobladene dine ligge framme sammen med bøker og andre blader.
20. Gå på kommunale bad.
21. Spør alltid hva som er best for den andre før dere ligger sammen.
22. Ta alltid opp haikere!
23. Tenk ikke på det som står i aviser og i bibelen og det som er på tv og i radio.
24. Tenk på folka rundt deg!
25. Ta toget!
26. Klø deg i skrittet når'u må. Ikke vent til noen ikke ser deg.
27. Vær aldri redd for å vise at du har mensen. Sørg for å ha no'n tamponger og bind liggande hos venner og kjente du ofte er på besøk hos.
28. Spis busemennene dine sjøl om andre ser på deg.
29. Ikke kast tomflaskene.
30. La aldri autoriteter og foresatte få det siste ordet.
31. De 30 foregående reglane opphevas idet de trer i kraft.
32. Gjenta.
33. En gang til (ad. lib.)

Framsendes og ombringes som dagsavis

GATEAVISA

MEMBER AV ALTERNATIVE
PRESS SYNDICATE. ©

Sats: JET-Z
Trykk: A/S All-Trykk.
opplag: 19.000.



ANSVARLIG REDAKSJON
FOR DETTE NR.:

K. VESJE, C. HOWELLS,
G. REITE, B. BERGE,
CHR. VENNERØD,
S. MORGENSTIERNE

Retur til Gateavisa, Hjelmsgt. 3, Oslo 3.

Abonner på Gateavisa!

Alt du trenger å gjøre er å betale:
— kr. 45,— for ett år / 10 numre
— kr. 80,— for to år / 20 numre

Abonnement starter måneden
etter betalin. Betaler du i mai,
kommer første avis i juni.

Trolig ligger det et ferdig trykt
postgiroinnbetalingskort inni
avisa di. Men nesten like lett er
det å fylle ut et på postkontoret.

Postgiro 2 23 03 32,
Gateavisa, Hjelmsgt. 3,
Oslo 3.

Neste nr. kommer ca. 15. juni.
Til salgs i Narvesen og på gata.